

RECARO C 6000 / C 7000 SCANIA STREAMLINE

Einbauanleitung / Installation Instructions / Notice de Montage
Instrukcja Montażu / Montážní Návod / Istruzioni di Montaggio
Instruções de Montagem / Manual de Montaje / Montagehandleiding



Einbauanleitung RECARO C 6000 / C 7000 für SCANIA Streamline ab MJ 2014

Inhaltsverzeichnis

1. Schlüsseltabelle Sitze	2
2. Allgemeine Sicherheitshinweise	2
2.1 Symbole und Signalwörter	5
2.2 Haftungsausschluss und Gewährleistung	5
3. Einbauanleitung des RECARO Sitzes	6
3.1 RECARO Montage-Kit	6
3.2 Montage-Werkzeuge RECARO Sitz.....	7
3.3 Seriensitz ausbauen.....	8
3.4 RECARO Sitz in Kabine einbauen	12
4. Nach der Montage	17
5. Schaltplan	17
6. Kraftfahrtbundesamt-Aufkleber RECARO Sitz	18

1. Schlüsseltabelle Sitze

Typbezeichnung	Handelsbezeichnung	ABE Nummer
RECARO CV Seat 1	RECARO C 7000	91317
RECARO CV Seat 2	RECARO C 6000	91303

2. Allgemeine Sicherheitshinweise

Sie haben einen RECARO Sitz gekauft, der zum einen Komfort und zum anderen Sicherheit bietet.

Wichtiger Hinweis:

Die Allgemeine Betriebserlaubnis ist nur gültig, wenn der RECARO Sitz in Kombination mit dem kompletten fahrzeugspezifischen Montage-Kit eingebaut wird.
Die aktuelle Version der Allgemeinen Betriebserlaubnis (ABE) finden Sie auf unserer Homepage.

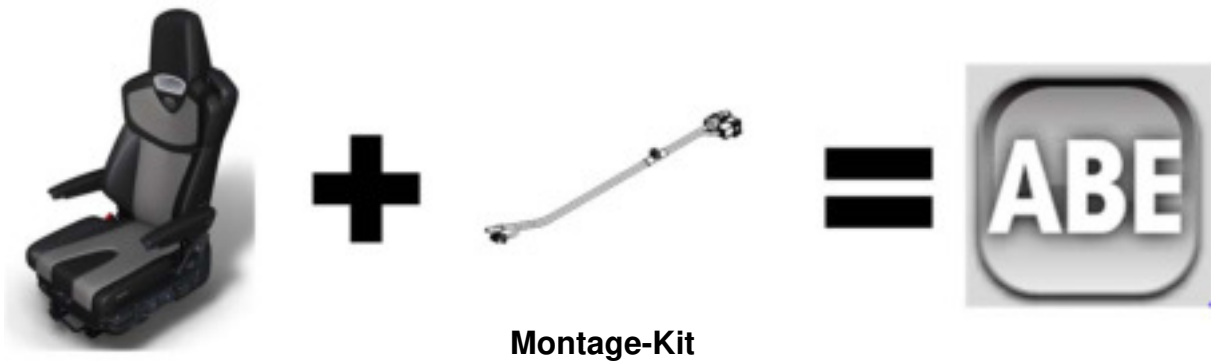

Der Sitz kann seine Aufgaben und Funktionen jedoch nur erfüllen, wenn er richtig und vollumfänglich nach den in dieser Einbauanleitung vorgegebenen Anweisungen und Anleitungen und unter Beachtung der unterschiedlichen Gefahrhinweise und Vorsichtsmaßnahmen eingebaut wird.



Gefahr:

Der RECARO Sitz sollte von einer Fachwerkstatt eingebaut und elektrisch und pneumatisch angeschlossen werden.



Ein nicht sachgemäß eingebauter Sitz kann bei Unfällen zu erheblichen zusätzlichen Gefährdungen von Gesundheit, Leib und Leben führen. Befolgen Sie genau alle Hinweise, Beschreibungen, Warnungs- und Gefahrenhinweise etc.

Der RECARO Sitz ist ausschließlich für Fahrzeuge mit Linkslenkung vorgesehen. Beim Verbau in ein Fahrzeug mit Rechtslenkung kann es durch angrenzende Bauteile im Sitzbereich zu ungewollter Verstellung der Bedienelemente kommen. Außerdem kann die Zugänglichkeit der Bedienelemente nicht gewährleistet sein. In einer crashähnlichen Belastung (Unfall) kann dies zu einer Sitzverstellung führen.

RECARO Sitze dürfen nur in Fahrzeugen verbaut werden, für deren Einbau eine Genehmigung durch das Kraftfahrt-Bundesamt besteht (Fahrzeuge ohne 2. Sitzreihe / ohne Lenkrad-Airbag, Sitze mit 3-Punkt-Integralgurt / ohne Airbag / ohne Gurtstraffer). Bei Missachtung droht eine unmittelbare Gefahr mit Todes- oder schwersten Verletzungsfolgen.

Sollte Ihr Originalsitz einen Airbag und / oder Gurtstraffer besitzen, darf dieser nicht durch einen RECARO Sitz ersetzt werden. Die Originalsitze sind für einen aktiven Verletzungsschutz in einer Crash-ähnlichen Situation (Unfall) auf das jeweilige Fahrzeugmodell abgestellt. Wird der Originalsitz durch einen RECARO Sitz ersetzt, ist dieser Unfallschutz nicht mehr gegeben.



Warnung:

Stellen Sie sicher, dass bei der Montage Verschmutzungen und Beschädigungen an den elektrischen und pneumatischen Anschlüssen ausgeschlossen werden.

Stellen Sie ebenfalls sicher, dass vor allen Arbeiten an der Fahrzeugelektrik die Batterie abgeklemmt bzw. die Spannungsfreiheit sichergestellt ist.

Sollten der elektrische Stecker und / oder die pneumatische Kupplung am Schlauch-Kabelbaum-Adapter nicht kompatibel zum Fahrzeuganschluss sein, sind diese Anschlüsse durch eine Fachwerkstatt auszuführen.

Wird ein Originalsitz ohne elektrische Komfortfunktionen durch einen RECARO Sitz ersetzt, kann an dem mitgelieferten Schlauch-Kabelbaum-Adapter der elektrische fahrzeugseitige Stecker abgetrennt werden. Der Kabelbaum muss dann an eine geeignete fahrzeuginterne Stromquelle angeschlossen werden. Schaltplan siehe Kap. 5.



Trotz größtmöglicher Sorgfalt bei der Auslegung der elektrischen Stecker und / oder der pneumatischen Kupplungen am Schlauch-Kabelbaum-Adapter ist nicht auszuschließen, dass diese nicht zu den Fahrzeuganschlüssen kompatibel sind. In diesem Fall ist die Adient Components Ltd. & Co. KG zu informieren (siehe Adresse auf der letzten Seite).

Beim Einbau des Sitzes ist sicherzustellen, dass ein ausreichender Freiraum zwischen dem Sitz und Bauteilen der Kabine (z.B. Kipperbetätigung, Steuereinheiten) verbleibt. Eventuell ist die Verlegung des die Freigängigkeit beeinflussenden Bauteils der Kabine erforderlich (z. B. Kipperbetätigung).

Gleichfalls ist sicherzustellen, dass im Innenraum der Konsole, unterhalb des Sitzes keine Gegenstände gelagert werden, die zu Beschädigungen an den Anschlussleitungen des Sitzes führen können.

Außerdem muss gewährleistet sein, dass für den Sitz ausreichender Freiraum für die Schwingbewegungen vorhanden ist.

2.1 Symbole und Signalwörter

Symbol	Signalwort	Bedeutung
	Gefahr:	Hier droht eine unmittelbare Gefahr mit Todes- oder schwersten Verletzungsfolgen.
	Warnung:	Es handelt sich um eine mögliche Gefahrensituation mit Todes- oder schwersten Verletzungsfolgen.
	Vorsicht:	Bezeichnet eine mögliche Gefahrensituation, die leichte bzw. geringfügige Verletzungen hervorrufen kann oder zu Sachschäden führt.
	Wichtiger Hinweis:	Dieser ist zu beachten, denn bei Nichtbeachtung kann sowohl das Produkt als auch die Produktumgebung beschädigt werden, sowie die Funktionalität des Produkts und die Sicherheit des Produkts beschränkt oder ausgeschlossen werden.

2.2 Haftungsausschluss und Gewährleistung

RECARO Sitze sind generell nur für Kabinen in ihrem Originalzustand geeignet. Die entsprechenden Kabinen finden Sie in der Allgemeinen Betriebserlaubnis (ABE), die dem Montage-Kit beigelegt oder auf unserer Homepage als Download zu finden ist.

Die Gewährleistung für den Sitz setzt die vollumfängliche und genaue Beachtung und Umsetzung dieser Einbauanleitung voraus. Nichtbeachtung oder eingeschränkte Beachtung dieser Einbauanleitung sowie auch Änderungen an dem Produkt selbst schließt die Gewährleistungshaftung aus. Dies gilt auch bei Verwendung von nicht von RECARO zugelassenen Bauteilen, z.B. Getränkehalter, Kleiderhaken, Feuerlöscher etc.

Der Einbau des Sitzes hat ausschließlich und unter genauester Beachtung dieser Einbauanleitung zu erfolgen. Weder der Sitz noch die Adaption noch die Fahrzeugbodengruppe dürfen verändert werden, denn dies hat einen vollständigen Haftungsausschluss zur Folge.





3. Einbauanleitung des RECARO Sitzes

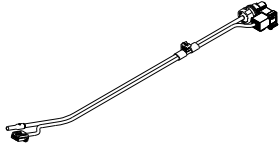

Gefahr:

Befolgen Sie genau die Anweisungen der Einbauanleitung.

3.1 RECARO Montage-Kit

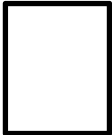
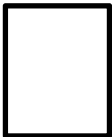

	1 x Schlauch-Kabelbaum-Adapter
	6 x Schraube M8 x 20
	1 x Einbauanleitung
	1 x Etikett Montage-Kit
	1 x ABE C 6000
	1 x ABE C 7000

Stellen Sie vor Beginn des Seriensitz-Ausbaus sicher, dass sich alle oben aufgeführten Teile in Ihrem Montage-Kit befinden.

Wichtiger Hinweis:

Kleben Sie das beigelegte Etikett aus dem Montage-Kit in die Bedienungsanleitung des RECARO Sitzes, um zukünftig die entsprechende Information griffbereit zu haben.

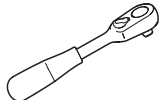
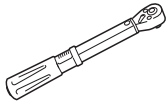
3.2 Montage-Werkzeuge RECARO Sitz

	Ratsche
	Drehmomentschlüssel
	Torx Adapter T 30

3.3 Seriensitz ausbauen



Vorsicht:

Überzeugen Sie sich vor dem Ausbau, dass Ihr Fahrzeug sicher abgestellt ist und Sie während der Durchführung der Arbeiten jederzeit einen festen Stand haben.

Wichtiger Hinweis:

Der Seriensitz ist mit dem Gurtschloss aus dem Fahrzeug auszubauen.
Für die Befestigung des RECARO Sitzes auf dem Sitzadapter sind unbedingt die mitgelieferten, neuen Schrauben zu verwenden.

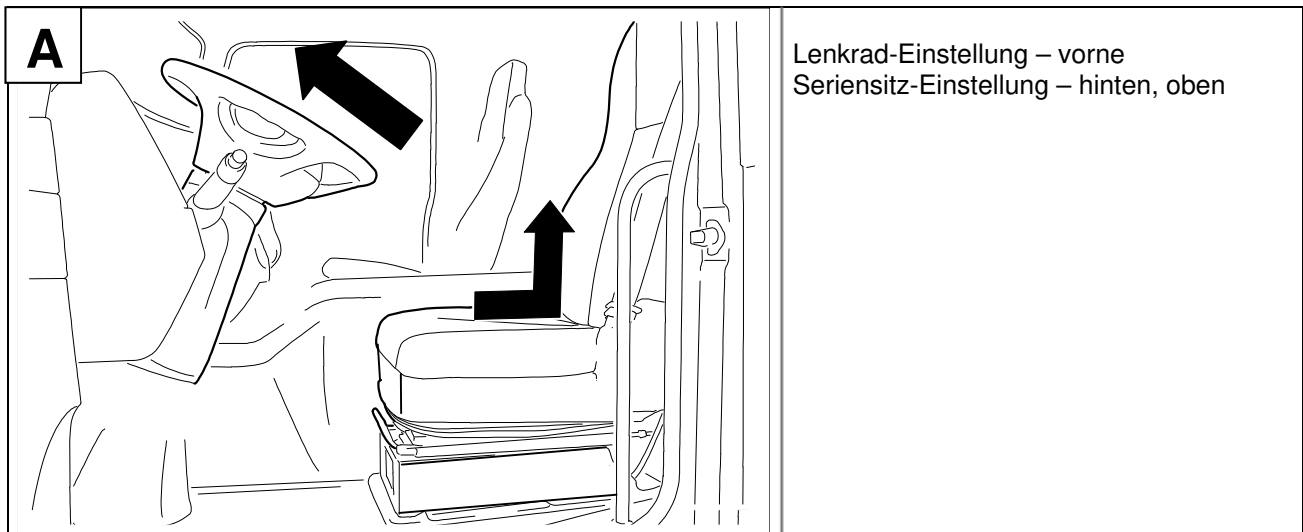

1. Bringen Sie das Lenkrad in die vorderste Position.
2. Fahren Sie die Sitzlehne in die senkrechte Position und den Sitz in die hinterste und oberste Position.

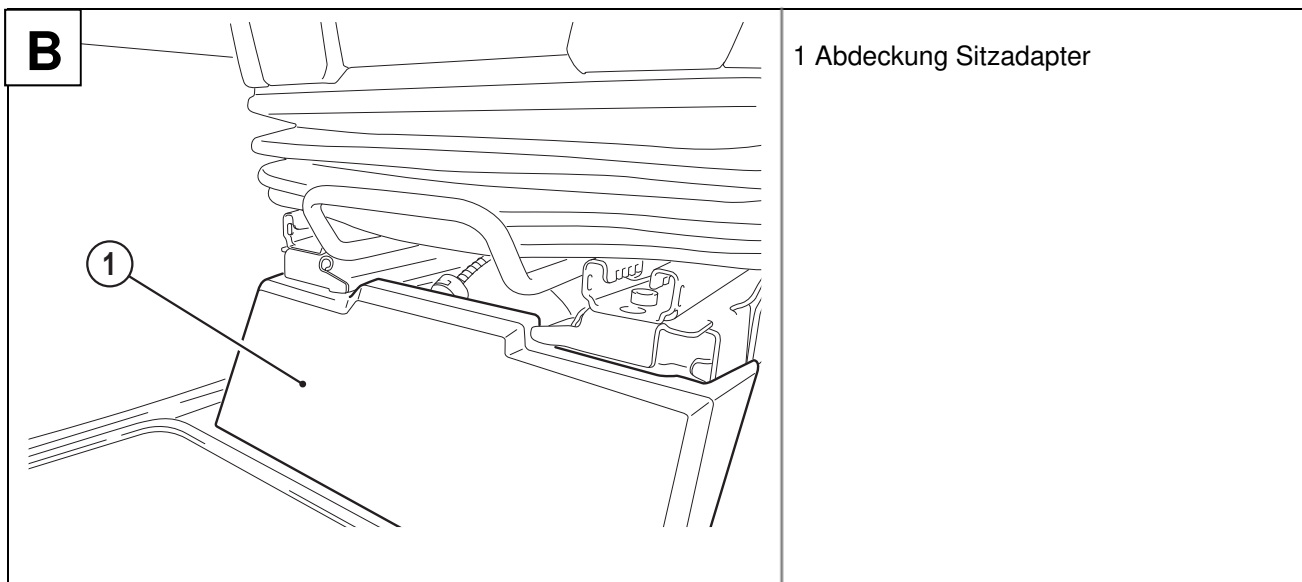

3. Demontieren Sie die Abdeckung (1) vom Sitzadapter.

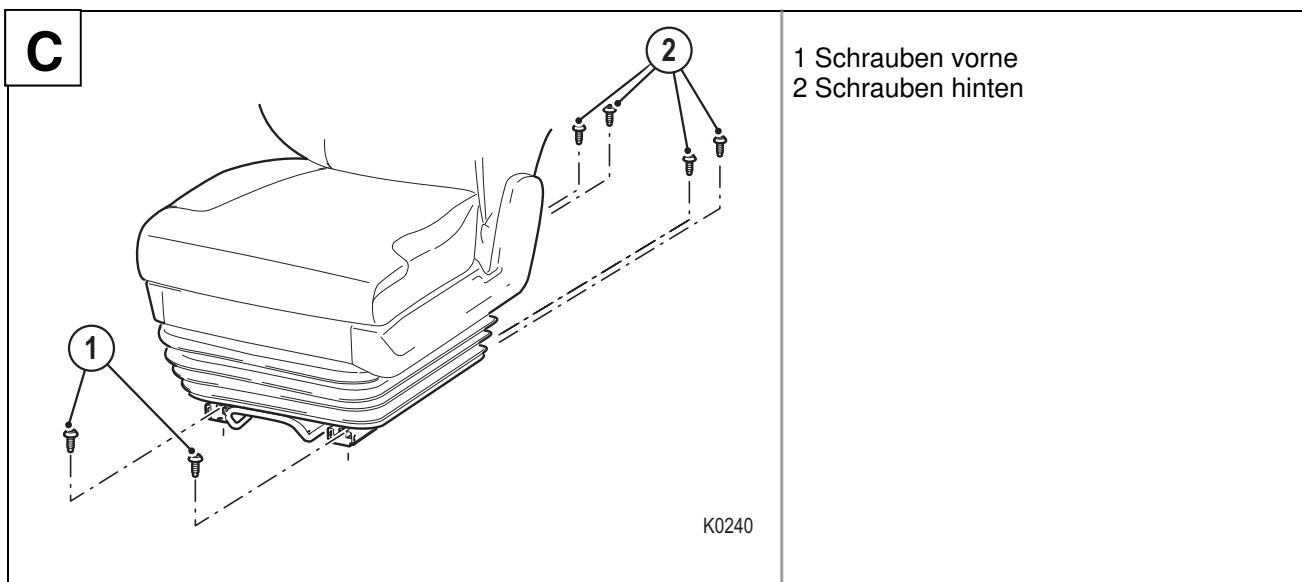

4. Lösen Sie die vier Schrauben (2) der Schienenbefestigung und entnehmen Sie die Schrauben.
5. Fahren Sie den Sitz in die hinterste Position.
6. Lösen Sie die zwei Schrauben vorne (1) der Schienenbefestigung und entnehmen Sie die Schrauben.

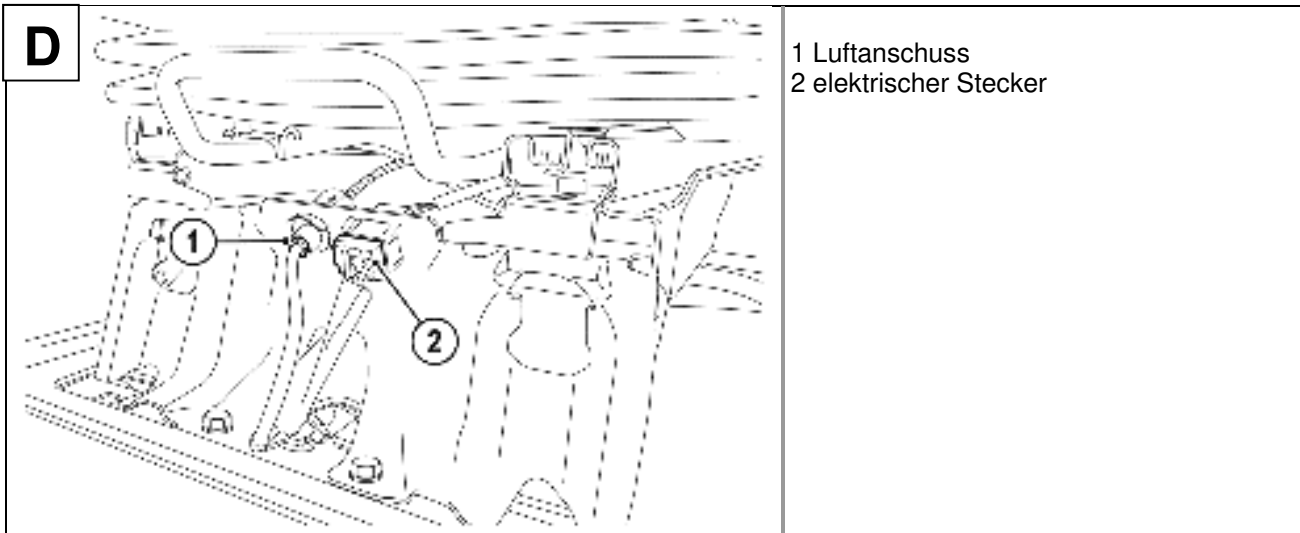

7. Aktivieren Sie die Schnellabsenkung.
8. Entleeren Sie das Luftsystem des Fahrzeugs.
9. Lösen Sie den Luftanschluss (1) des Sitzes an der Konsole.
10. Lösen Sie den elektrischen Stecker (2).

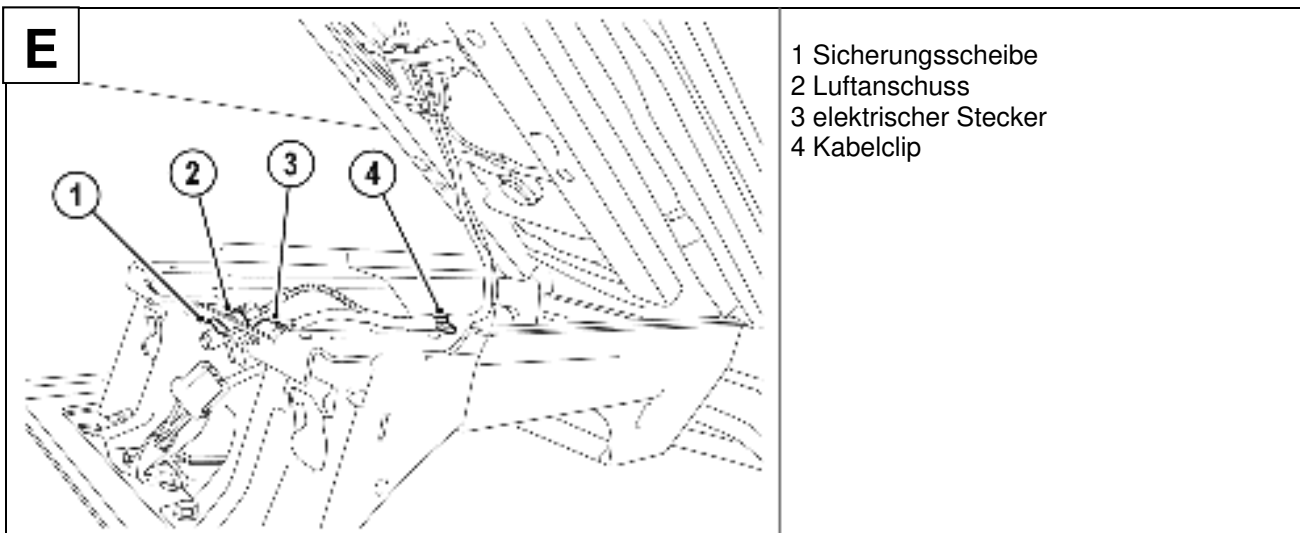

11. Kippen Sie den Sitz nach hinten und sichern Sie ihn gegebenenfalls.
12. Lösen Sie den Kabelclip (4) an der Konsole (in Fahrtrichtung links).
13. Demontieren die Sicherungsscheibe (1) und den Luftanschluss (2). Sicherungsscheibe aufbewahren.
14. Demontieren Sie den elektrischen Stecker (3) durch Drücken der Rastnasen auf beiden Seiten.
15. Kippen Sie den Sitz wieder zur Ausgangsstellung zurück.



Warnung (Klemmgefahr):

Beim Absenken des Sitzes besteht Quetsch- und Klemmgefahr für Ihre Finger.

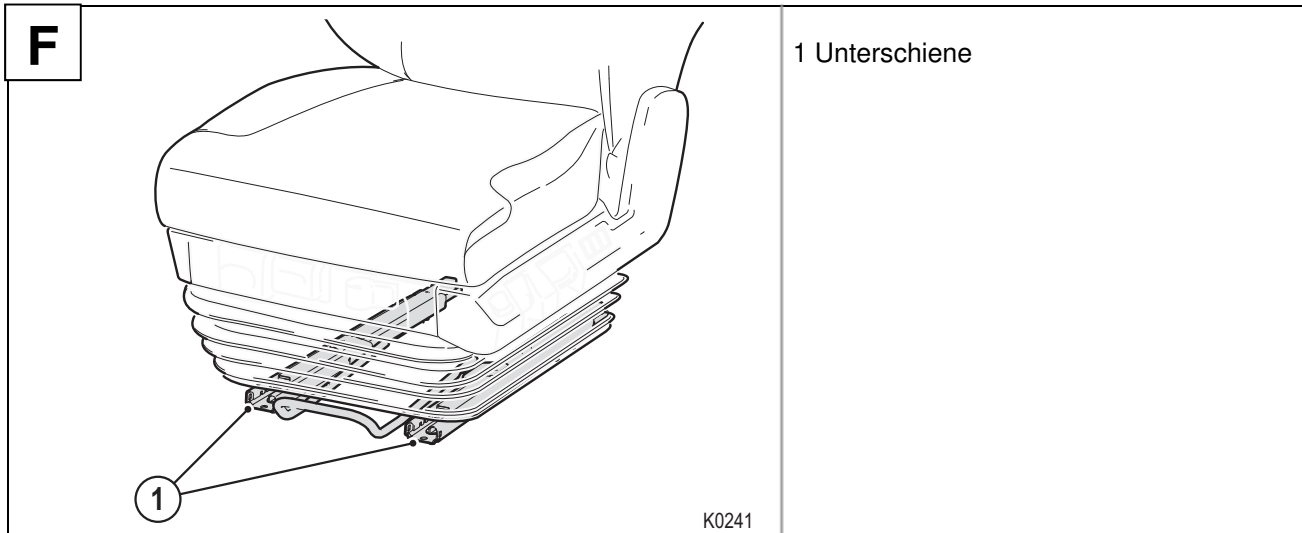

16. Entriegeln Sie die Sitzschienen und schieben Sie beide Unterschienen (1) per Hand in Mittelstellung.
17. Heben Sie den Sitz vorsichtig aus dem Fahrzeug heraus und stellen Sie ihn neben dem Fahrzeug ab.

**Warnung (Klemmgefahr):**

Beim Verschieben der Unterschienen besteht Quetsch- und Klemmgefahr für Ihre Finger.

**Vorsicht:**

Bitte beachten Sie, dass der Sitz bis zu 50 kg schwer ist. Verwenden Sie gegebenenfalls eine Hebe- bzw. Tragehilfe.

3.4 RECARO Sitz in Kabine einbauen

Wichtiger Hinweis:

Die Montage des Schlauch-Kabelbaumes an den RECARO Sitz ist außerhalb des Fahrzeugs durchzuführen.

Entfernen Sie zuerst den am Sitz befestigten Schlauch-Kabelbaum (wenn vorhanden) und entsorgen diesen. Legen Sie dazu den Sitz auf den Lehnenrücken, um Beschädigungen von Blenden und Griffen zu vermeiden.



Warnung:

Stellen Sie sicher, dass bei der Montage Verschmutzungen und Beschädigungen an den elektrischen und pneumatischen Anschlüssen ausgeschlossen werden, damit eine sichere Kontaktierung gewährleistet werden kann.

G

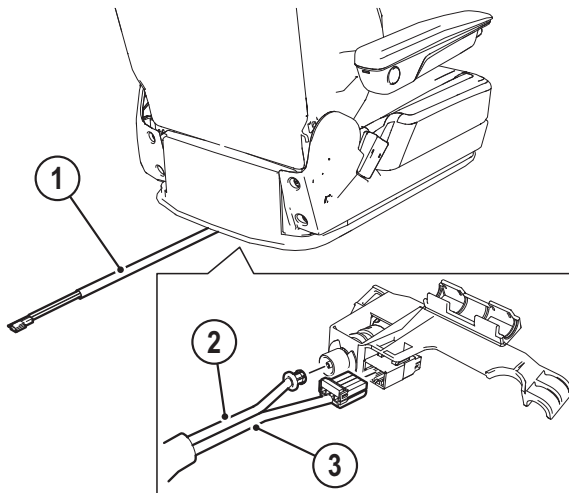

K0236

- 1 Schlauch-Kabelbaum
- 2 Pneumatischer Anschluss
- 3 Elektrischer Anschluss

1. Montieren Sie den Schlauch-Kabelbaum (1) aus dem Adapterkit an den RECARO Sitz.
2. Verbinden Sie dazu den pneumatischen Anschluss (2) und den elektrischen Anschluss (3).



Warnung:

Achten Sie darauf, dass während der weiteren Montage der Schlauch-Kabelbaum nicht geklemmt, beschädigt, auf Zug und / oder Druck belastet wird, da sonst eine einwandfreie Funktion der Bedienelemente nicht gewährleistet werden kann.

3. Heben Sie den RECARO Sitz vorsichtig auf den Sitzadapter.



Vorsicht:

Bitte beachten Sie, dass der Sitz bis zu 50 kg schwer ist. Verwenden Sie gegebenenfalls eine Hebe- bzw. Tragehilfe.

Achten Sie darauf, dass der Sitz durch die Hebe- bzw. Tragehilfe nicht beschädigt wird.

Wichtiger Hinweis:

Damit der Einbau erleichtert wird, positionieren Sie die Sitzlehne in vorderster Stellung sowie die Ober- und Unterschiene vorne bündig.

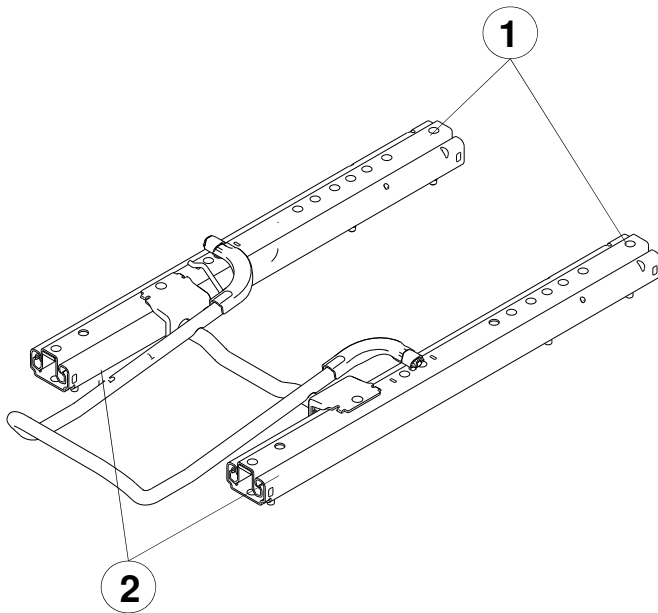

Mittlere Schienenposition

- 1 Oberschiene
- 2 Unterschiene

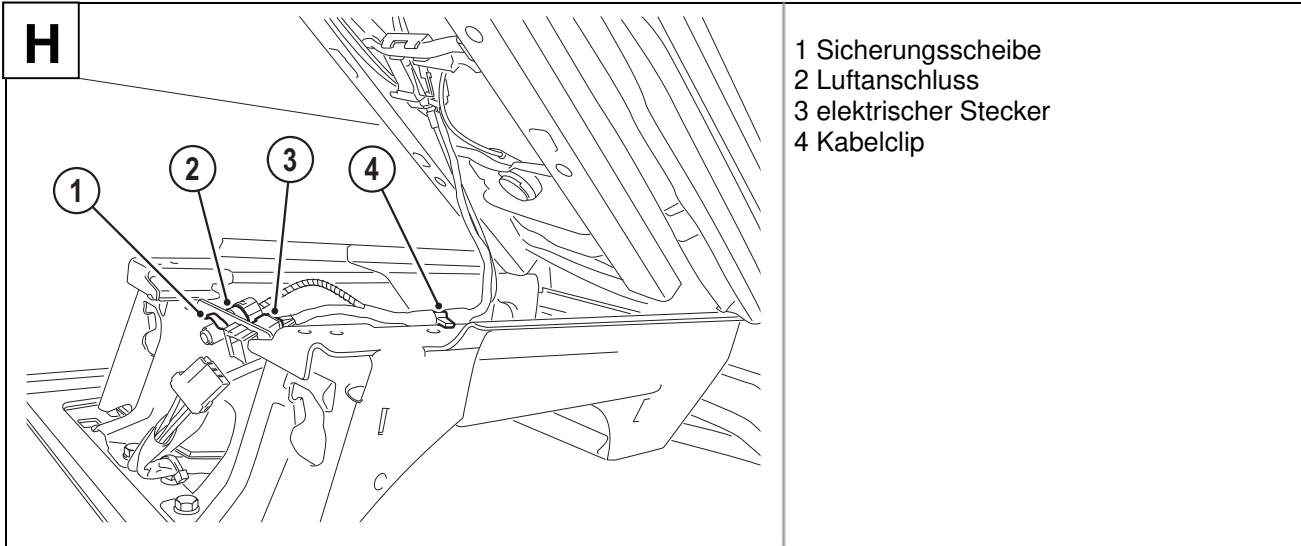

4. Kippen Sie den Sitz nach hinten und sichern Sie ihn gegebenenfalls .
5. Montieren den Kabelclip (4), ca. 120mm von der Konsolenvorderkante.
6. Montieren Sie den elektrischen Stecker (3) in die Konsole (die Sicherungsnasen verrasten hörbar).
7. Montieren Sie den Luftanschluss (2) in die Konsole und sichern diesen mit der demontierten Sicherungsscheibe (1).
8. Kippen Sie den Sitz wieder zur Ausgangsstellung zurück.
9. Entriegeln Sie die Sitzschienen und schieben Sie beide Unterschienen (1) per Hand in die hinterste Position.



Warnung (Klemmgefahr):

Beim Verschieben besteht Quetsch- und Klemmgefahr für die Finger.

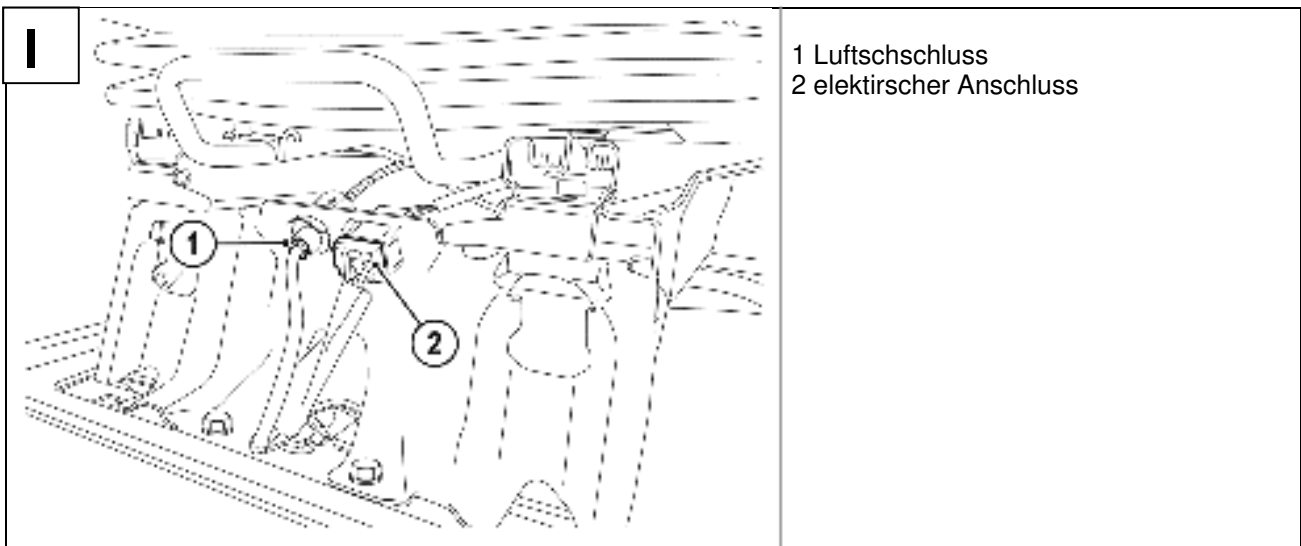

10. Verbinden Sie die Fahrzeuganschlüsse mit dem Luftanschluss (1) und dem elektrischen Anschluss (2).
11. Aktivieren Sie die Schnellabsenkung.
12. Starten Sie das Fahrzeug, um den notwendigen Luftdruck für die weiteren Montageschritte aufzubauen.

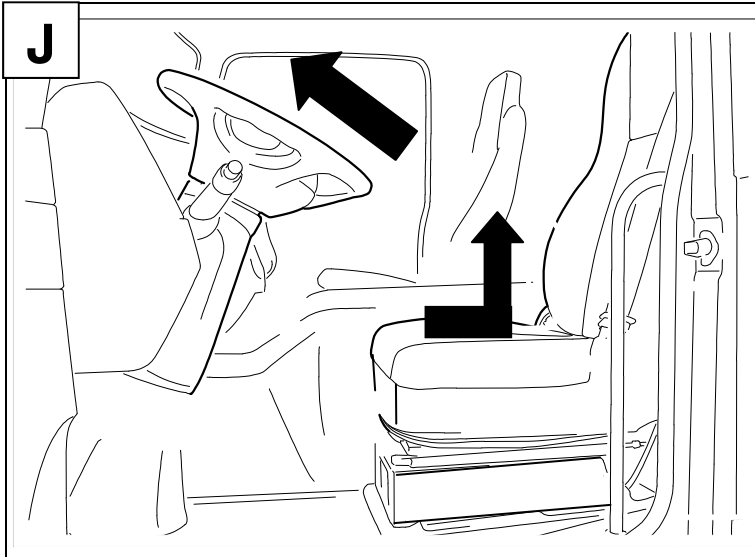

Lenkrad-Einstellung - vorne
 RECARO Sitz-Einstellung - hinten oben

13. Deaktivieren Sie die Schnellabsenkung.
14. Stellen Sie die Höheneinstellung auf die oberste Position.

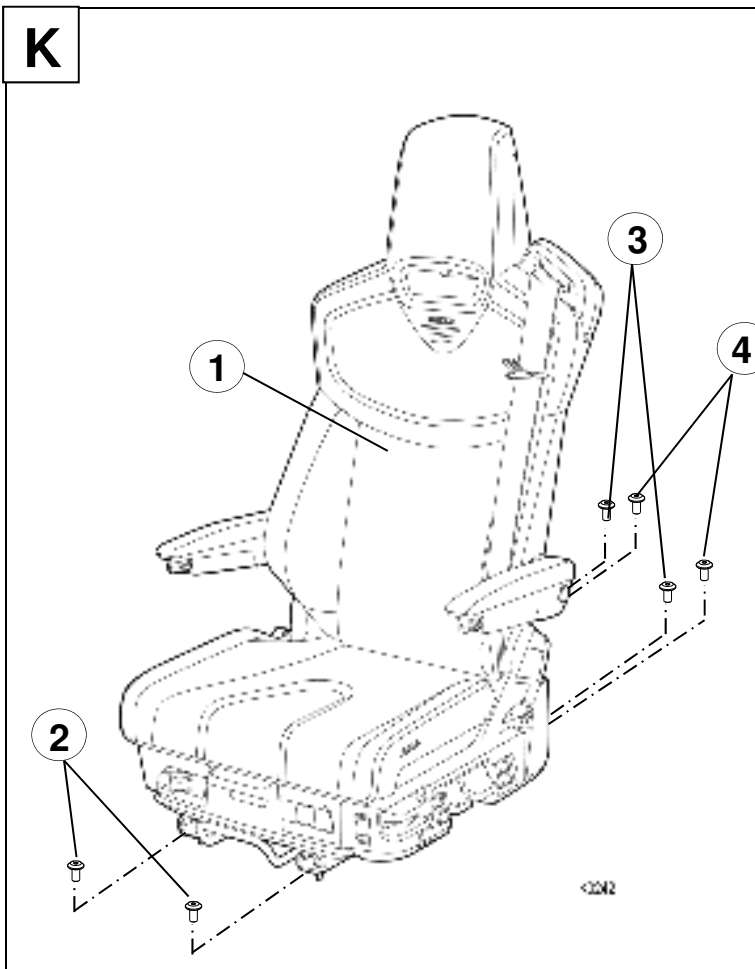

- 1 RECARO Sitz
- 2 Schrauben vorne - Montage-Kit M8
- 3 Schrauben Mitte - Montage-Kit M8
- 4 Schrauben hinten - Montage-Kit M8

15. Schrauben Sie die beiden vorderen Schrauben (2) aus dem Montage-Kit handfest in den Sitzadapter ein.



Warnung:

Die beigelegten Schrauben sind mikroverkapselt und dürfen nur einmalig verwendet werden. Bei mehrfacher Verwendung verliert die Mikroverkapselung ihre Wirkung und kann eine dauerhafte Sicherung der Schraubverbindung nicht mehr gewährleisten.

16. Fahren Sie den RECARO Sitz in die vorderste Position.
17. Schrauben Sie die vier Schrauben (3, 4) hinten aus dem Montage-Kit handfest in den Sitzadapter ein.
18. Fahren Sie den Sitz in die hinterste Position.
19. Schrauben Sie die beiden Schrauben (2) vorne in den Sitzadapter mit dem vorgegebenen Drehmoment fest. (Torx Adapter T30)
Anzugsdrehmoment: M8-Schrauben: 25 Nm +/- 2 Nm
20. Fahren Sie den Sitz in die vorderste Position schrauben Sie die vier Schrauben hinten (3, 4) mit dem vorgegebenen Drehmoment fest. (Torx Adapter T 30)
Anzugsdrehmoment: M8-Schrauben: 25 Nm +/- 2 Nm



Gefahr:

Bei Nichteinhaltung der Anzugdrehmomente können sich die Schrauben im Fahrbetrieb lösen.

In diesem Fall ist das Sicherheitskonzept nicht mehr gegeben, und das Fahrzeug darf nicht weitergeführt werden. Die Schrauben müssen mit dem vorgegebenen Anzugdrehmoment angezogen werden.

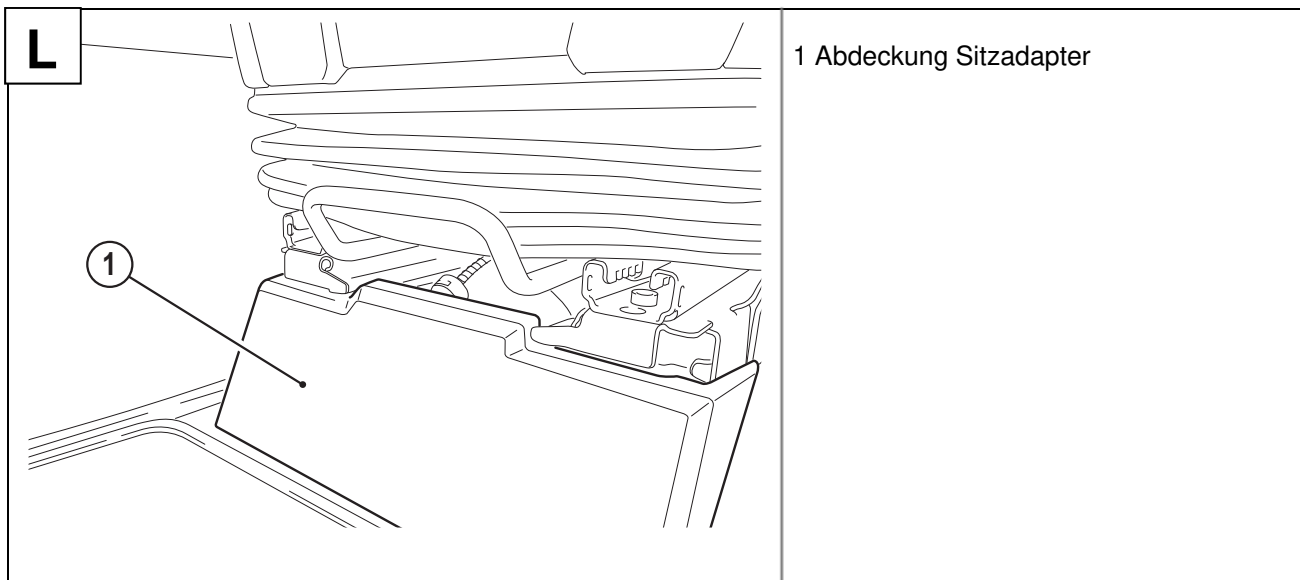

21. Montieren Sie die Abdeckung (1) an den Sitzadapter.

4. Nach der Montage

1. Prüfen Sie, ob sich der Sitz leicht und sicher in Längsrichtung verschieben lässt. Die Sitzschiene muss nach Verschieben des Sitzes und Loslassen des Entriegelungshebels beidseitig hörbar einrasten. Achten Sie durch leichtes Vor- und Zurückbewegen des Sitzes darauf, dass der Sitz beidseitig vollständig verriegelt ist.
2. Stellen Sie sicher, dass beim Hin- und Herfahren der Sitzschiene keine Kabel oder Schläuche eingeklemmt oder beschädigt werden können.
3. Überprüfen Sie die Funktion und Zugänglichkeit der einzelnen Sitz-Bedienelemente.
4. Überprüfen Sie die Gurtwarn-Funktion.



Warnung!

Bewahren Sie den ausgebauten Sitz für Kinder unzugänglich auf.

Schließen Sie die elektrischen Anschlüsse des Sitzes nicht an elektrische Spannungsquellen an.

Bei laufendem Motor und eingesteckter Gurtzunge muss das Warnsignal im Armaturenbrett erlöschen. Sollte dies nicht der Fall sein, muss der elektrische Anschluss überprüft werden.

5. Schaltplan

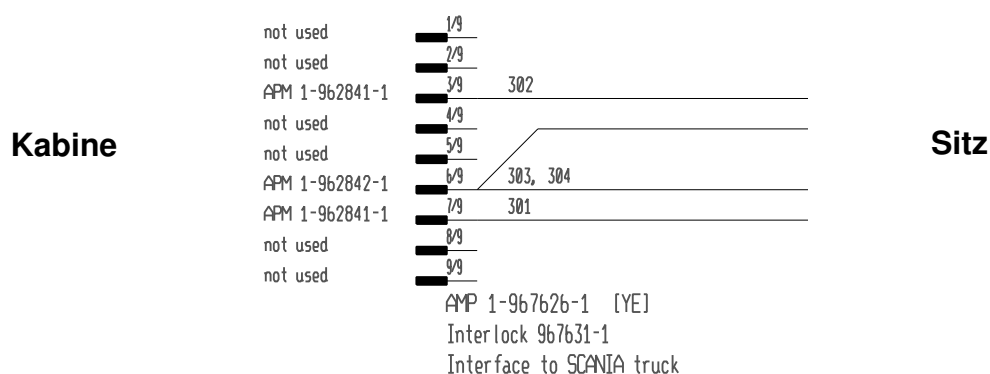

blau	24 V
schwarz	GND
pink	Gurtschlosswarnung Signal
schwarz/weiß	Gurtschlosswarnung GND

6. Kraftfahrtbundesamt-Aufkleber RECARO Sitz

Der Aufkleber mit einer Angabe des Sitztyps und des vom Kraftfahrtbundesamt vorgegebenen Typzeichen (KBA-Aufkleber) befindet sich unter dem Sitzkissen auf dem Querträger in Fahrtrichtung rechts. Zur Prüfung des Aufklebers muss das Sitzkissen demontiert werden.

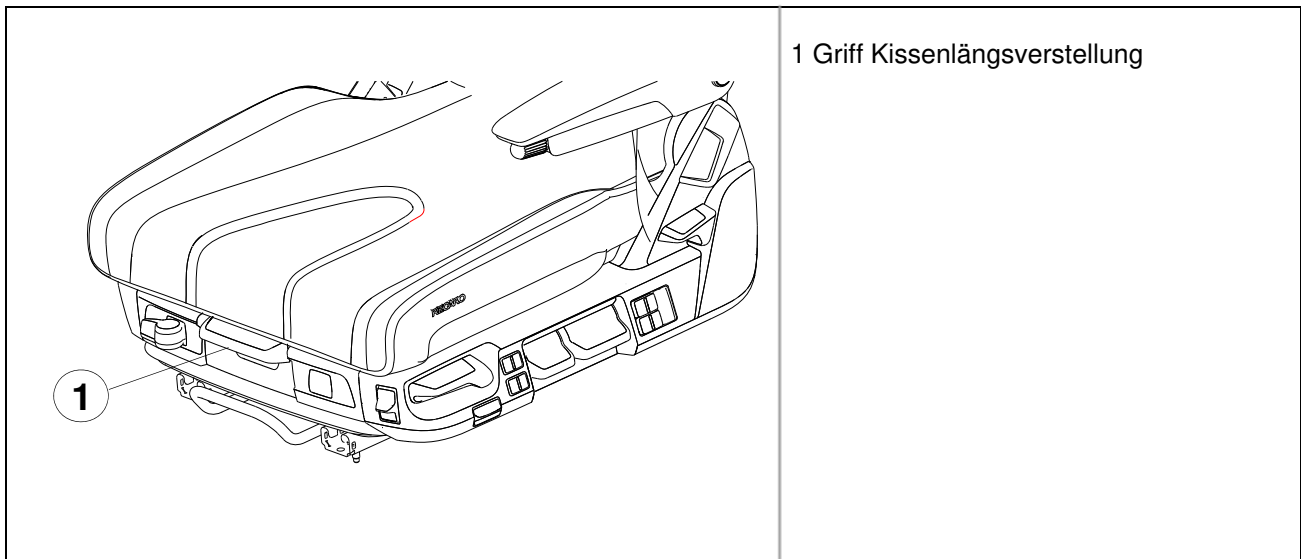

Demontage Sitzkissen

1. Sitzkissenlängsverstellung entriegeln und Sitzkissen nach vorne in den Anschlag ziehen.
2. Griff Sitzkissenlängsverstellung nach rechts (in Fahrtrichtung) schwenken und Sitzkissen nochmals nach vorne ziehen. Das Sitzkissen lässt sich nun nach oben abnehmen.
3. Das Sitzkissen bitte nur vorne anheben, da hinten Kabel oder Luftleitungen verletzt werden könnten.

Wichtiger Hinweis:

Achten Sie darauf, dass die Kabel und Schläuche am Sitzkissen bei der Demontage nicht beschädigt werden.

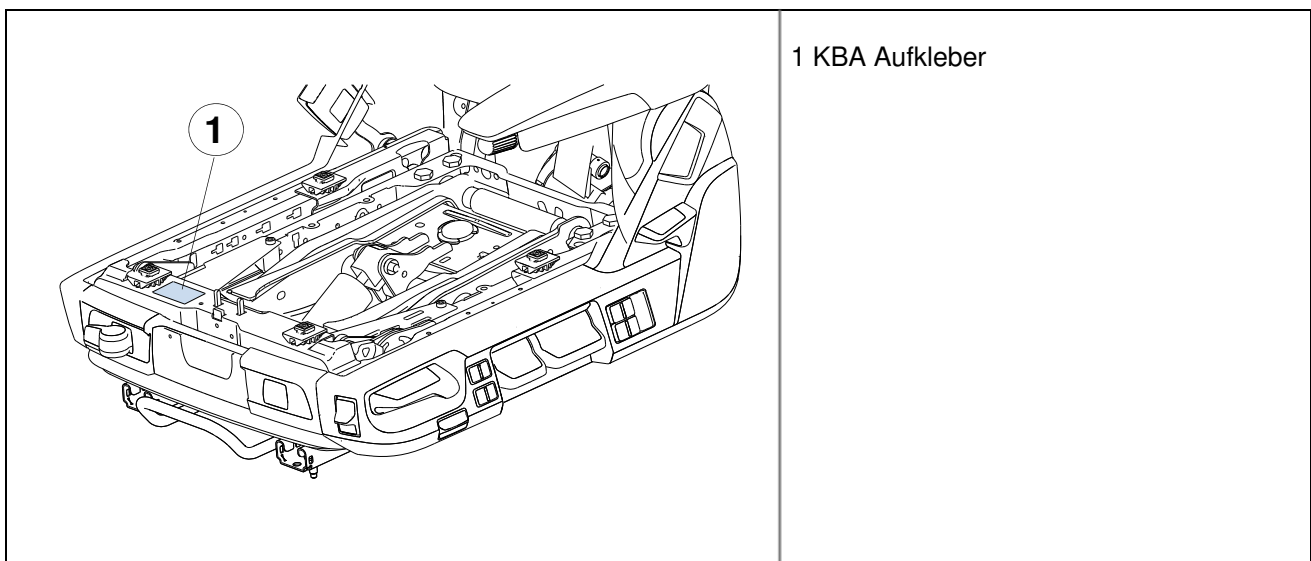

Montage Sitzkissen

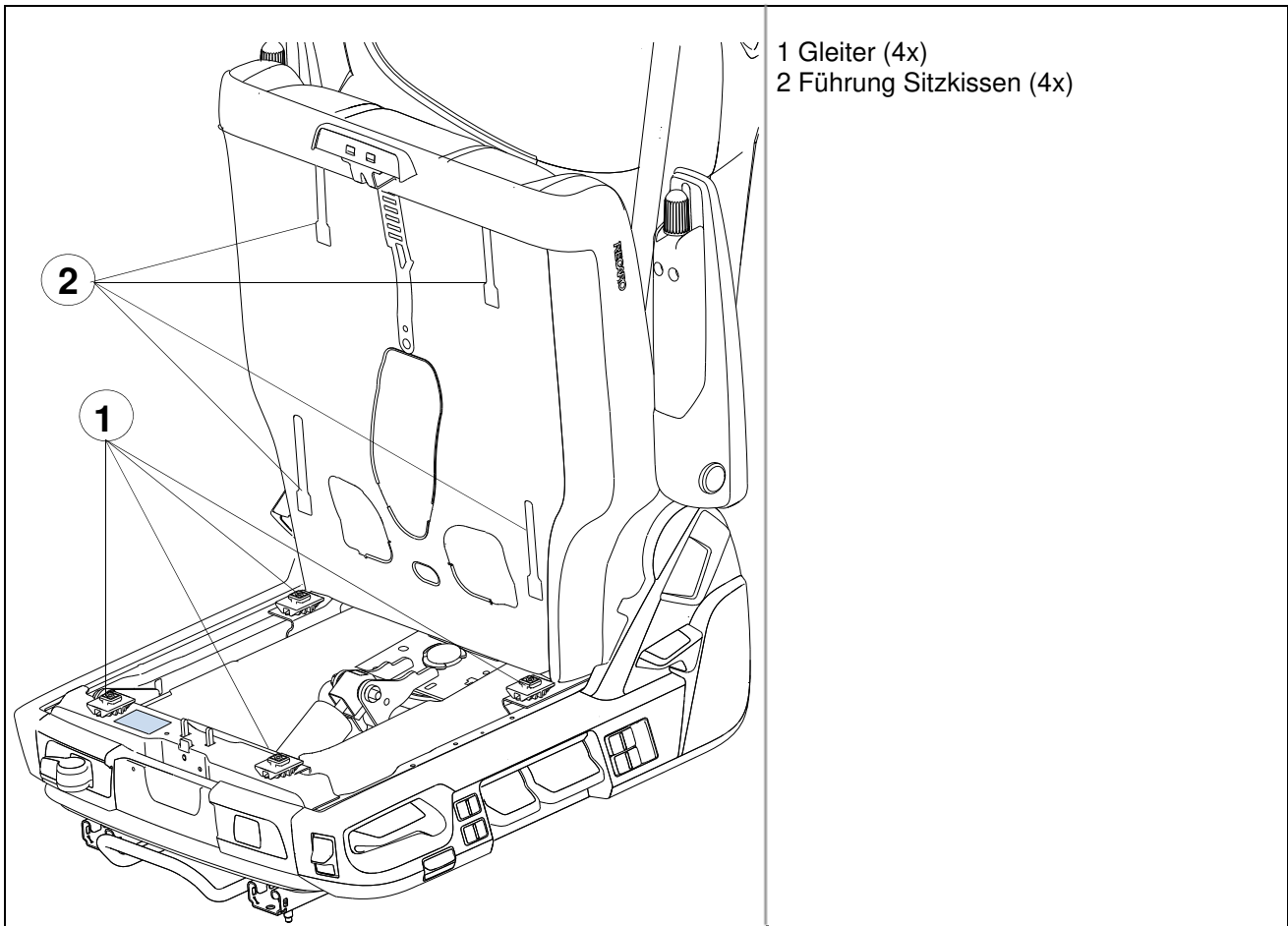

1. Sitzkissen auf Sitzrahmen auflegen.
2. Gleiter in die entsprechenden Führungen einfügen.

Wichtiger Hinweis:

Prüfen Sie durch leichtes Anheben und Hin- und Herbewegen des Sitzkissens, ob die Gleiter vollständig und sicher in die Führungen eingerastet sind.

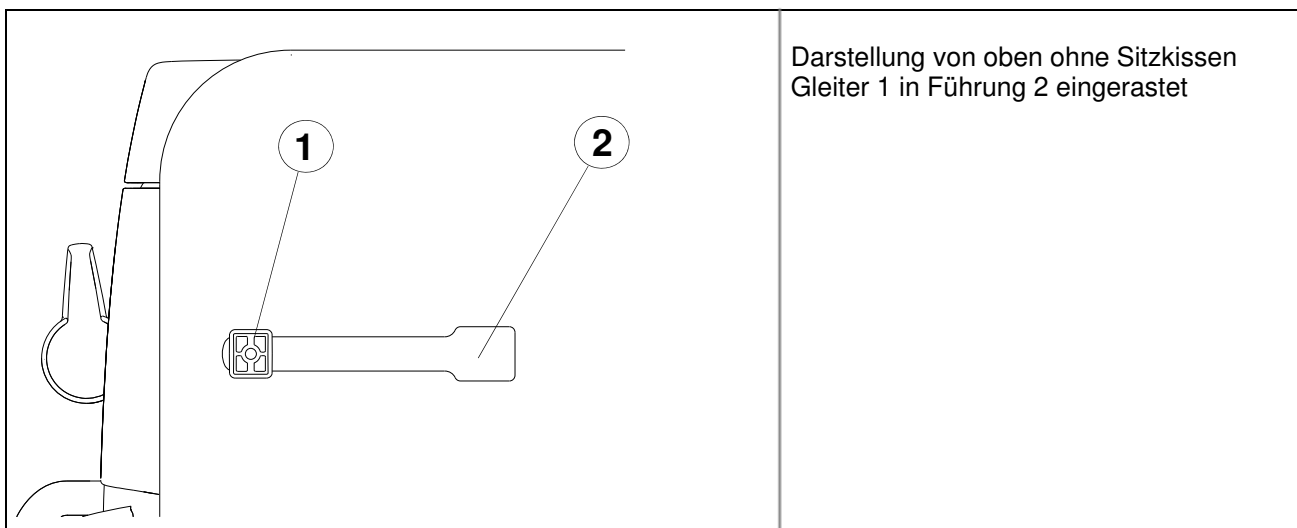

3. Sitzkissen in die gewünschte Längsposition schieben.

Wichtiger Hinweis:

Achten Sie durch leichtes Vor- und Zurückbewegen des Sitzkissens darauf, dass das Sitzkissen vollständig verriegelt ist.

Installation instructions for RECARO C 6000 / C 7000 SCANIA Streamline (from model year 2014)

Table of contents

1. Code table for seats	2
2. General safety instructions	2
2.1 Symbols and keywords	5
2.2 Exclusion of liability and guarantee	5
3. Installation instructions for RECARO seat	6
3.1 RECARO installation kit	6
3.2 Installation tools	7
3.3 Removing the standard seat	8
4. After the installation	17
5. Circuit diagram	17
6. RECARO seat KBA label	18

1. Code table for seats

Model designation	Trade designation	ABE number (General Operating Permit)
RECARO CV Seat 1	RECARO C 7000	91317
RECARO CV Seat 2	RECARO C 6000	91303

2. General safety instructions

You have purchased a RECARO seat, which will bring you additional comfort and increase your personal safety.

Important note:

The General Operating License is only valid if the RECARO seat is installed in combination with the complete, vehicle-specific installation kit.
The current version of the General Operating License can be found on our homepage.



Installation kit

However, the seat can only fulfil its purpose and function correctly when it is installed correctly and fully in accordance with the directions and instructions given in these installation instructions, and if all of the hazard and precautionary warnings are taken into account.



Danger:

Installation of RECARO seats and connection of the electrical and pneumatic components must be always be carried out by a specialist workshop.



An incorrectly installed seat may result in significant additional risks to your health, body and life in the event of an accident. You must precisely follow all of the instructions, descriptions, general warnings and hazard warnings, etc.

The RECARO seat has been solely designed for use in left-hand drive vehicles. If the seat is installed in a right-hand drive vehicle, components located in the immediate vicinity of the seat may cause inadvertent adjustment of the control elements. We are also unable to guarantee the accessibility of the controls. In the event of stress load, such as that caused by an accident, crash or similar, the seat may shift position.

RECARO seats are only to be installed in vehicles that have received official installation approval from the Federal Motor Transport Authority (KBA), (i.e. vehicles without a 2nd row of seats / no steering wheel airbag, seats with 3-point integral seatbelts / no airbag / no belt tensioner). In the event of non-observance, there is a direct risk of very serious or fatal injuries.

If your original seat is equipped with an airbag and / or belt tensioner, it must not be replaced with a RECARO seat. The original seats have been specially designed for the particular vehicle model to provide active injury protection in the event of an accident, crash or similar. If the original seat is replaced with a RECARO seat, this protection is no longer provided.



Warning:

During the installation, ensure that the electrical and pneumatic connections do not become contaminated or damaged.

Always ensure that the battery has been disconnected and that no voltage is present before starting any work on the vehicle's electrical system.

Should the electrical plug and / or the pneumatic connection on the hose/cable harness adapter prove to be incompatible with the vehicle's connections, then these connections must be made by a specialist workshop.



If an original seat without electrical comfort functions is being replaced by a RECARO seat, then the electrical plug for the vehicle on the supplied hose/cable harness adapter can be removed. The cable harness must then be connected up to a suitable power source inside the vehicle by a specialist. See the circuit diagram in Chapter 5.

Despite great care having been taken in the design of the electrical plug and / or the pneumatic connections on the hose/cable harness adapter, it cannot be ruled out that these may be incompatible with some vehicle connections. In this case, please inform Adient Components Ltd. & Co. KG (see address on the last page).

When installing the seat, ensure that adequate space remains between the seat and the cabin's components (e.g. tipping activator, control units). It might be necessary to reposition any cabin components which may impede smooth running (e.g. tipping activator).

It should also be ensured that no objects are stored underneath the seat in the interior of the console, which could result in damage to the connection lines for the seat. It should also be guaranteed that sufficient space is available for the seat's swinging movements.

2.1 Symbols and keywords

Symbol	Keyword	Meaning
	Danger:	In this case, there is a direct risk of very serious or fatal injuries.
	Warning:	This is a possibly hazardous situation that may result in very serious or fatal injuries.
	Caution:	Designates a possibly hazardous situation which can lead to very slight injuries or material damage.
	Important note:	This must be observed, as failure to do so may result in both the product and its environment being damaged, and the product's proper functioning and safety being impaired or eliminated.

2.2 Exclusion of liability and guarantee

RECARO seats are generally only suitable for use in cabins in their original state. The corresponding cabins can be found in the General Operating License (ABE) which is included with the installation kit or can be downloaded from our homepage.

The seat's guarantee requires that these installation instructions are fully and precisely complied with. Ignoring or only partially complying with these installation instructions, or making your own modifications to the product invalidate the guarantee liability. This also applies to the use of components that have not been approved by RECARO, e.g. drink holders, clothes hooks, fire extinguishers, etc.

The seat must be installed solely in accordance with and in precise adherence to these installation instructions. Neither the seat nor the adaptation to the vehicle floor assembly may be changed, and doing so will result in complete exclusion of liability.





3. Installation instructions for RECARO seat

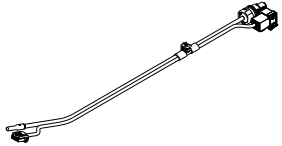

Danger:

You must precisely follow the installation instructions!.

3.1 RECARO installation kit

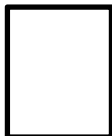
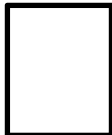

	1 x hose/cable harness adapter
	6 x M8 x 20 screws
	1 x installation instructions
	1 x installation kit label
	1 x ABE C 6000
	1 x ABE C 7000

Before you start to remove the standard seat, ensure that all of the parts listed above are present in your installation kit.

Important note:

Stick the label included in the installation kit in the RECARO seat's operating instructions so that you will be able to find the relevant information in the future.

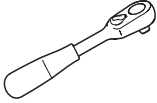
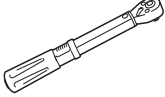
3.2 Installation tools

	Ratchet
	Torque wrench
	Torx Adapter T 30

3.3 Removing the standard seat



Caution:

Before starting the removal process, check to ensure that your vehicle is parked safely and that you will always have a good foothold whilst carrying out the work.

Important note:

Remove the standard seat together with seat tracks and the belt lock from the vehicle.
The new screws supplied in the kit must always be used to secure the RECARO seat in place.

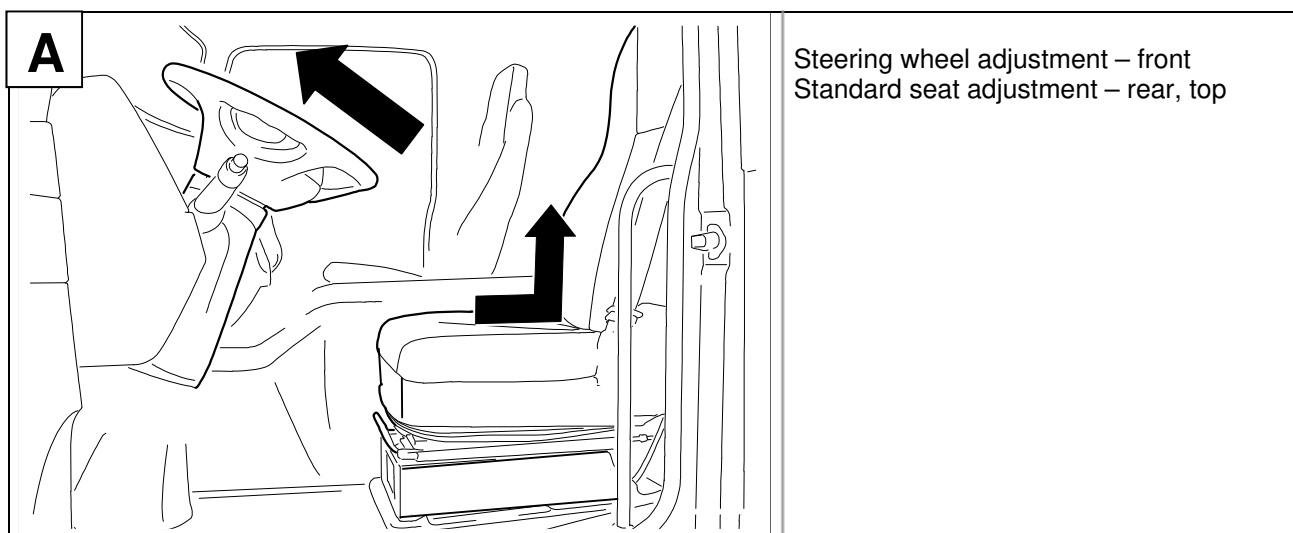

1. Move the steering wheel as far forward as possible.
2. Move the backrest into the vertical position and the seat into the rearmost and highest position.

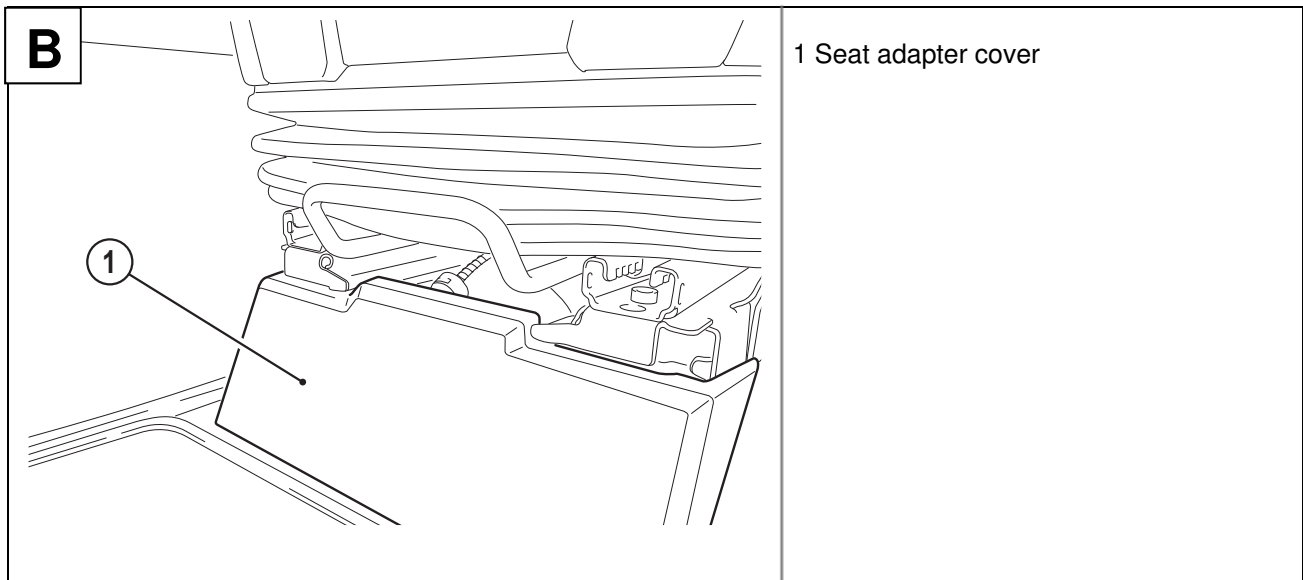

3. Remove the cover (1) from the seat adapter.

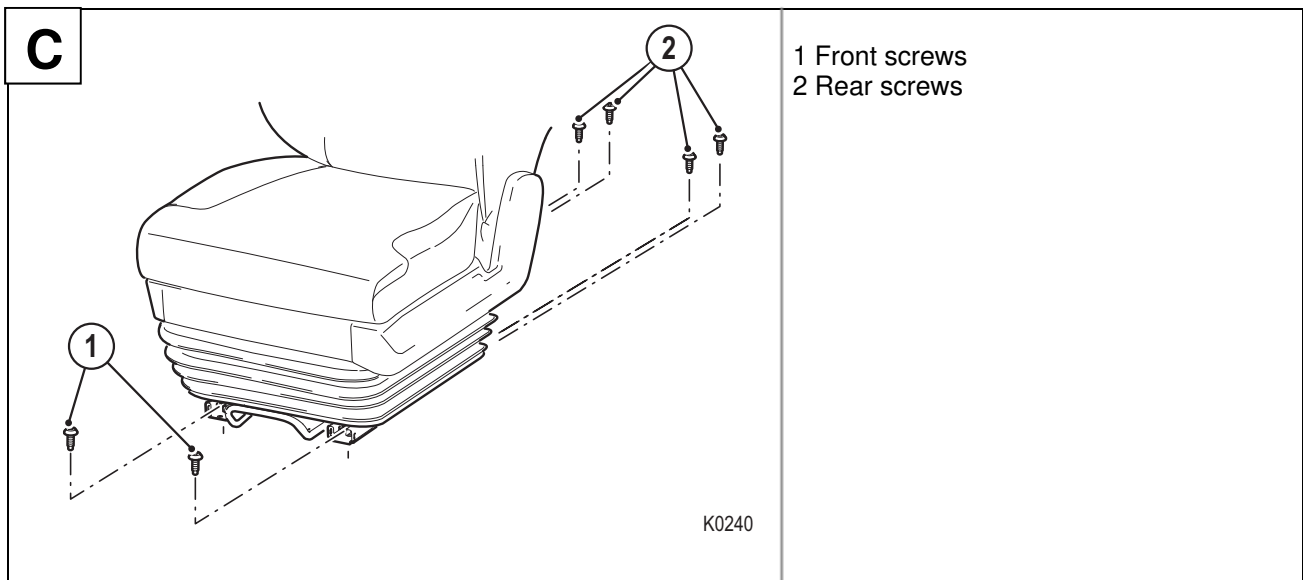

4. Loosen and remove the four screws (2) on the rail fastening.
5. Now move the seat as far back as possible.
6. Loosen and remove the two front screws (1) on the rail fastening.

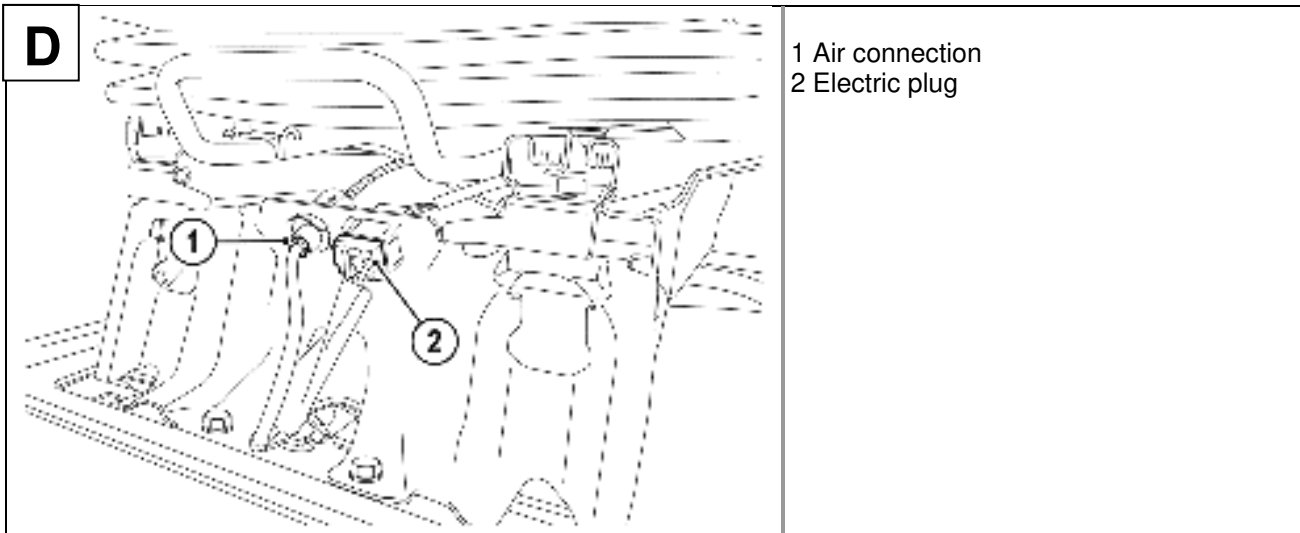

7. Activate the express down mechanism.
8. Vent the vehicle's air system.
9. Undo the air connection (1) to the seat on the console.
10. Disconnect the electrical plug (2).

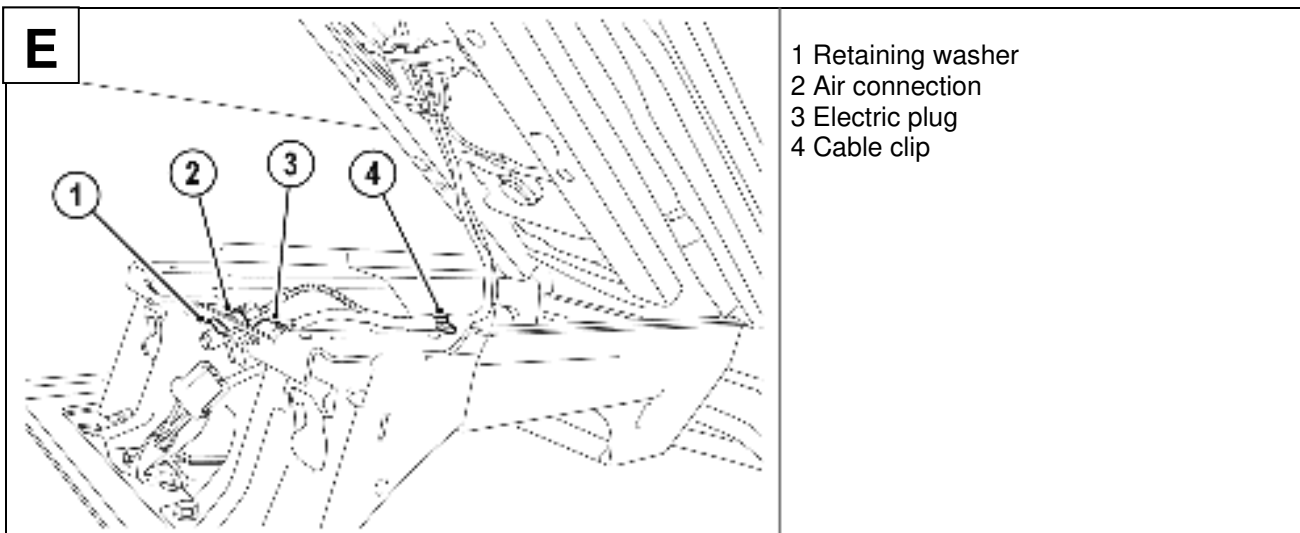

11. Tip the seat to the rear and secure it as necessary.
12. Disconnect the cable clip (4) on the console (on the left in the direction of travel).
13. Remove the retaining washer (1) and the air connection (2). Keep the retaining washer.
14. Remove the electric plug (3) by pressing both sides of the latches.
15. Tip the seat back to its starting position.



Warning (risk of entrapment):

There is a risk of your fingers being crushed or trapped when lowering the seat.

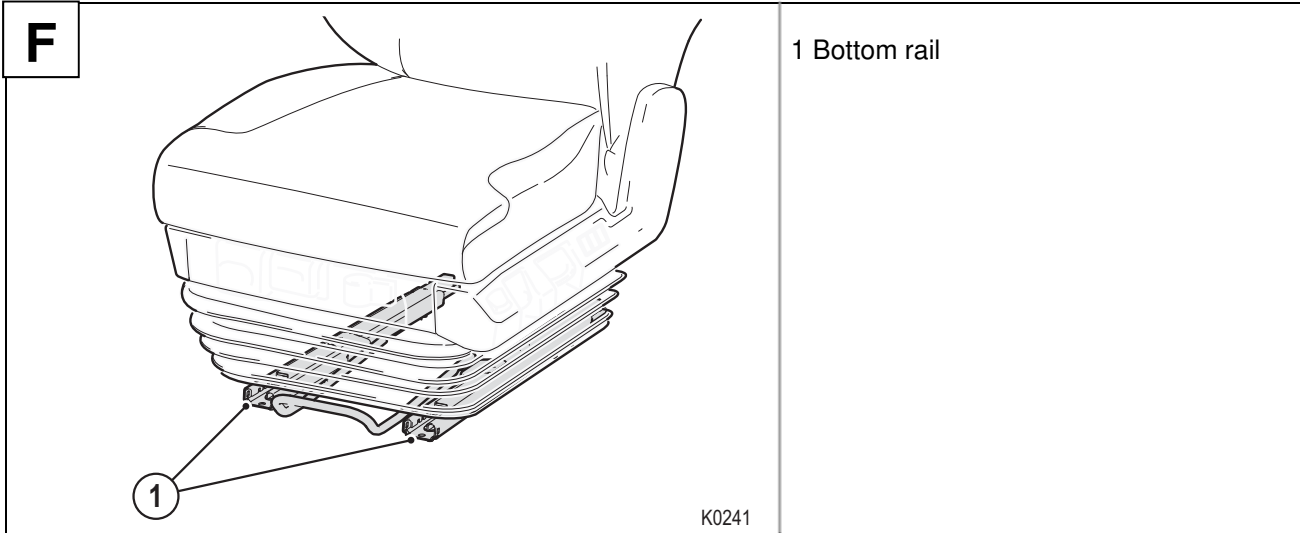

16. Unlock the seat rails and then manually slide both bottom rails (1) into the centre position.
17. Carefully lift the seat out of the vehicle and place it next to the vehicle.



Warning (risk of entrapment):

There is a risk of your fingers being crushed or trapped when moving the bottom rails.



Caution:

Please note that the seat can weigh up to 50 kg. Use lifting or carrying equipment whenever necessary.

3.4 Fitting the RECARO seat into the cabin

Important note:

The hose/cable harness must be fitted to the RECARO seat when it is outside the vehicle.

If a hose/cable harness has already been fitted to the seat you should remove it and dispose of it. Do this by placing the seat on its backrest to prevent the panels or the handles from being damaged.



Warning:

During the installation, ensure that the electrical and pneumatic connections do not become contaminated or damaged, in order to guarantee a secure contact.

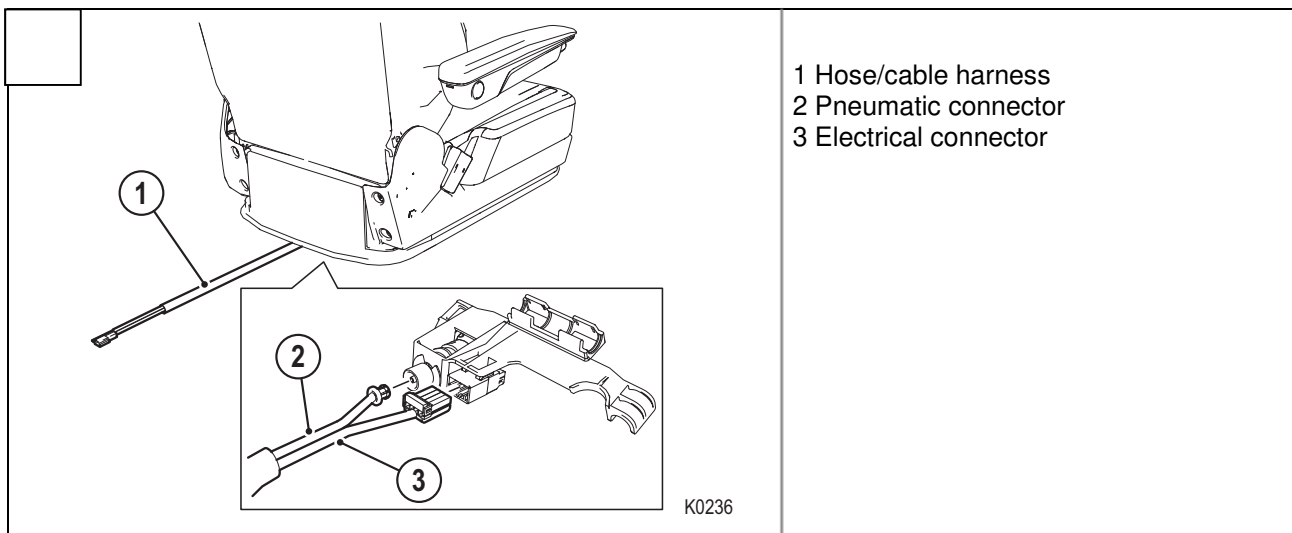

1. Fit the hose/cable harness (1) from the adapter kit to the RECARO seat.
2. Connect up the pneumatic (2) and the electrical (3) connectors.



Warning:

You must ensure that the hose/cable harness does not get caught up, damaged or become subjected to tension or pressure during the remainder of the installation, as the correct functioning of the controls cannot be guaranteed otherwise.

3. Carefully lift the RECARO seat onto the seat adapter.

**Caution:**

Please note that the seat can weigh up to 50 kg. Use lifting or carrying equipment whenever necessary.

Ensure that the seat is not damaged by the lifting or carrying equipment.

Important note:

To simplify installation, position the backrest as far forward as possible and slide the top and bottom rails as far forward as possible.

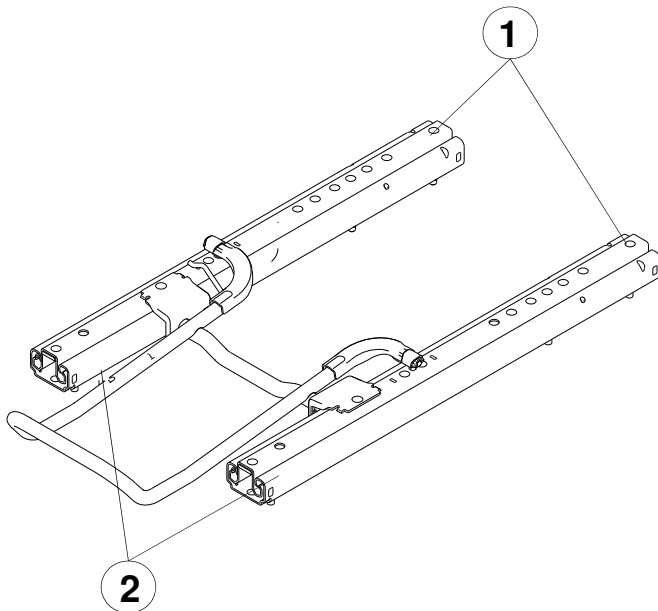

Centre rail position

- 1 Top rail
- 2 Bottom rail

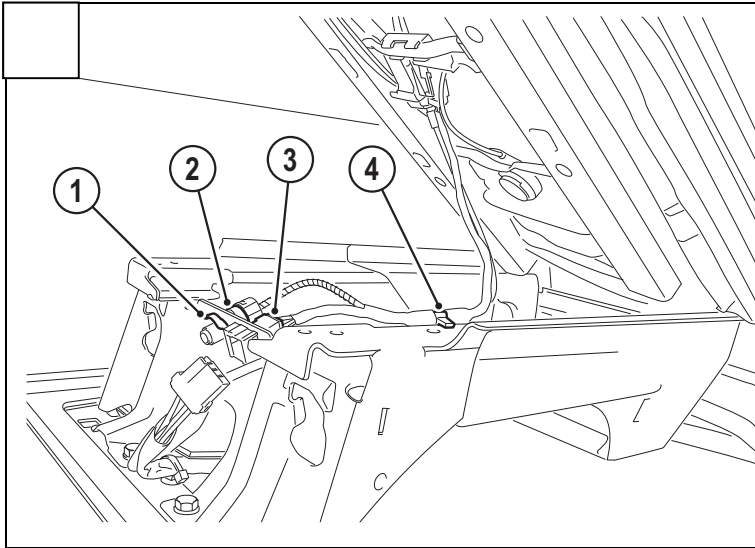

- 1 Retaining washer
- 2 Air connection
- 3 Electric plug
- 4 Cable clip

4. Tip the seat to the rear and secure it as necessary.
5. Fit the cable clip (4) approx. 120mm from the front edge of the console.
6. Fit the electric plug (3) into the console (the safety latches audibly lock into place).
7. Fit the air connection (2) into the console and secure it with the removed retaining washer (1).
8. Tip the seat back to its starting position.
9. Unlock the seat rails and slide both bottom rails (1) as far back as possible by hand.



Warning (risk of entrapment):

There is a risk of your fingers being crushed or trapped when moving the seat.

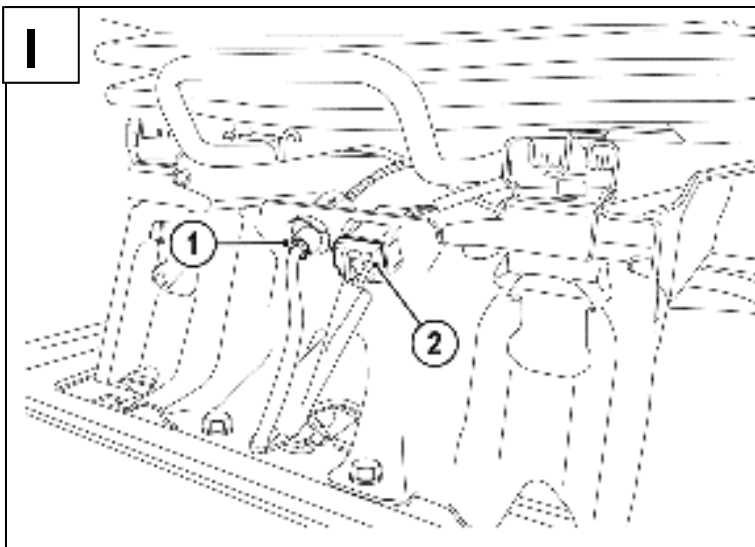

- 1 Air connection
- 2 Electrical connection

10. Fit the vehicle connections to the air connection (1) and the electrical connection (2).
11. Activate the express down mechanism.
12. Start the vehicle in order to build up the air pressure needed for the remaining part of the installation.

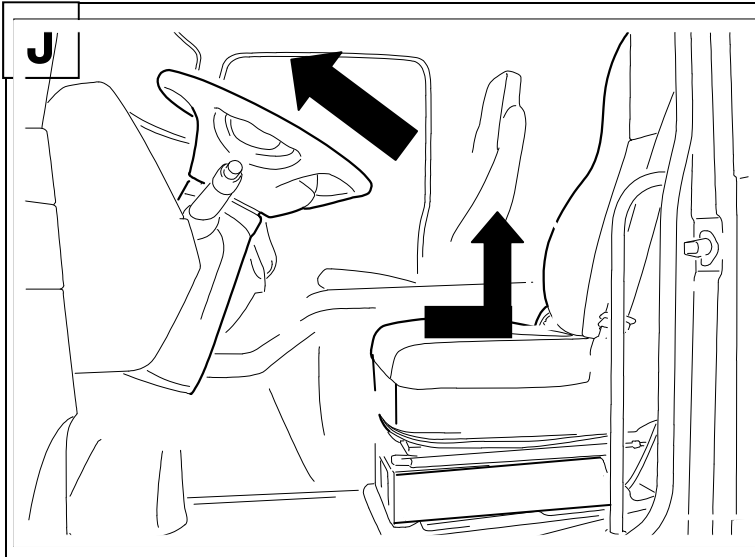

Steering wheel adjustment – front
 RECARO seat adjustment – rear, top

13. Deactivate the express down mechanism.
14. Reset the height adjustment so that it is in the highest position.

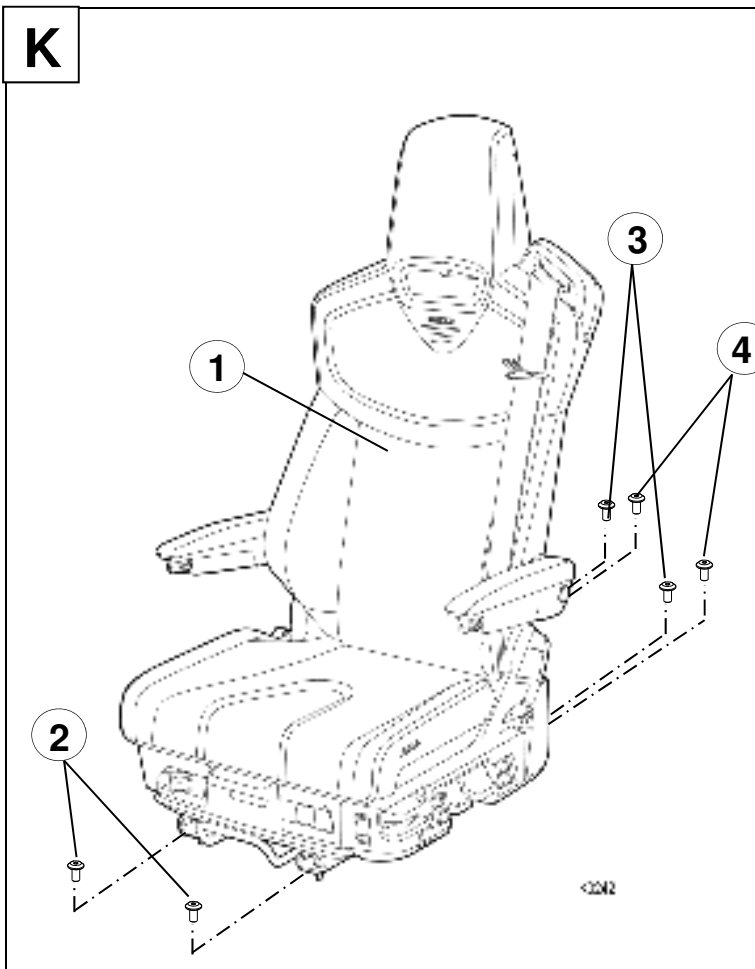

- 1 RECARO seat
- 2 Front screws - M8 from installation kit
- 3 Centre screws - M8 from installation kit
- 4 Rear screws - M8 from installation kit

15. Screw the two front screws (2) from the installation kit into the seat adapter (finger-tight only).



Warning:

The screws in the kit are micro-encapsulated and should never to be used more than once. The micro-encapsulation will become ineffective if they are repeatedly used and the permanent securing of the screw connection can no longer be guaranteed.

16. Now move the RECARO seat as far forward as possible.
17. Screw the four rear screws (3, 4) from the installation kit into the adapter (finger-tight only).
18. Now move the seat as far back as possible.
19. Screw the two front screws (2) into the seat adapter using the stipulated torque. (Torx adapter T30)
Torque: M8 screws: 25 Nm ± 2 Nm
20. Now move the seat as far forward as possible and tightly screw the four screws (3, 4) at the rear using the stipulated torque. (T30 Torx adapter).
Torque: M8 screws: 25 Nm ± 2 Nm



Danger:

If the torque is not set correctly, the screws will work loose whilst you are driving.

In this case, the safety concept can no longer be ensured and the vehicle may no longer be used. The screws must be tightened using the stipulated torque.

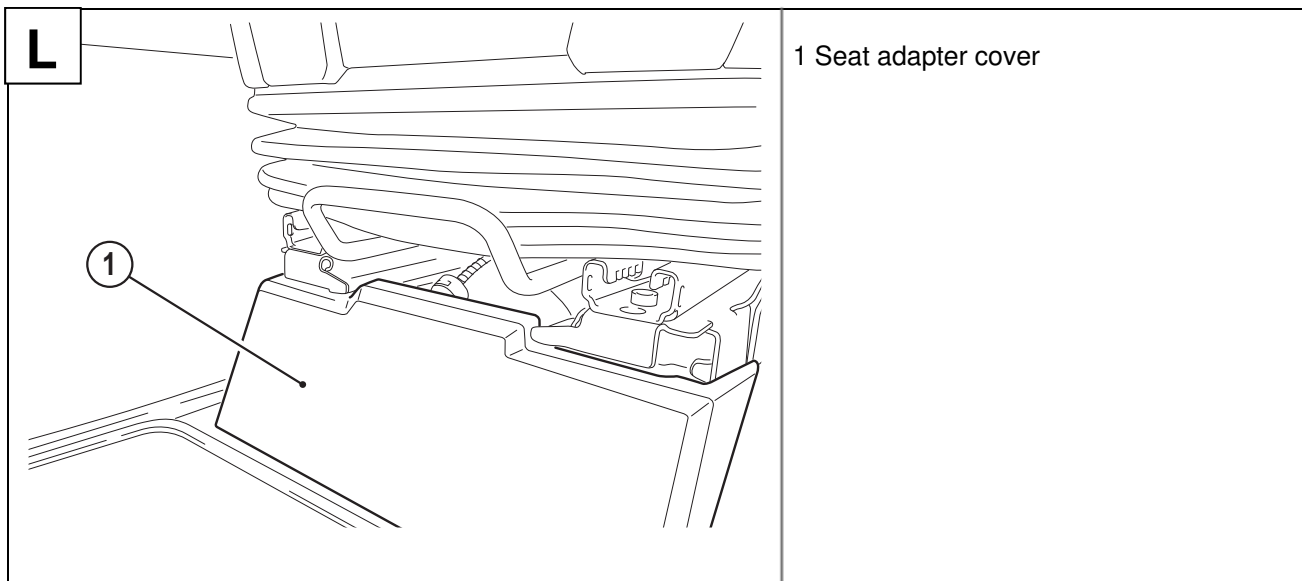

21. Fit the cover (1) to the seat adapter.

4. After the installation

1. Check to ensure that the seat can be moved forwards and backwards easily and safely. After moving the seat and releasing the unlocking handles on both sides, you should be able to hear the seat tracks click into place. Move the seat gently forward and backward to ensure that it is fully locked in place on both sides.
2. Ensure that neither the cable nor the hose can be trapped or damaged when the seat tracks are moved forwards or backwards.
3. Test the function and accessibility of the individual seat control elements.
4. Test the belt warning function.



Warning!

Store the seat that was removed from the vehicle out of reach of children.

Never connect up the seat's electrical connection to another electrical power source!

The warning signal in the dashboard must go out when the engine is running and the belt buckle is inserted into its clasp. If this is not the case, the electrical connection must be checked.

5. Circuit diagram

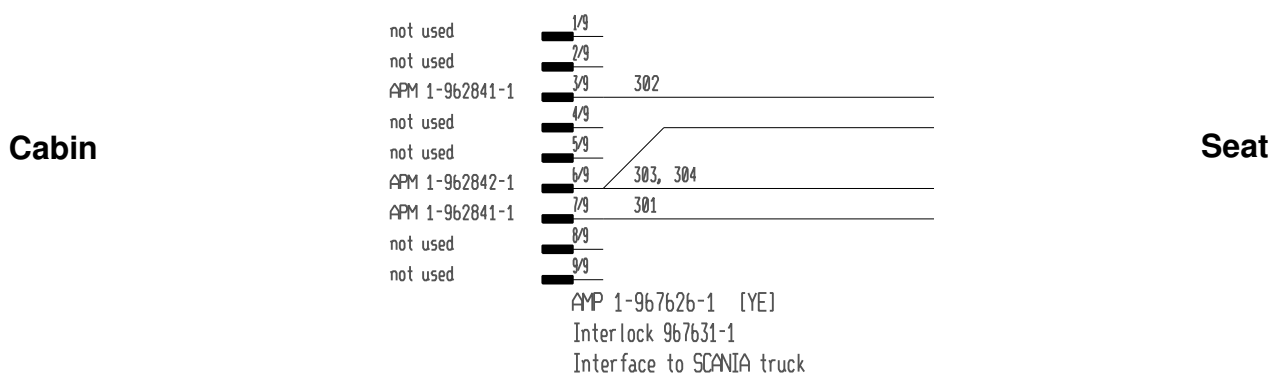

blue	24 V
black	GND
pink	Belt buckle warning signal
black/white	Belt buckle warning GND

6. RECARO seat KBA label

The label with the seat model details and the KBA model code (KBA label) is located underneath the seat cushion on the cross member, on the right in the direction of travel. To check the label the seat cushion must be removed.

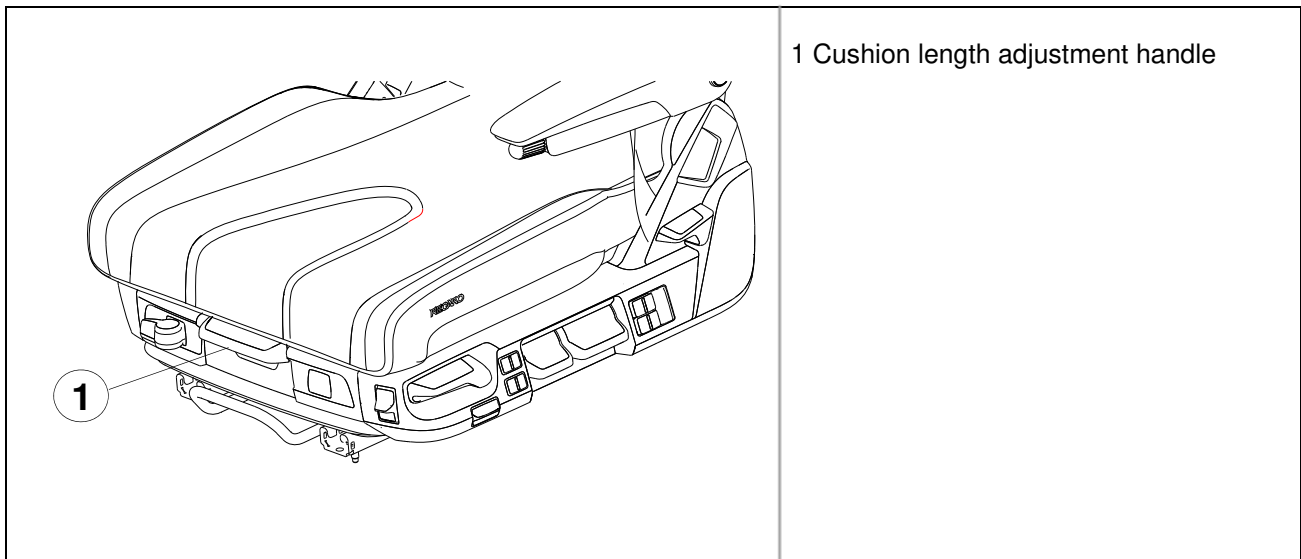

Seat cushion removal

1. Unlock the seat cushion length adjustment and then pull the seat cushion forward as far as it will go.
2. Swing the seat cushion length adjustment handle to the right (in direction of travel) and pull the seat cushion forward again. You can now pull the seat cushion upward to remove it.
3. The seat cushion must only be removed by lifting it up from the front as the cables at the rear or the air lines might otherwise be damaged.

Important note:

Check to ensure that the cables and the hoses on the seat cushion have not been damaged during removal.

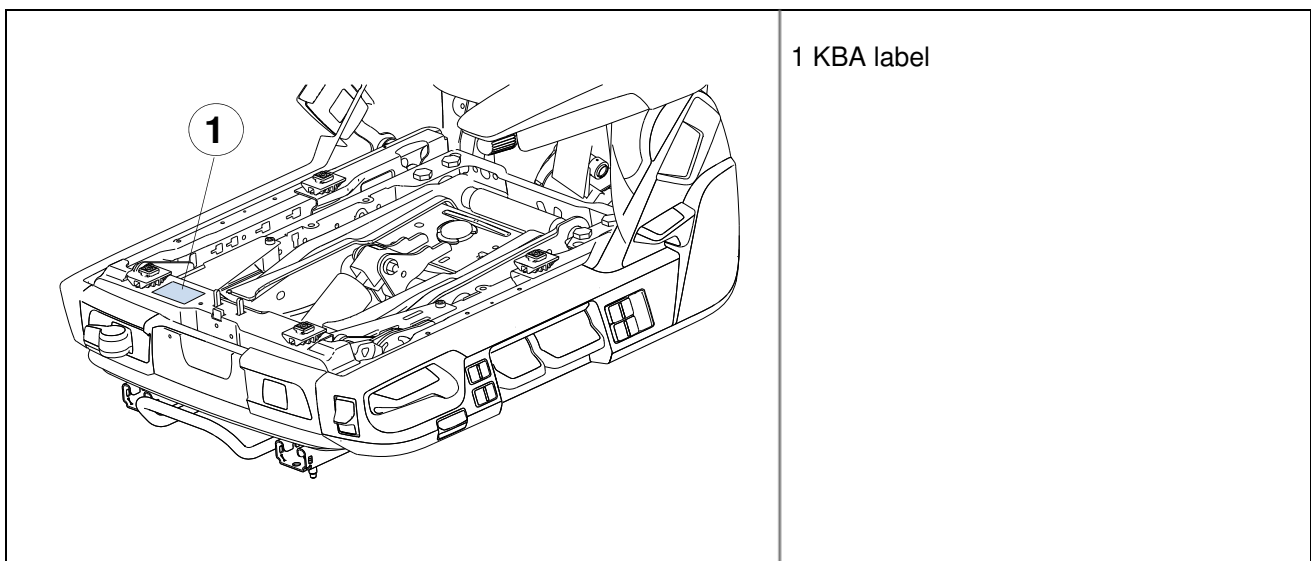

Seat cushion fitting

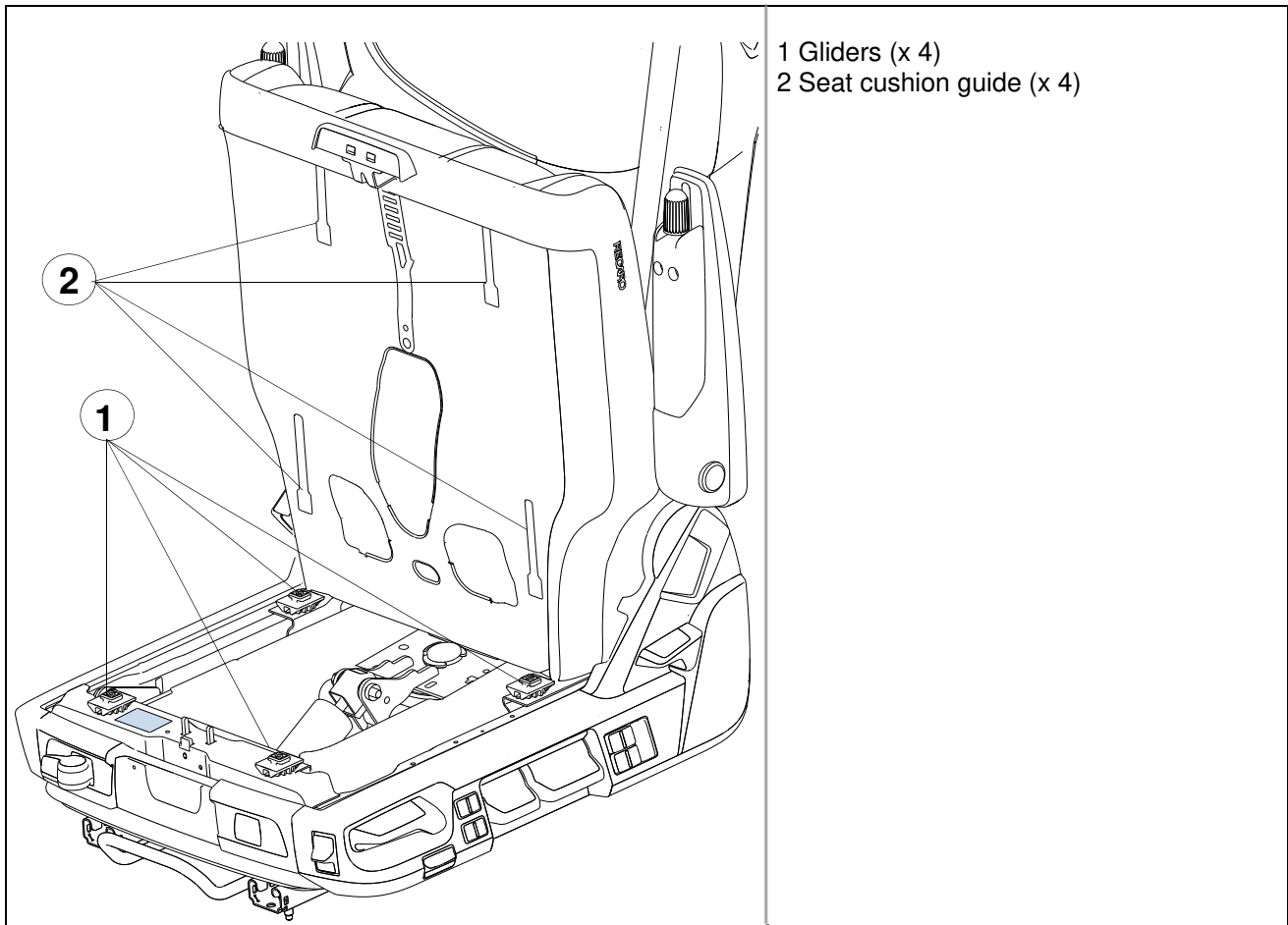

1. Lay the seat cushion on the seat frame.
2. Insert the gliders into the corresponding guides.

Important note:

By lifting the seat cushion and moving it back and forth, check whether the gliders have engaged completely and securely in the guides.

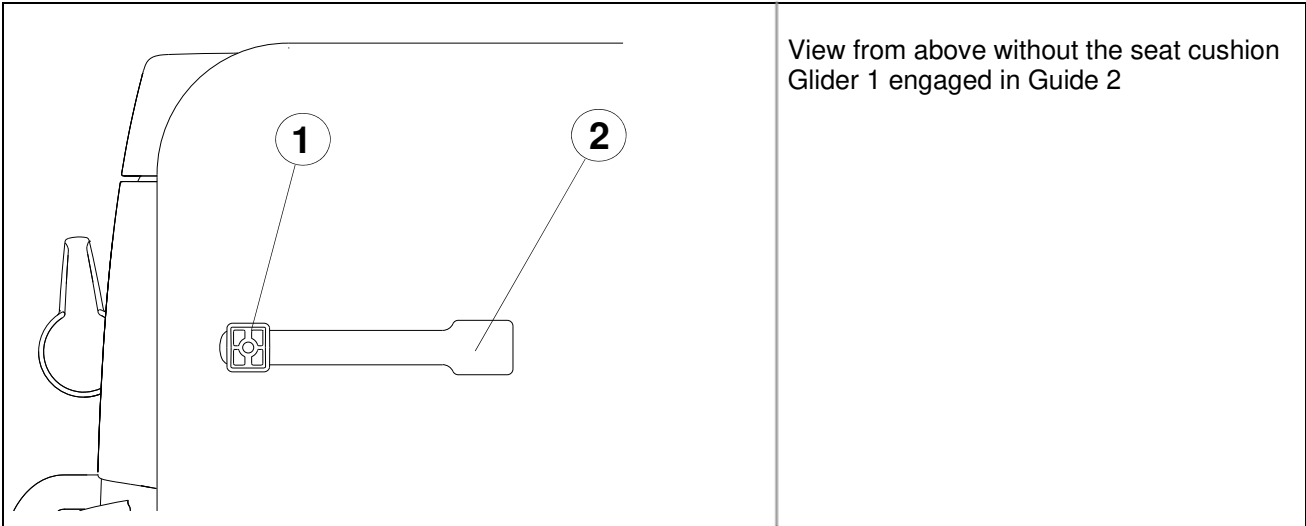

3. Slide the seat cushion into the desired length position.

Important note:

Move the seat cushion gently forward and backward to ensure that it is fully locked in place.

Notice de montage pour RECARO C 6000 / C 7000 SCANIA Streamline (à partir de l'année-modèle 2014)

Sommaire

1. Tableaux des codes, sièges	2
2. Consignes générales de sécurité.....	2
2.1 Symboles et mots clefs	5
2.2 Exclusion de la responsabilité et garantie	5
3. Notice de montage du siège RECARO	6
3.1 Kit de montage RECARO.....	6
3.2 Outils de montage	7
3.3 Démonter le siège de série	8
4. Après le montage	17
5. Schéma de câblage	17
6. Autocollant du Kraftfahrtbundesamt Siège RECARO	18

1. Tableaux des codes, sièges

Désignation du type	Désignation commerciale	Numéro ABE (autorisation générale de mise en circulation)
RECARO CV Seat 1	RECARO C 7000	91317
RECARO CV Seat 2	RECARO C 6000	91303

2. Consignes générales de sécurité

Vous avez acquis un siège RECARO qui offre confort et sécurité.

Remarque importante :

L'autorisation d'utilisation générale n'est valable que si le siège RECARO est installé en combinaison avec le kit de montage complet spécifique au véhicule.
Vous trouverez une version actuelle de l'autorisation d'utilisation générale sur notre site internet.



Kit de montage

Le siège ne peut cependant remplir ses tâches et fonctions que s'il a été monté correctement et intégralement en conformité avec les instructions et les indications spécifiées dans la présente notice d'utilisation et dans le respect des différents avertissements de danger et des précautions.



Danger :

Le siège RECARO doit être monté par un atelier spécialisé qui effectuera son raccordement électrique et pneumatique.



Un siège qui n'a pas été monté dans les règles de l'art peut, en cas d'accident, entraîner des risques supplémentaires portant atteinte à la vie, l'intégrité physique ou la santé. Suivez exactement toutes les consignes, descriptions, avertissements et indications de danger etc.

Le siège RECARO est destiné exclusivement aux véhicules avec direction à gauche. L'installation dans un véhicule équipé d'un volant à droite peut exiger le déplacement non voulu des unités de commande du fait de composants adjacents. De plus, l'accès aux unités de commande ne peut pas être garanti. Une sollicitation similaire à un crash (accident) peut entraîner le déplacement du siège.

Les sièges RECARO ne doivent être montés dans les véhicules que lorsqu'une autorisation a été octroyée pour leur montage par le "Kraftfahrt-Bundesamt - Office fédéral des véhicules à moteur" - (véhicules sans 2ème rangée de sièges / sans airbag au volant, sièges avec ceinture intégrale à 3 points / sans airbag / sans tendeur de ceinture). Le non-respect peut entraîner un danger immédiat pouvant se traduire par des blessures mortelles ou très graves.

Si votre siège d'origine devait avoir un airbag et / ou un tendeur de ceinture, celui-ci ne doit alors pas être remplacé par un siège RECARO. Les sièges d'origine sont adaptés au modèle de véhicule respectif pour garantir une protection active contre les blessures dans une situation similaire à un crash (accident). Si l'on remplace un siège d'origine par un siège RECARO, cette protection contre les accidents n'est plus garantie.



Avertissement :

Assurez-vous lors du montage que les raccords électriques et pneumatiques ne sont pas sales ni endommagés.

Assurez-vous également avant d'effectuer tous les travaux sur le système électrique du véhicule que la batterie est déconnectée et hors tension.

Si le connecteur électrique et / ou le raccord pneumatique de l'adaptateur pour faisceau de tuyaux - câbles ne devaient pas être compatibles avec les connexions du véhicule, ces branchements devront alors être exécutés par un atelier spécialisé.



Si l'on remplace un siège d'origine sans fonctions ergonomiques électriques par un siège RECARO, le connecteur électrique de l'adaptateur pour faisceau de tuyaux - de câbles fourni peut être débranché. Un spécialiste qualifié doit raccorder le faisceau de câbles à une source de courant appropriée à l'intérieur du véhicule. Schéma de câblage, voir chap. 5.

Malgré le plus grand soin appliqué à la conception des connecteurs électriques et / ou des raccords pneumatiques de l'adaptateur pour faisceau de tuyaux - de câbles, il n'est pas exclu que ceux-ci soient incompatibles avec les connexions du véhicule. Dans ce cas, veuillez informer Adient Components Ltd. & Co. KG (voir adresse à la dernière page).

S'assurer lors du montage du siège qu'il reste un espace libre suffisant entre le siège et les éléments de la cabine (par ex. basculeur, unités de commande). Il peut s'avérer nécessaire de déplacer l'élément agissant sur la facilité de mouvement de la cabine (par ex. basculeur).

De la même manière, il faut veiller à ce qu'aucun objet ne soit placé sous le siège dans l'habitacle de la console, qui pourrait endommager les câbles de raccordement du siège. Il est également nécessaire de s'assurer qu'il existe un espace suffisant pour le basculement.

2.1 Symboles et mots clefs

Symbole	Mention d'avertissement	Signification
	Danger :	Signale un danger direct pouvant se traduire par des blessures mortelles ou très graves.
	Avertissement :	Il s'agit ici d'une situation potentiellement dangereuse pouvant provoquer des blessures mortelles ou très graves.
	Attention :	Désigne une situation de danger potentiellement dangereuse qui peut provoquer des blessures légères ou mineures ou bien des dégâts matériels.
	Remarque importante :	Cette mention signale qu'en cas de non-observation, le produit et l'environnement du produit peuvent être endommagés et que la fonctionnalité et la sécurité du produit peuvent être limitées ou exclues

2.2 Exclusion de la responsabilité et garantie

Les sièges RECARO sont généralement uniquement appropriés pour les cabines à l'état d'origine. Vous trouverez les cabines correspondantes dans l'autorisation d'utilisation générale jointe au kit de montage ou à télécharger sur notre site internet.

La garantie donnée pour le siège implique le respect intégral et exact et la mise en application de la présente notice d'utilisation. Le non-respect ou le respect limité de la notice ainsi que les modifications apportées au produit lui-même exclut la responsabilité du fait de garantie. Cela est valable aussi lors de l'utilisation de composants non agréés par RECARO, par ex. support de boisson, porte-manteau, extincteur, etc.

Le montage du siège doit se faire exclusivement dans le respect le plus stricte de la présente notice. Ni le siège ni l'adaptation et ni le groupe de planchers de véhicule doivent être modifiés, risquant d'entraîner l'exclusion complète de la responsabilité.







3. Notice de montage du siège RECARO

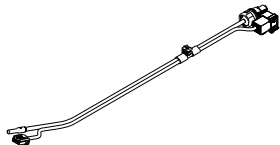

Danger :

Suivez exactement les instructions de la notice de montage.

3.1 Kit de montage RECARO



	1x adaptateur pour faisceau de tuyaux - de câbles
	6x vis M8 x 20
	1x notice de montage
	1x étiquette du kit de montage
	1x ABE C 6000
	1x ABE C 7000

Avant de commencer le démontage du siège de série, assurez-vous que votre kit de montage contient toutes les pièces mentionnées ci-dessus.

Remarque importante :

Collez l'étiquette jointe au kit de montage dans la notice d'utilisation du siège RECARO afin d'avoir à l'avenir l'information correspondante à portée de main.

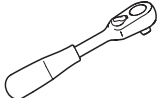
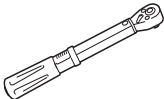
3.2 Outils de montage

	Cliquet
	Clé dynamométrique
	Embout Torx T 30

3.3 Démonter le siège de série



Attention :

Assurez-vous avant le démontage que votre véhicule est bien calé et que vous disposez toujours d'un appui stable pour exécuter les travaux.

Remarque importante :

Démonter entièrement du véhicule le siège de série, rails de siège et boucle de la ceinture compris.
Pour fixer le siège RECARO, utiliser impérativement les vis neuves fournies avec le siège.

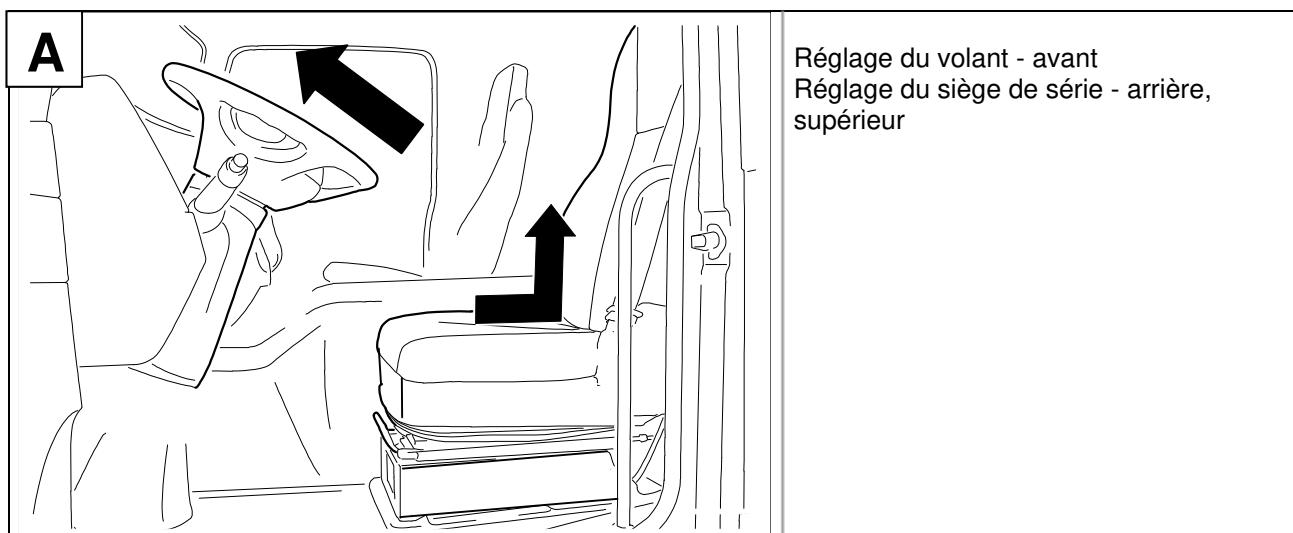

1. Amenez le volant dans sa position la plus avancée.
2. Mettez le dossier en position verticale et le siège dans la position la plus reculée et dans la position haute maximum.

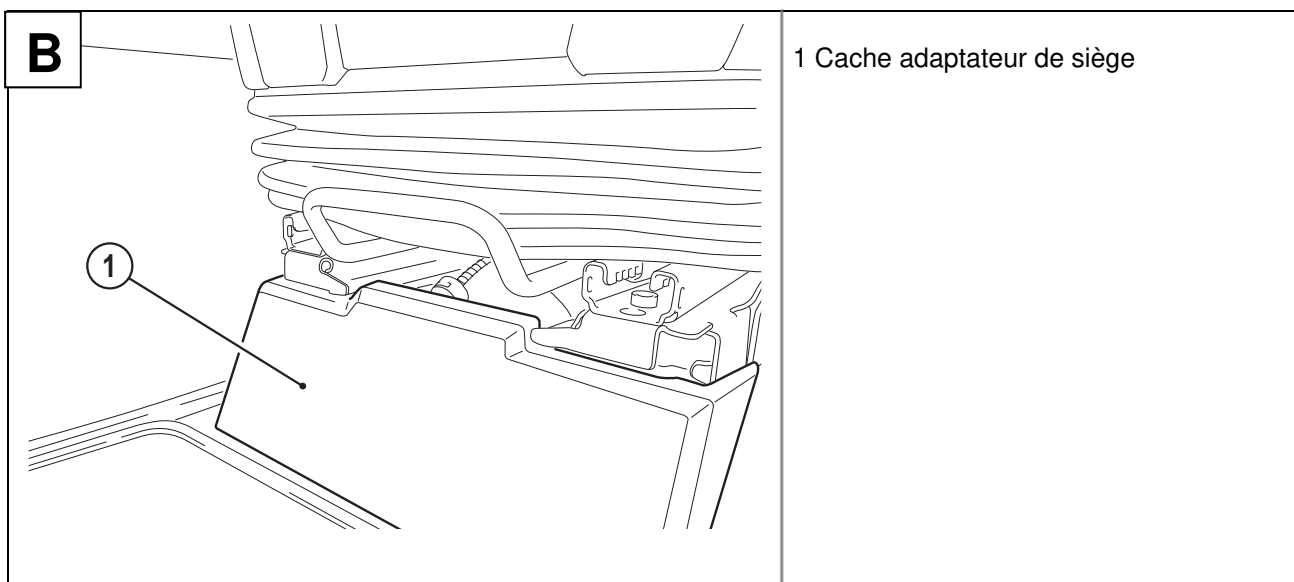

3. Démontez le cache (1) de l'adaptateur de siège.

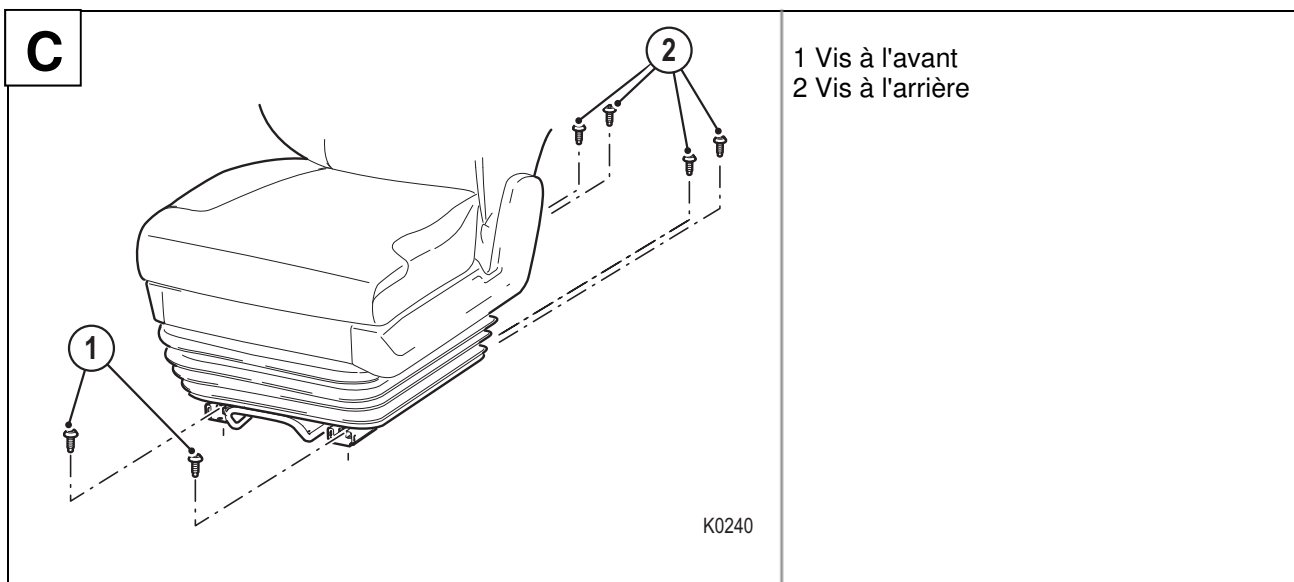

4. Desserrez les quatre vis (2) fixant le rail et retirez les vis.
5. Reculez le siège dans la position maximum.
6. Desserrez les deux vis (1) fixant le rail à l'avant et retirez les vis.

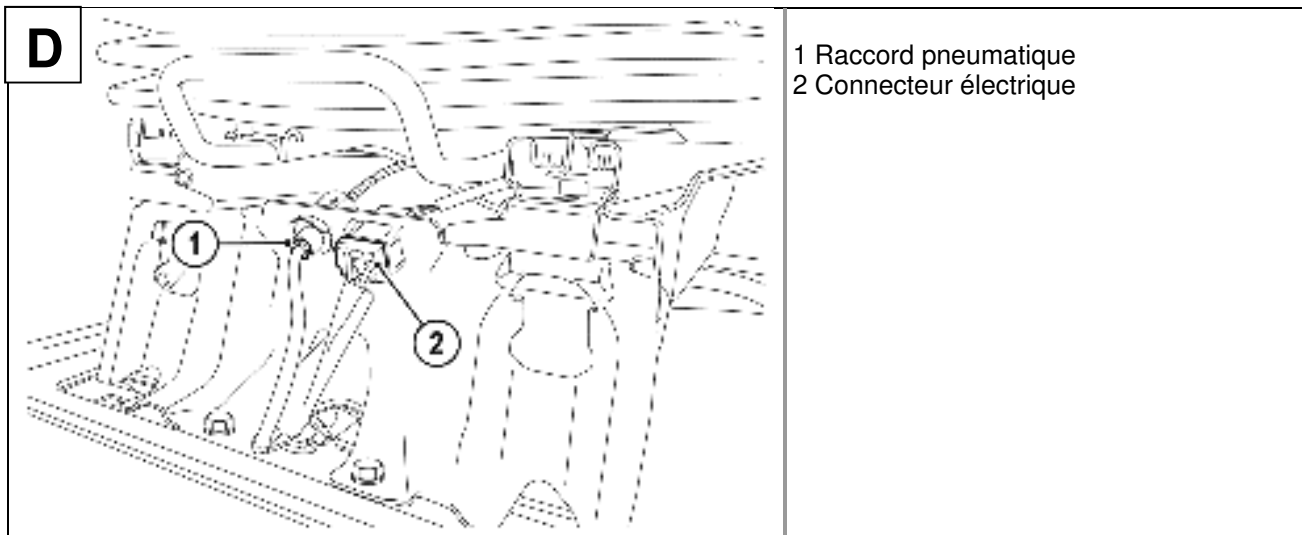

7. Activez l'abaissement rapide.
8. Dépressurisez le système pneumatique du véhicule.
9. Desserrez le raccord pneumatique (1) du siège au niveau de la console.
10. Desserrez le connecteur électrique (2).

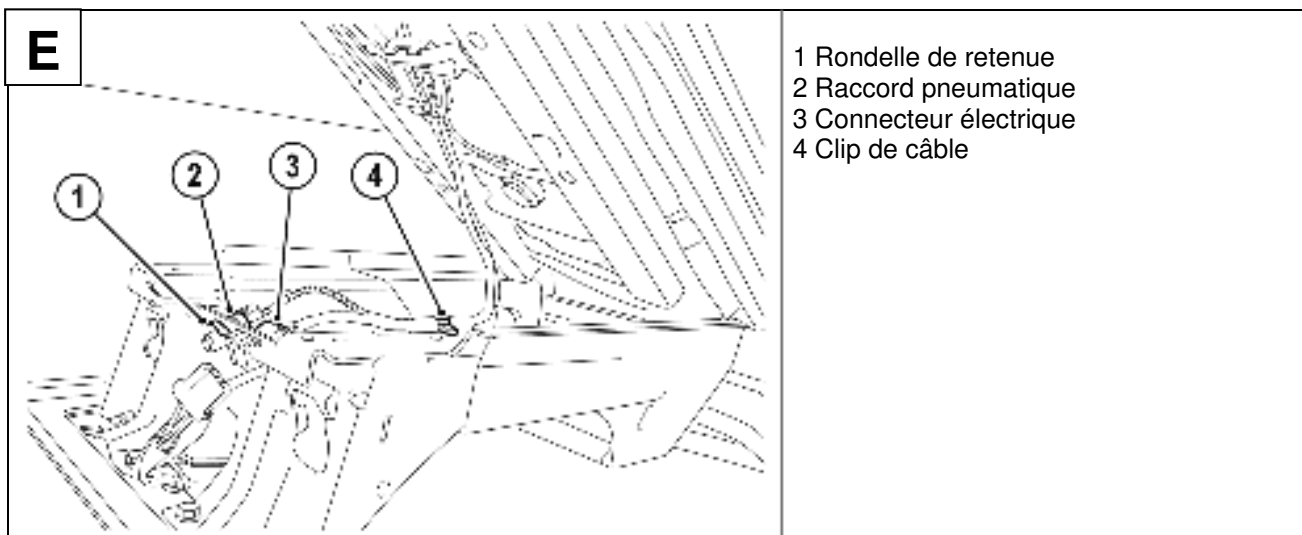

11. Basculez le siège vers l'arrière et le sécuriser, le cas échéant.
12. Desserrez le clip de câble (4) au niveau de la console (à gauche dans le sens de la marche).
13. Démontez la rondelle de retenue (1) et le raccord pneumatique (2). Conserver la rondelle de retenue.
14. Démontez le connecteur électrique (3) en exerçant une pression des deux côtés sur les ergots.
15. Ramenez le siège dans sa position initiale.



Avertissement (risque de coincement) :

Risque de coincement et de pincement de vos doigts lors de l'abaissement du siège.

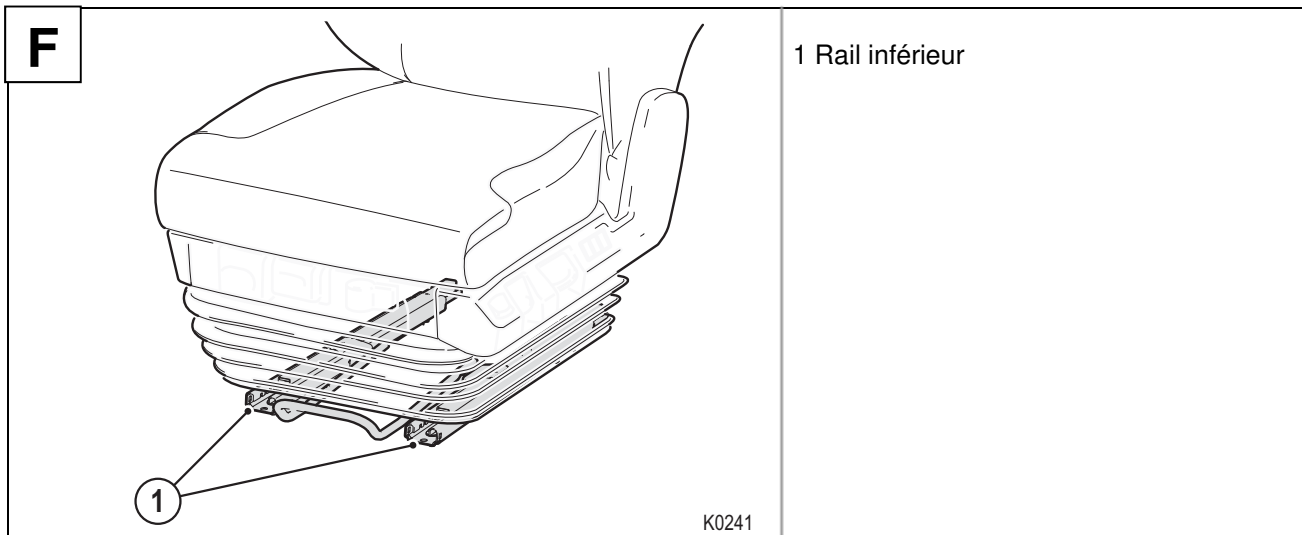

16. Déverrouillez les rails du siège et faites glisser manuellement les deux rails inférieurs (1) dans la position centrale.
17. Dégagez avec précaution le siège du véhicule et déposez-le près du véhicule.



Avertissement (risque de coincement) :

Risque de coincement et de pincement de vos doigts lors du déplacement des rails inférieurs.



Attention :

Veillez noter que le siège peut peser jusqu'à 50 kg. Utilisez, le cas échéant, un outil de levage ou de manutention..

3.4 Montage du siège RECARO dans la cabine

Remarque importante :

Effectuer le montage du faisceau de flexibles sur le siège RECARO à l'extérieur du véhicule.

Enlevez d'abord le faisceau de flexibles (s'il existe) fixé au siège et éliminez-le. Posez pour cela le siège sur le dossier afin d'éviter d'endommager les caches et les poignées.



Avertissement :

Assurez-vous lors du montage que les raccords électriques et pneumatiques ne sont ni encrassés, ni endommagés, afin de pouvoir garantir une connexion fiable.

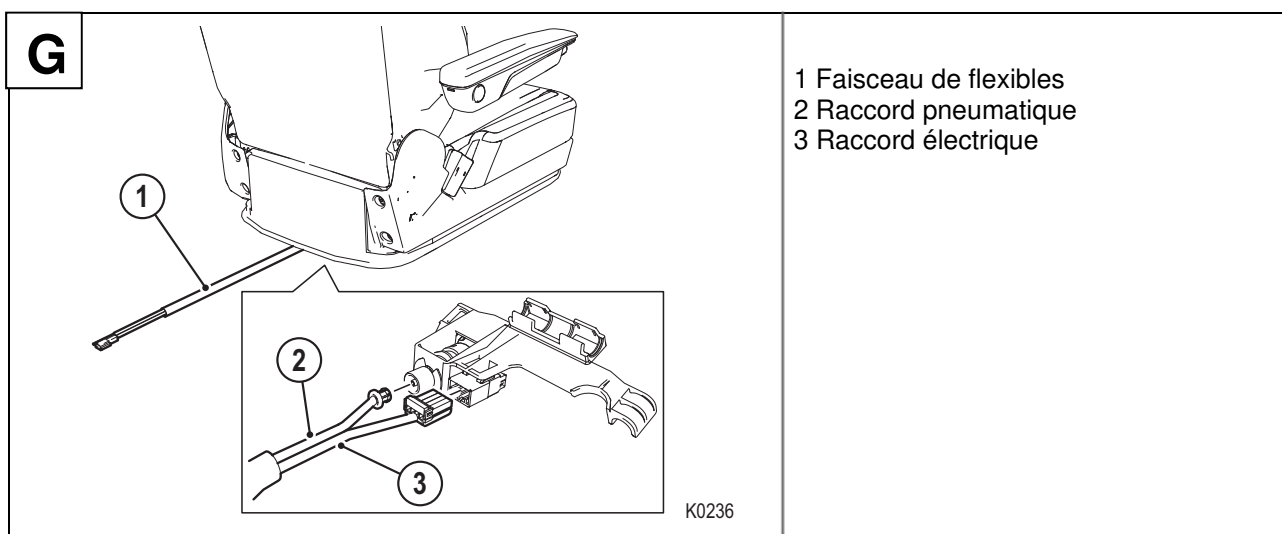

1. Fixez au siège RECARO le faisceau de flexibles (1) provenant du kit d'adaptateur.
2. Connectez pour cela le raccord pneumatique (2) et le raccord électrique (3).



Avertissement :

Veillez dans la suite du montage à ce que le faisceau de flexibles ne soit ni coincé, ni endommagé, ni sollicité par une traction et / ou une pression, sinon le fonctionnement irréprochable des éléments de commande ne peut pas être garanti.

3. Tenez avec précaution le siège RECARO sur l'adaptateur de siège.



Attention :

Veillez noter que le siège peut peser jusqu'à 50 kg. Utilisez, le cas échéant, un outil de levage ou de manutention.

Veillez à ne pas endommager le siège avec les outils de levage ou de manutention.

Remarque importante :

Pour faciliter l'installation, mettez le dossier dans sa position avancée maximale et posez les rails supérieur et inférieur devant dans l'alignement.

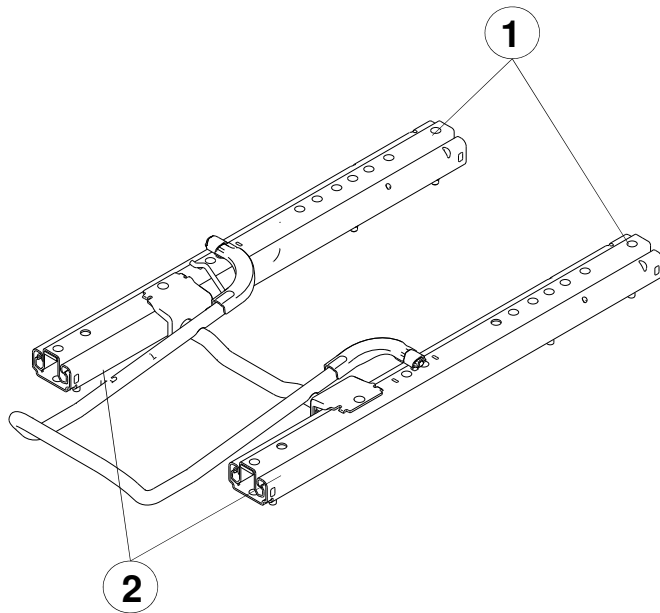

Position centrale des rails

- 1 Rail supérieur
- 2 Rail inférieur

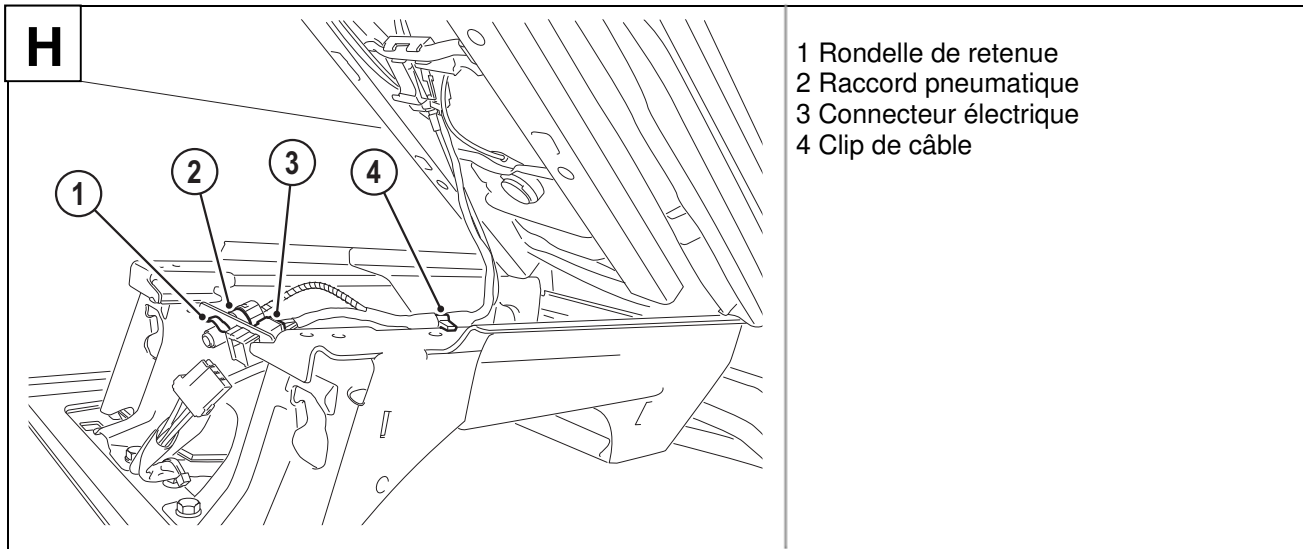

4. Basculez le siège vers l'arrière et le sécuriser, le cas échéant.
5. Montez le clip de câble (4) à 120 mm environ du bord avant de la console.
6. Montez le connecteur électrique (3) dans la console (les ergots s'encliquettent de façon audible).
7. Montez le raccord pneumatique (2) dans la console et sécurisez-le à l'aide de la rondelle de retenue démontée (1).
8. Ramenez le siège dans sa position initiale.
9. Déverrouillez les rails du siège et faites glisser manuellement les deux rails inférieurs (1) dans la position la plus reculée.



Avertissement (risque de coincement) :

Risque de coincement et de pincement des doigts lors du déplacement.

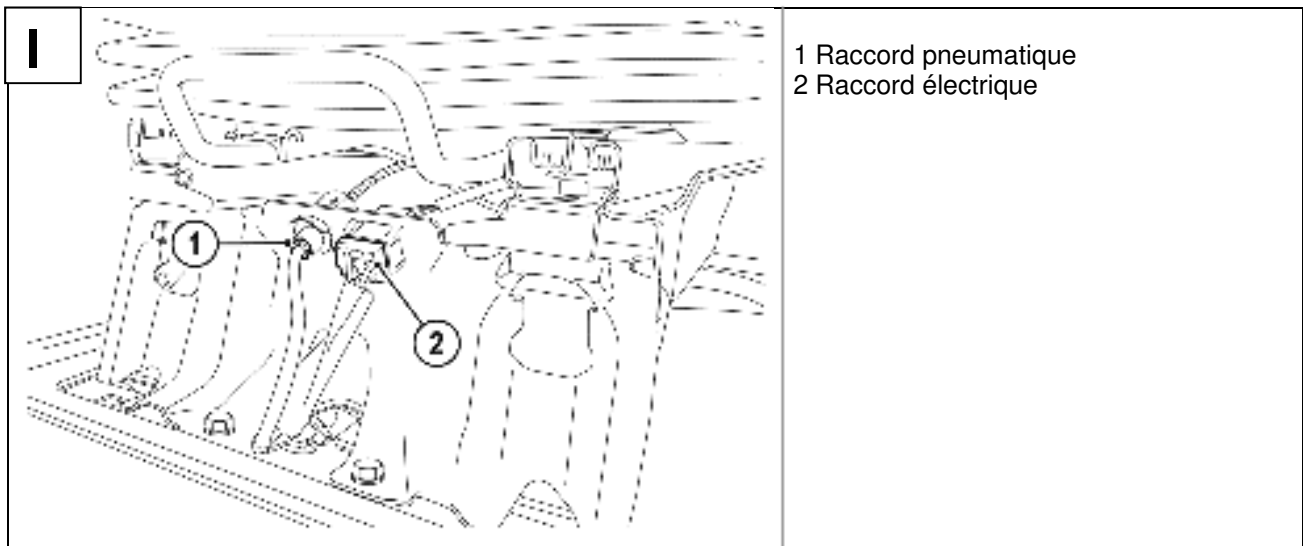

10. Relier les raccords du véhicule au raccord pneumatique (1) et au raccord électrique (2).
11. Activez l'abaissement rapide.
12. Démarrez le véhicule pour établir la pression d'air nécessaire à la réalisation des autres étapes de montage.

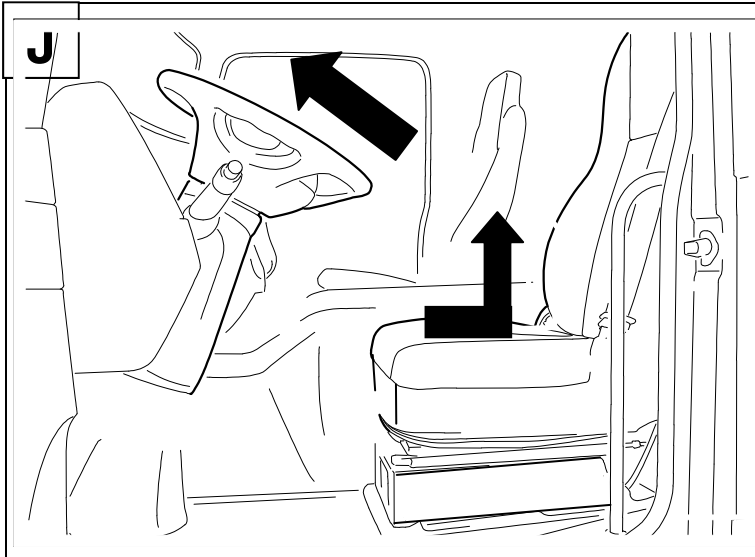

Réglage du volant - avant
 Réglage du siège RECARO - arrière,
 supérieur

13. Désactivez l'abaissement rapide.
14. Réglez la hauteur en position supérieure maximale.

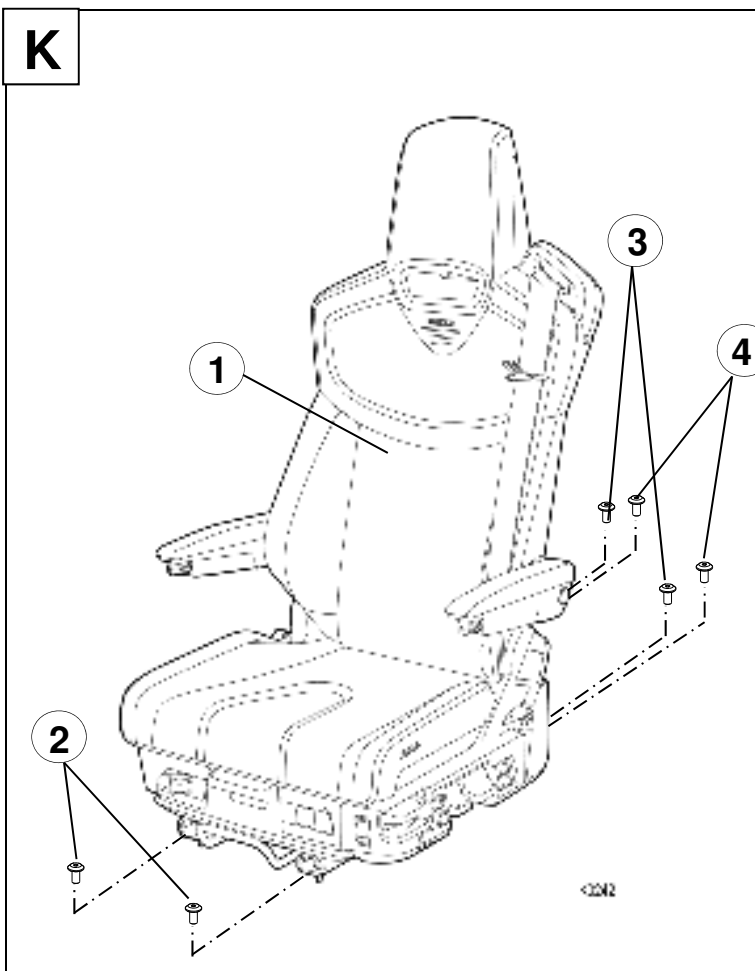

1 Siège RECARO
 2 Vis à l'avant - Kit de montage M8
 3 Vis au centre - Kit de montage M8
 4 Vis à l'arrière - Kit de montage M8

15. Vissez à la main les deux vis avant (2), provenant du kit de montage, dans l'adaptateur du siège.



Avertissement :

Les vis fournies sont micro-encapsulées et ne doivent être utilisées qu'une seule fois.
En cas d'usage réitéré, le micro-encapsulage perd de son efficacité et ne peut plus garantir le freinage durable de l'assemblage par vis.

16. Avancez le siège RECARO dans sa position maximum.
17. Vissez à la main les quatre vis arrière (3, 4), provenant du kit de montage, dans l'adaptateur du siège.
18. Reculez le siège dans la position maximum.
19. Serrez à fond les deux vis (2) à l'avant, dans l'adaptateur de siège, au couple prescrit. (Embout Torx T30)
Couple de serrage : Vis M8 : 25 Nm +/- 2 Nm
20. Avancez le siège au maximum, serrez à fond les quatre vis arrière (3, 4) au couple prescrit. (Embout Torx T 30)
Couple de serrage : Vis M8 : 25 Nm +/- 2 Nm



Danger :

Les vis peuvent se desserrer pendant la conduite, si les couples de serrage ne sont pas observés.
Dans ce cas, le concept de sécurité n'est plus appliqué et il ne faut pas poursuivre sa route avec ce véhicule. Les vis doivent être serrées au couple prescrit.

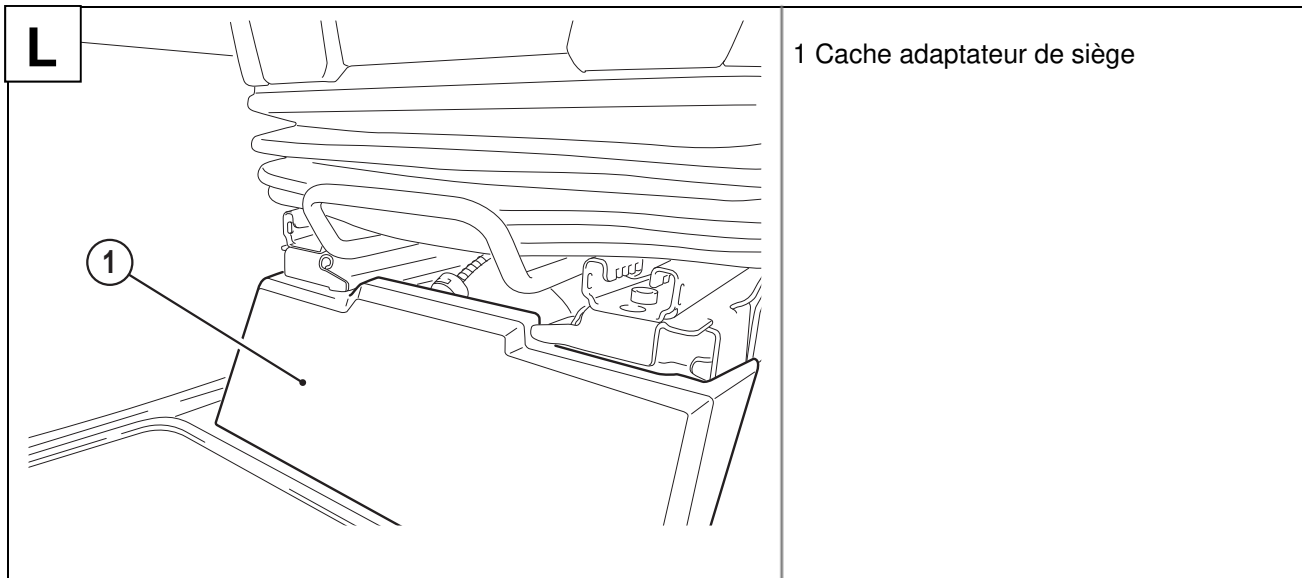

21. Démontez le cache (1) de l'adaptateur de siège.

4. Après le montage

1. Vérifiez si le siège peut être coulissé facilement et en toute sécurité dans le sens longitudinal. Une fois que vous avez déplacé le siège et relâché le levier de déverrouillage, le rail du siège doit prendre l'encoche de manière audible. Assurez-vous, par des mouvements de va-et-vient du siège, que celui-ci est complètement verrouillé des deux côtés.
2. Faites attention que les câbles ou les tuyaux ne puissent pas être coincés ni endommagés lorsque vous exécutez les va-et-vient du rail.
3. Vérifiez le fonctionnement et l'accès des différentes unités de commande du siège.
4. Contrôlez la fonction d'avertissement pour ceinture de sécurité.



Avertissement !

Gardez le siège déposé hors de la portée des enfants.

Ne branchez pas les raccords électriques du siège sur des sources d'alimentation électriques.

Le signal d'avertissement doit s'éteindre sur le tableau de bord lorsque le moteur est en marche et la languette de la ceinture enclenchée. Dans le cas contraire, il faut vérifier le branchement électrique.

5. Schéma de câblage

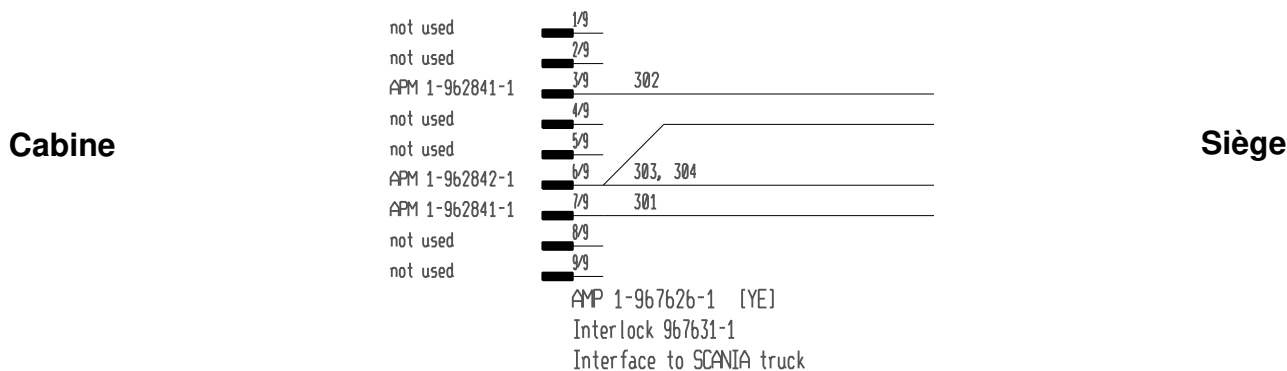

bleu	24 V
noir	GND
rose	Signal d'avertissement boucle de ceinture
noir/blanc	GND avertissement boucle de ceinture

6. Autocollant du Kraftfahrtbundesamt Siège RECARO

L'autocollant indiquant le type de siège et l'homologation de type prescrite par l'office Kraftfahrtbundesamt (autocollant KBA) se trouve sous le coussin de siège, sur la traverse, à droite dans le sens de la marche. Il faut démonter le coussin de siège pour contrôler l'autocollant.

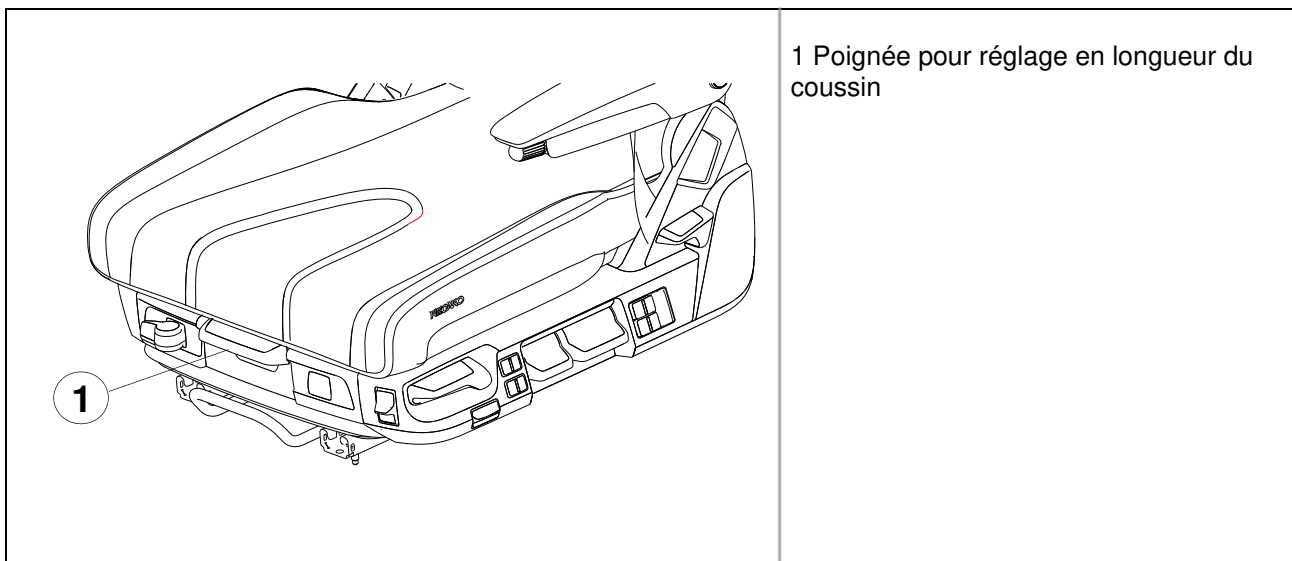

Démontage du coussin de siège

1. Déverrouiller le réglage en longueur du coussin de siège et tirer celui-ci vers l'avant dans la butée.
2. Pivoter la poignée du réglage en longueur du coussin de siège vers la droite (dans le sens de la marche) et tirer à nouveau le coussin vers l'avant. Le coussin de siège peut s'enlever à présent par le haut.
3. Veuillez ne soulever le coussin de siège qu'à l'avant, étant donné que cette opération à l'arrière pourrait meurtrir les câbles ou les conduites d'air.

Remarque importante :

Veillez à ne pas endommager les câbles ni les tuyaux du coussin de siège lors du démontage.

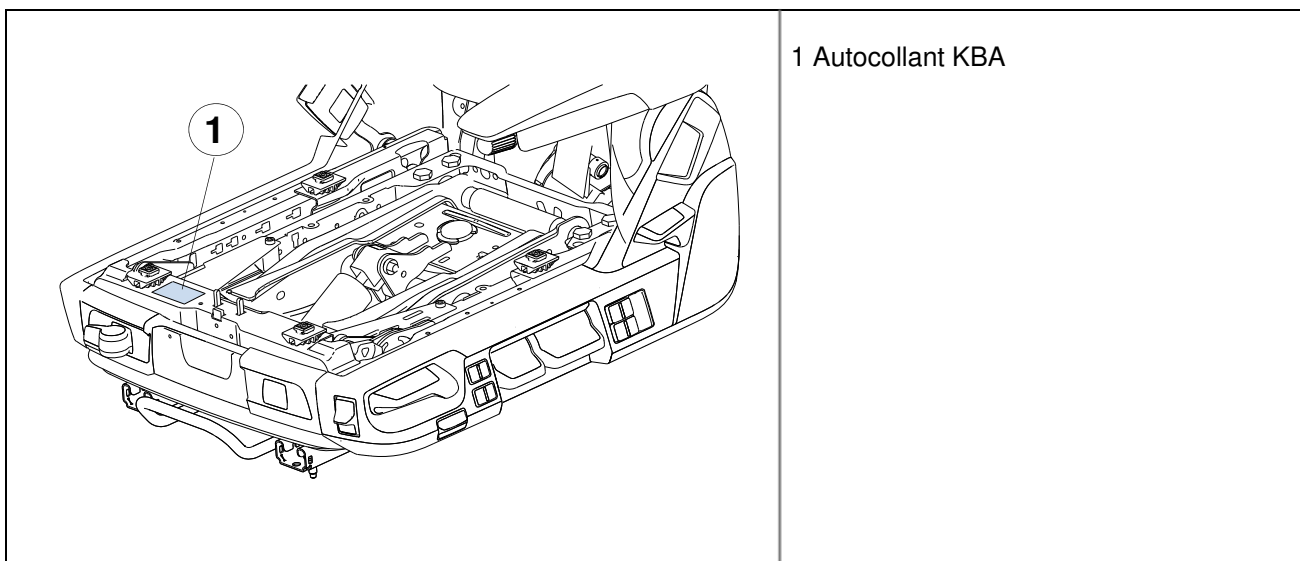

Montage du coussin de siège

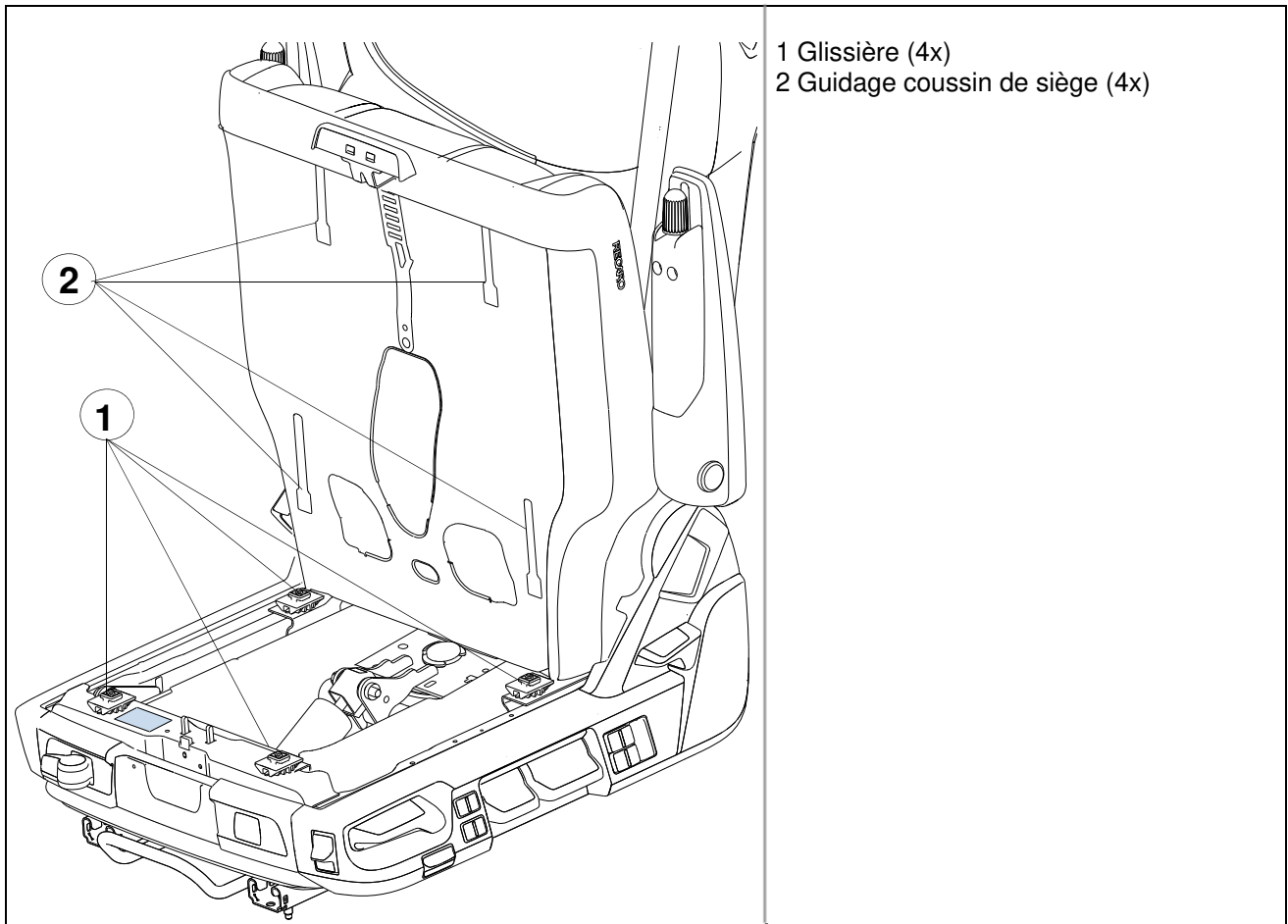

1. Poser le coussin de siège sur la carcasse de siège.
2. Insérer les glissières dans les guidages correspondants.

Remarque importante :

Faites faire de légers mouvements de va-et-vient et soulevez légèrement le coussin de siège pour contrôler que la glissière s'est complètement enclenchée dans les guidages.

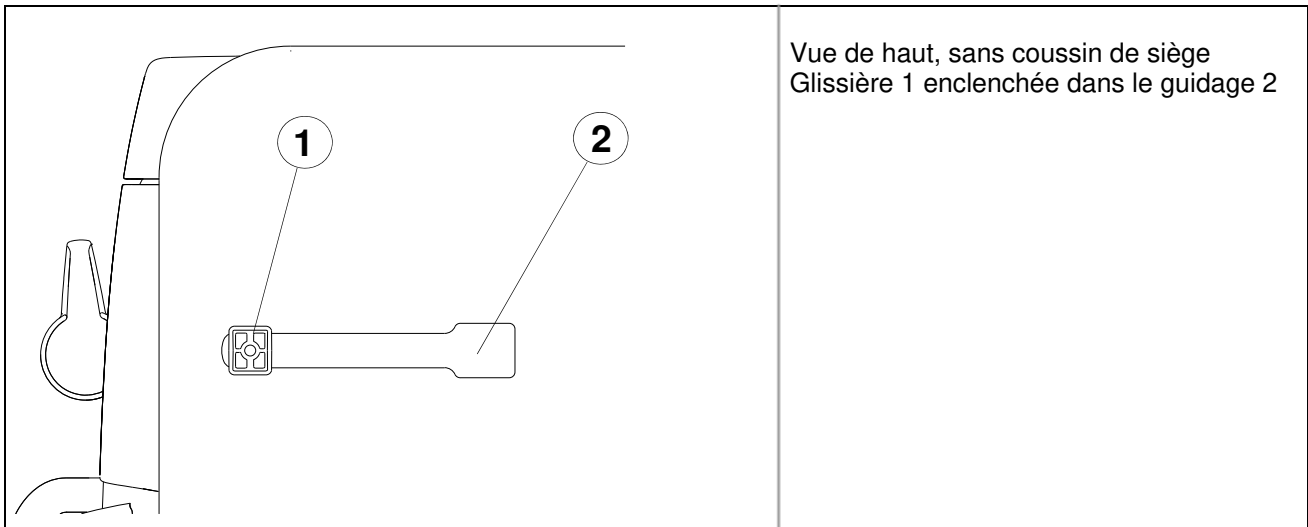

3. Faire glisser le coussin de siège dans la position longitudinale souhaitée.

Remarque importante :

Assurez-vous par des mouvements de va-et-vient du coussin de siège que celui-ci est complètement verrouillé.

Instrukcja montażu dla pojazdów RECARO C 6000 / C 7000 SCANIA Streamline (od roku modelu 2014)

Spis treści

1. Tablica kodów siedzeń.....	2
2. Ogólne wskazówki dotyczące bezpieczeństwa	2
2.1 Symbole i hasła.....	5
2.2 Wyłączenie odpowiedzialności i gwarancji.....	5
3. Instrukcja montażu siedzenia RECARO	6
3.1 Zestaw montażowy RECARO	6
3.2 Narzędzia montażowe.....	7
3.3 Demontaż siedzenia seryjnego	8
4. Po montażu	17
5. Schemat połączeń	17
6. Naklejka Federalnego Urzędu ds. Ruchu Drogowego siedzenia RECARO ..	18

1. Tablica kodów siedzeń

Oznaczenie typu	Nazwa handlowa	Numer świadectwa homologacyjnego (ABE)
RECARO CV Seat 1	RECARO C 7000	91317
RECARO CV Seat 2	RECARO C 6000	91303

2. Ogólne wskazówki dotyczące bezpieczeństwa

Nabyli Państwo siedzenie RECARO, które z jednej strony daje komfort, a z drugiej bezpieczeństwo.

Ważna wskazówka:

Ogólne świadectwo homologacyjne obowiązuje tylko wtedy, gdy siedzenie RECARO jest montowane w połączeniu z pełnym zestawem montażowym dla danego pojazdu. Aktualna wersja ogólnego świadectwa homologacyjnego znajduje się na naszej stronie internetowej.



Zestaw montażowy

Jednakże siedzenie może spełniać swoje zadania i funkcje tylko w przypadku, gdy zostanie ono zamontowane w prawidłowy sposób w pełnym zakresie zgodnie z poleceniami i instrukcjami przewidzianym w niniejszej instrukcji obsługi, przy czym należy przestrzegać różnych wskazówek i środków bezpieczeństwa.



Niebezpieczeństwo:

Montaż i podłączenie elektryczne i pneumatyczne siedzenia RECARO powinno być przeprowadzone przez warsztat specjalistyczny.



W razie wypadku nieprawidłowo zamontowane siedzenie może doprowadzić do znacznego, dodatkowego zagrożenia zdrowia i życia. Należy przestrzegać dokładnie wszystkich wskazówek, opisów, wskazówek ostrzegawczych, wskazówek dotyczących niebezpieczeństw itd.

Siedzenie RECARO jest przewidziane wyłącznie dla pojazdów z układem kierowniczym z kierownicą z lewej strony. W przypadku montażu w pojeździe z układem kierowniczym z kierownicą z prawej strony może dojść w obszarze siedzenia do niepożądanego przestawienia elementów obsługowych. Poza tym nie można zagwarantować dostępu do elementów obsługowych. Przy obciążeniu zbliżonym do zderzenia (wypadek) może dojść do przestawienia się siedzenia.

Siedzenia RECARO mogą być montowane wyłącznie w pojazdach, które uzyskały zezwolenie wydane przez Federalny Urząd ds. Ruchu Drogowego (pojazdy bez 2-go szeregu siedzeń / bez poduszki powietrznej w kierownicy, siedzenia z integralnym 3-punktowym pasem / bez poduszki powietrznej / bez napinacza pasa). W przypadku nieprzestrzegania tej zasady grozi bezpośrednio niebezpieczeństwo ze skutkiem śmiertelnym lub najcięższymi obrażeniami.

Jeżeli Państwa oryginalne siedzenie posiada poduszkę powietrzną i / lub napinacz pasa, to nie można go wymieniać na siedzenie RECARO. W celu uzyskania aktywnej ochrony przed obrażeniami w sytuacji podobnej do zderzenia (wypadek), oryginalne siedzenia zostały dopasowane do danego modelu pojazdu. Jeśli oryginalne siedzenie jest wymieniane na siedzenie RECARO, to ta ochrona przed wypadkami traci swoją funkcjonalność.



Ostrzeżenie:

Należy się upewnić, aby przed montażem usunąć zabrudzenia i uszkodzenia przyłączy elektrycznych i pneumatycznych.

Upewnić się również, że przed rozpoczęciem wszystkich prac na układach elektronicznych pojazdu akumulator został odłączony od zacisków wzgl. stwierdzono odłączenie napięcia.

Jeżeli wtyczka elektryczna i/ lub sprzęgło pneumatyczne znajdujące się przy adapterze wiązki kabli w wężu adaptera wiązki kabli w wężu nie są kompatybilne z przyłączem pojazdu, to podłączenia te muszą być przeprowadzone przez warsztat specjalistyczny.

Jeżeli wymieniane jest oryginalne siedzenie bez elektrycznej funkcji komfortowej na siedzenie RECARO, to od dostarczonego adaptera wiązki kabli w wężu można odciąć elektryczną wtyczkę od strony pojazdu. Wiązka kabli musi zostać podłączona przez fachowca do odpowiedniego wewnętrznego zasilania w energię elektryczną pojazdu. Odnośnie schematu połączeń patrz rozdział 5.

Pomimo tego, że przykładamy maksymalną staranność w trakcie projektowania wtyczek elektrycznych i/ lub pneumatycznych sprzęgieł na adapterze wiązki kabli w węża, nie można wykluczyć, że mogą być one niekompatybilne z przyłączami pojazdu. W tym przypadku należy poinformować firmę Adient Components Ltd. & Co. KG (patrz adres na ostatniej stronie).

Podczas montażu siedzenia należy zagwarantować, aby pomiędzy siedzeniem a częściami konstrukcyjnymi kabiny (np. urządzeniem przechylnym, jednostkami sterującymi) pozostała wolna przestrzeń. Ewentualnie wymagana jest zmiana ułożenia części konstrukcyjnych kabiny, które uniemożliwiają swobodę ruchu (np. urządzenie przechylne).

Jednocześnie należy zapewnić, aby we wnętrzu konsoli, pod siedzeniem, nie leżały żadne przedmioty, które mogą spowodować uszkodzenia przewodów podłączeniowych siedzenia. Ponadto należy zapewnić odpowiednią wolną przestrzeń na ruchy wahliwe siedzenia.

2.1 Symbole i hasła

Symbol	Hasło	Znaczenie
	Niebezpieczeństwo:	W tym przypadku grozi bezpośrednie niebezpieczeństwo ze skutkiem śmiertelnym lub najcięższymi obrażeniami.
	Ostrzeżenie:	W tym przypadku chodzi o możliwą sytuację zagrożenia ze skutkiem śmiertelnym lub najcięższymi obrażeniami.
	Ostrożnie:	Oznacza możliwą sytuację zagrożenia, która może powodować lekkie wzgl. niewielkie obrażenia lub prowadzić do szkód rzeczowych.
	Ważna wskazówka:	Należy jej przestrzegać, ponieważ w przeciwnym przypadku może dojść do uszkodzenia produktu lub otoczenia produktu, jak również może zostać ograniczona lub całkowicie zniwelowana funkcjonalność oraz bezpieczeństwo produktu.

2.2 Wyłączenie odpowiedzialności i gwarancji

Siedzenia RECARO są przystosowane zasadniczo tylko do kabin w ich oryginalnym stanie. Odpowiednie kabiny wymienione są w ogólnym świadectwie homologacyjnym, dołączonym do zestawu montażowego lub można je pobrać z naszej strony internetowej.

Gwarancja na siedzenie zakłada dokładne przestrzeganie i wdrożenie tej instrukcji obsługi w pełnym zakresie. Nieprzestrzeganie lub ograniczone przestrzeganie tej instrukcji montażu, jak również zmiany przeprowadzane na samym produkcie wykluczają odpowiedzialność cywilną z tytułu gwarancji. Obowiązuje to również przy zastosowaniu części konstrukcyjnych niedopuszczonych przez RECARO, jak np. uchwytu na napoje, wieszaków na ubrania, gaśnice itp.

Montaż siedzenia musi przebiegać wyłącznie przy dokładnym przestrzeganiu tej instrukcji montażu. Nie wolno zmieniać ani siedzenia, ani instalacji adaptacyjnej, ani też zespołu podłogi pojazdu, gdyż skutkuje to całkowitym wyłączeniem odpowiedzialności cywilnej.





3. Instrukcja montażu siedzenia RECARO

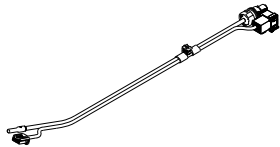

Niebezpieczeństwo:

Proszę dokładnie przestrzegać wskazówek instrukcji montażu.

3.1 Zestaw montażowy RECARO

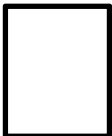
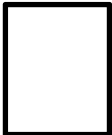

	1x adapter wiązki kabli w węźlu
	6 x śrub M8 x 20
	1 Instrukcja montażu
	1 x etykieta zestawu montażowego
	1 x świadectwo homologacji (ABE) C 6000
	1 x świadectwo homologacji (ABE) C 7000

Przed demontażem seryjnego siedzenia proszę się upewnić, że wszystkie wymienione części znajdują się w Państwa zestawie montażowym.

Ważna wskazówka:

Należy wkleić dostarczoną etykietkę zawartą w zestawie montażowym do instrukcji obsługi siedzenia RECARO, aby w przyszłości odpowiednia informacja była dostępna w zasięgu ręki.

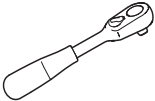
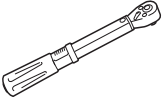
3.2 Narzędzia montażowe

	Grzechotka
	Klucz dynamometryczny
	Adapter Torx T 30

3.3 Demontaż siedzenia seryjnego



Ostrożnie:

Przed demontażem proszę się upewnić, że Państwa pojazd jest bezpiecznie zaparkowany i podczas prac stoi na pewnym gruncie.

Ważna wskazówka:

Siedzenie seryjne należy wymontować całkowicie z pojazdu wraz z szynami siedzenia i zamkiem pasa.
W celu zamocowania siedzenia RECARO należy użyć dostarczonych, nowych śrub.

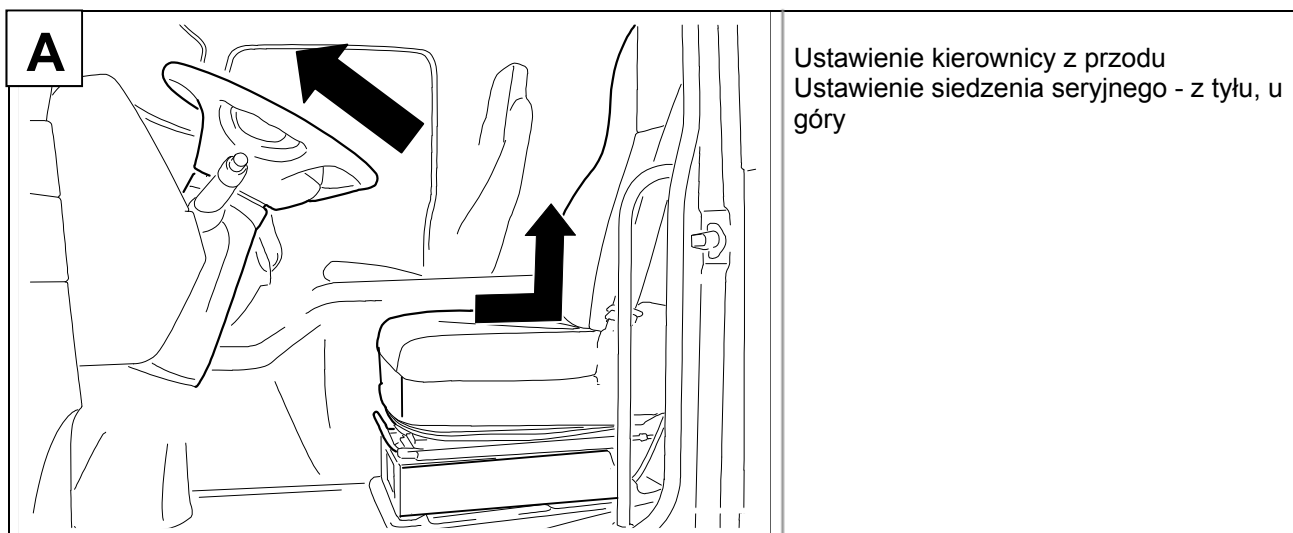

1. Umieścić kierownicę w przedniej pozycji.
2. Oparcie siedziska ustawić w pionowej pozycji, a siedzenie przesunąć do pozycji położonej najbardziej z tyłu i w górę.

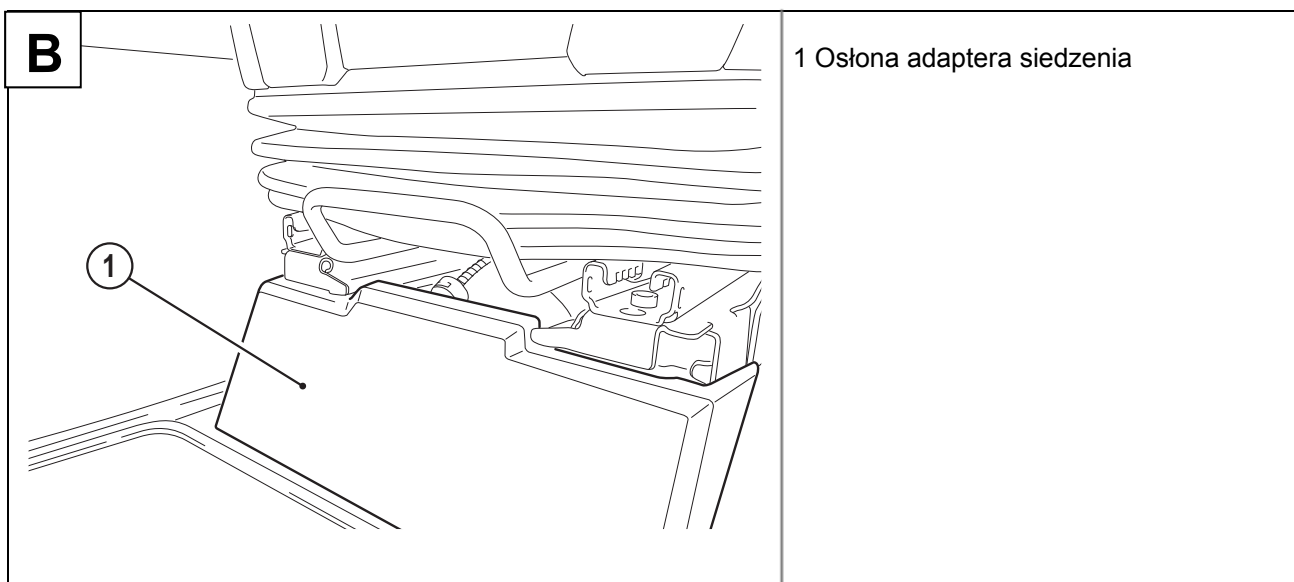

3. Zdemontować osłonę (1) z adapteru siedzenia.

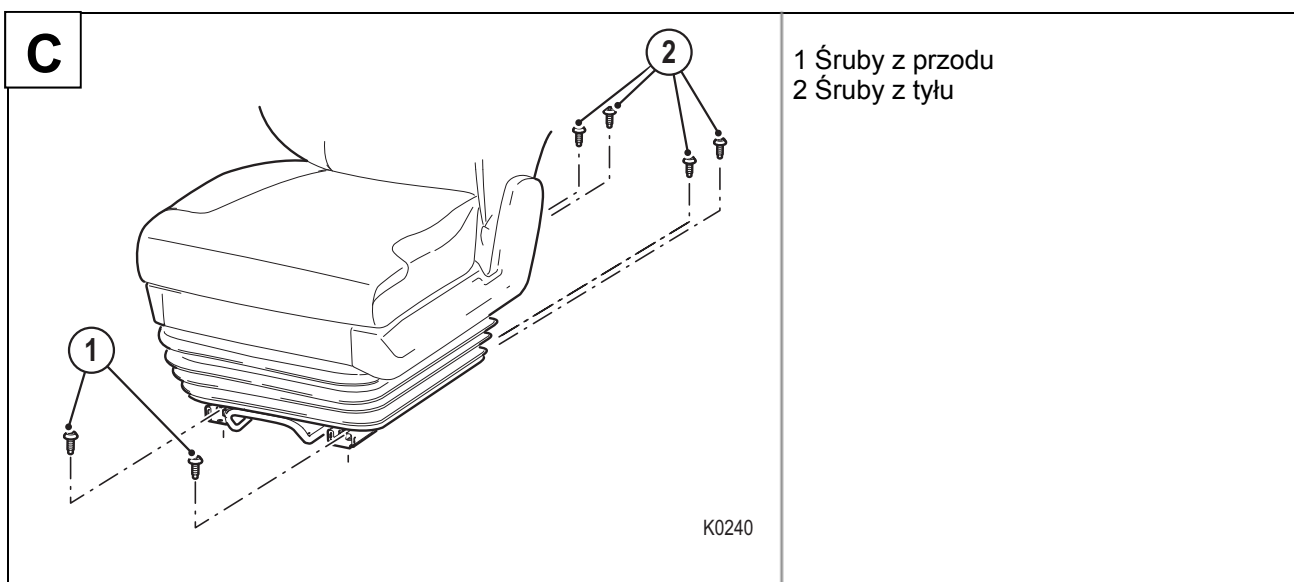

4. Odkręcić cztery śruby (2) mocowania szyn i wyjąć te śruby.
5. Przesunąć siedzenie do tylnej pozycji.
6. Odkręcić dwie śruby z przodu (1) mocowania szyn i wyjąć te śruby.

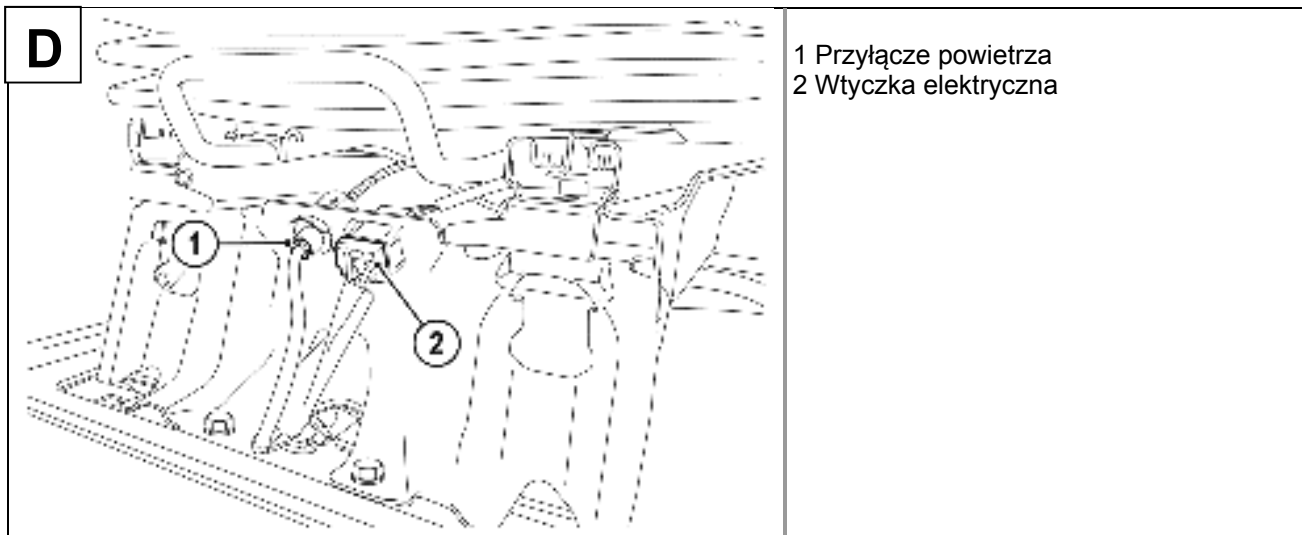

7. Aktywować szybkie opuszczanie.
8. Opróżnić system powietrzny pojazdu.
9. Odłączyć przyłącze powietrza (1) siedzenia na konsoli.
10. Wyjąć wtyczkę elektryczną (2).

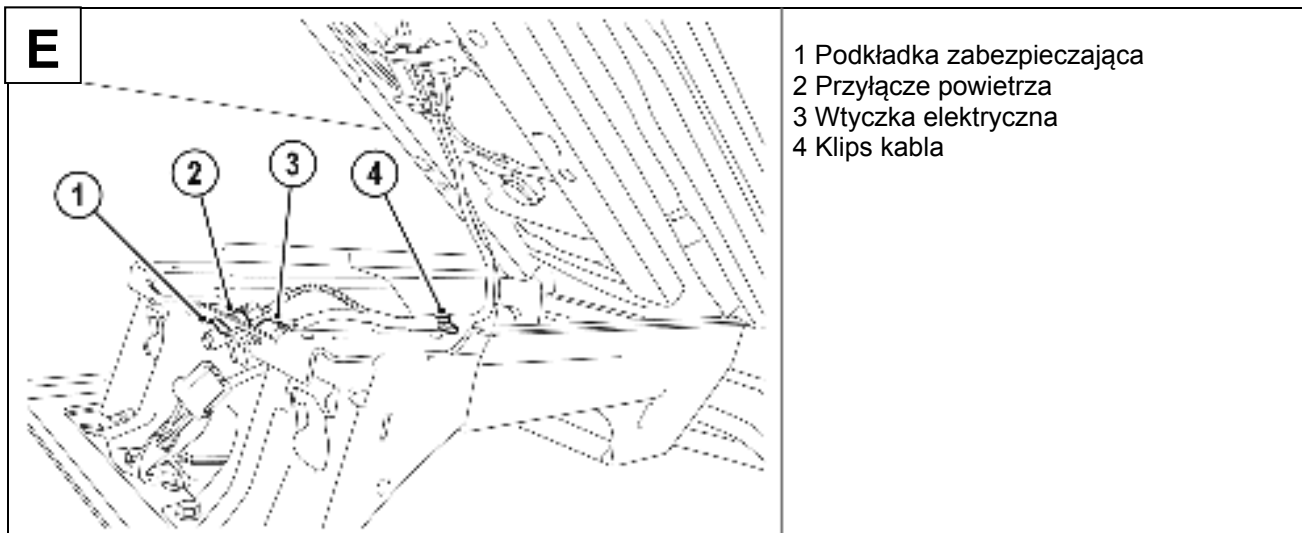

11. Odchylić siedzenie do tyłu i zabezpieczyć je w razie potrzeby.
12. Odczepić klips kabla (4) na konsoli (w kierunku jazdy z lewej).
13. Zdemontować podkładkę zabezpieczającą (1) i przyłącze powietrza (2). Zachować podkładkę zabezpieczającą.
14. Zdemontować wtyczkę elektryczną (3), naciskając zatrzaski z obu stron.
15. Ponownie przechylić siedzenie do położenia wyjściowego.



Ostrzeżenie (niebezpieczeństwo zakleszczenia):

Podczas opuszczania siedzenia istnieje niebezpieczeństwo zgniecenia lub zakleszczenia palców.

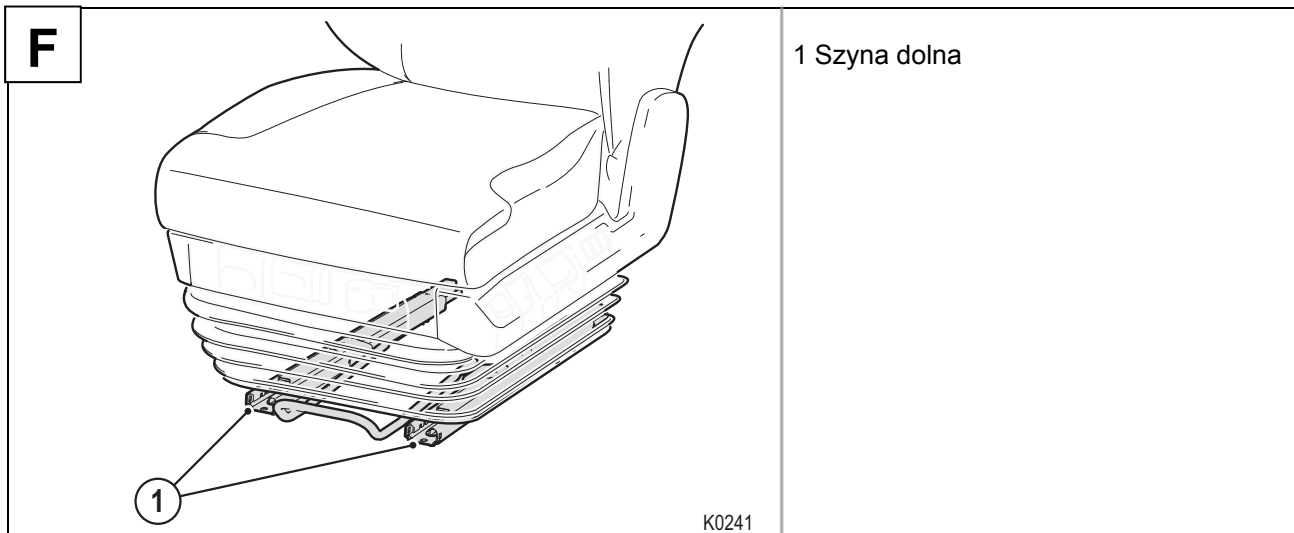

16. Odblokować szyny siedzenia i przesunąć ręcznie obydwie dolne szyny (1) do pozycji środkowej.
17. Ostrożnie wyjąć siedzenie z pojazdu i postawić obok niego.



Ostrzeżenie (niebezpieczeństwo zakleszczenia):

Podczas przesuwania dolnych szyn istnieje niebezpieczeństwo zmiżdżenia i zakleszczenia palców.



Ostrożnie:

Proszę zwrócić uwagę, że siedzenie waży do 50 kg. W razie konieczności użyć urządzenia pomocniczego do podnoszenia lub przenoszenia.

3.1 Montaż siedzenia RECARO w kabinie

Ważna wskazówka:

Montaż wiązki kabli w wężu na siedzeniu RECARO należy przeprowadzić poza pojazdem.

Na początku usunąć wiązkę kabli w wężu zamontowaną na siedzeniu (jeżeli występuje) i zutylizować ją. W tym celu siedzenie należy ułożyć na tylnej części oparcia, aby uniknąć uszkodzeń osłon i uchwytyów.



Ostrzeżenie:

Należy się upewnić, aby przed montażem wykluczyć zabrudzenia i uszkodzenia przyłączy elektrycznych i pneumatycznych, aby można było zapewnić niezawodny kontakt.

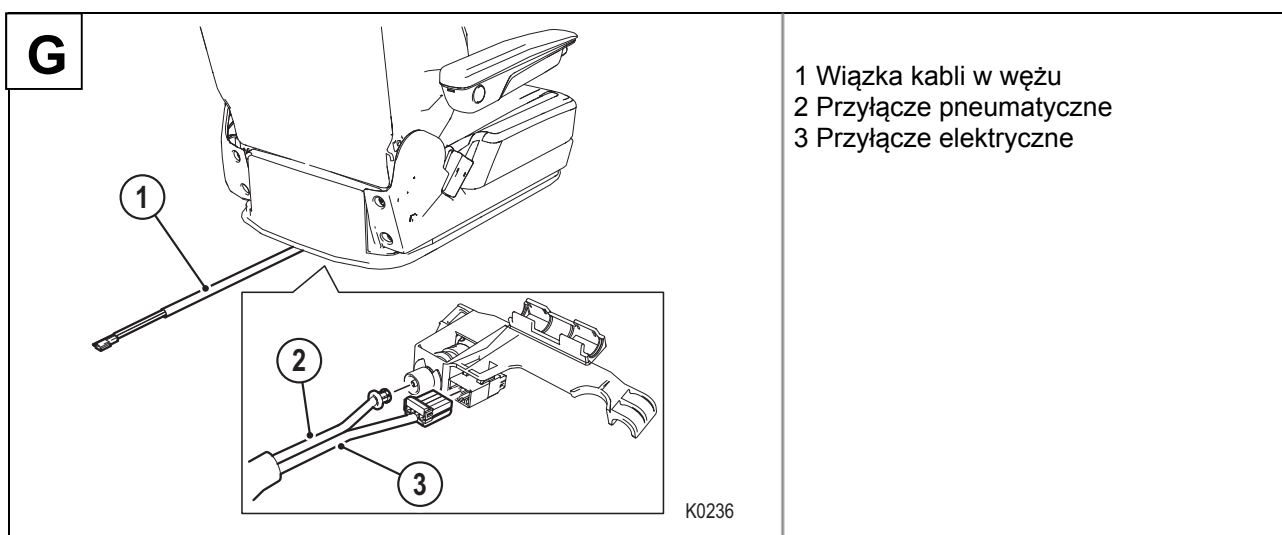

1. Wiązkę kabli w wężu (1) z zestawu adaptera zamontować przy siedzeniu RECARO.
2. Podłączyć przyłącze pneumatyczne (2) i przyłącze elektryczne (3).



Ostrzeżenie:

Należy zwrócić uwagę na to, aby wiązka kabli w wężu podczas montażu nie została zakleszczona, uszkodzona, narażona na obciążenie z powodu rozciągania i / lub nacisku, ponieważ w przeciwnym razie nie można zagwarantować prawidłowego działania elementów obsługowych.

3. Ostrożnie podnieść siedzenie RECARO na adapterze siedzenia.



Ostrożnie:

Proszę zwrócić uwagę, że siedzenie waży do 50 kg. W razie konieczności użyć urządzenia pomocniczego do podnoszenia lub przenoszenia.

Zwrócić uwagę na to, aby siedzenie nie zostało uszkodzone przez urządzenie do podnoszenia i przenoszenia.

Ważna wskazówka:

Aby ułatwić montaż, oparcie siedziska należy ustawić w przedniej pozycji, jak również dolną i tylną szynę równo z przodu.

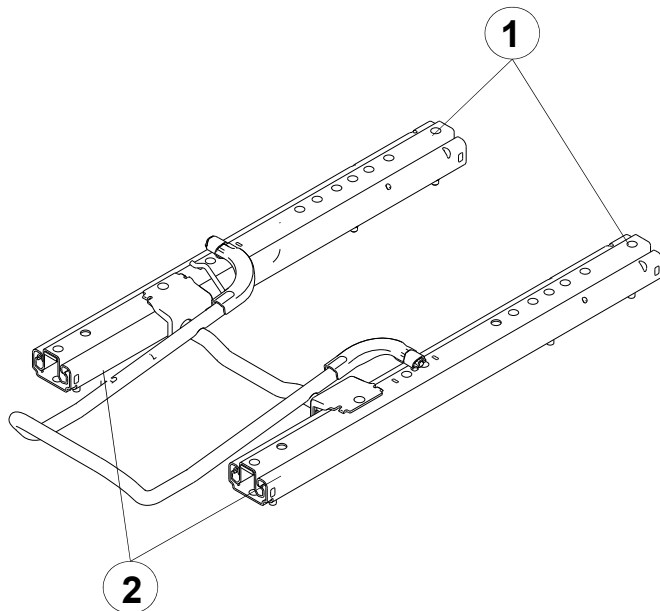

Pozycja środkowa szyny

- 1 Szyna górna
- 2 Szyna dolna

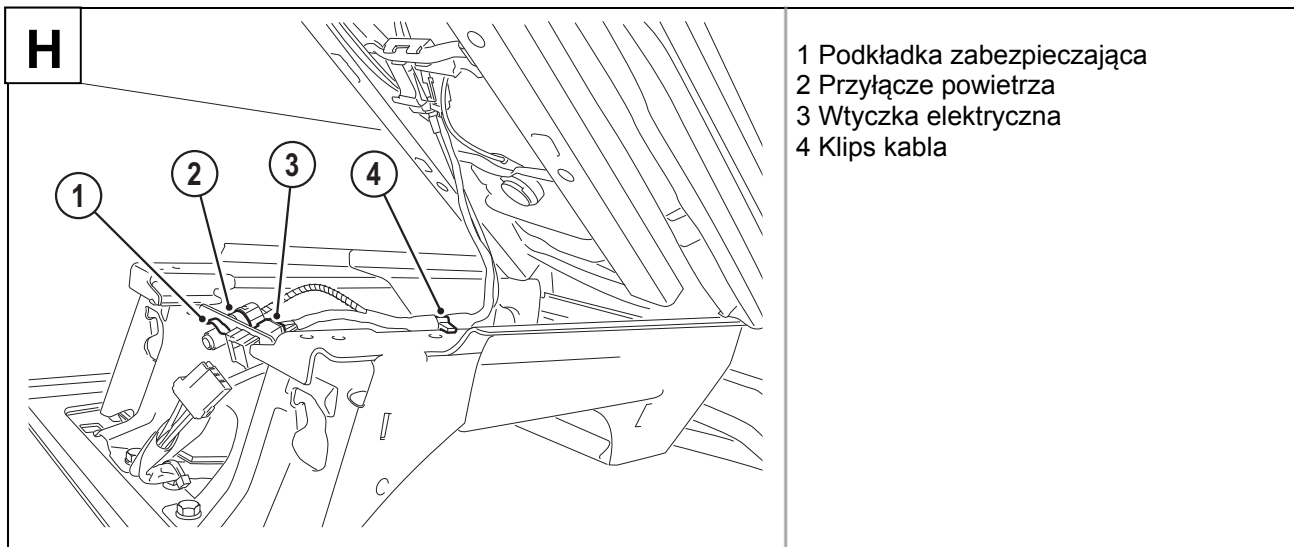

4. Odchylić siedzenie do tyłu i zabezpieczyć je w razie potrzeby.
5. Zamontować klips kabla (4) ok. 120 mm od przedniej krawędzi konsoli.
6. Zamontować wtyczkę elektryczną (3) w konsoli (noski zabezpieczające zatrzasną się z dźwiękiem).
7. Zamontować przyłącze powietrza (2) w konsoli i zabezpieczyć je zdemontowaną podkładką zabezpieczającą (1).
8. Ponownie przechylić siedzenie do położenia wyjściowego.
9. Odblokować szyny siedzenia i przesunąć ręcznie obydwie dolne szyny (1) do pozycji tylnej.



Ostrzeżenie (niebezpieczeństwo zakleszczenia):

Podczas przesuwania istnieje niebezpieczeństwo zmiążdżenia i zakleszczenia palców.

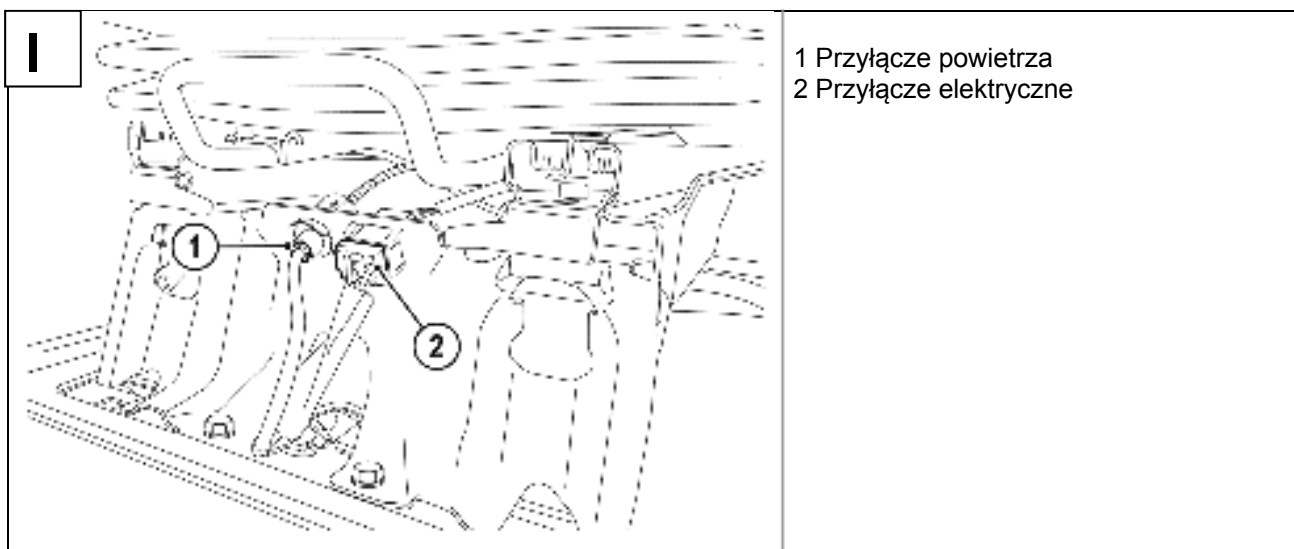

10. Podłączyć przyłącza pojazdu do przyłącza powietrza (1) i przyłącza elektrycznego (2).
11. Aktywować szybkie opuszczanie.
12. Uruchomić pojazd, aby wytworzyć ciśnienie powietrza konieczne dla dalszych kroków montażu.

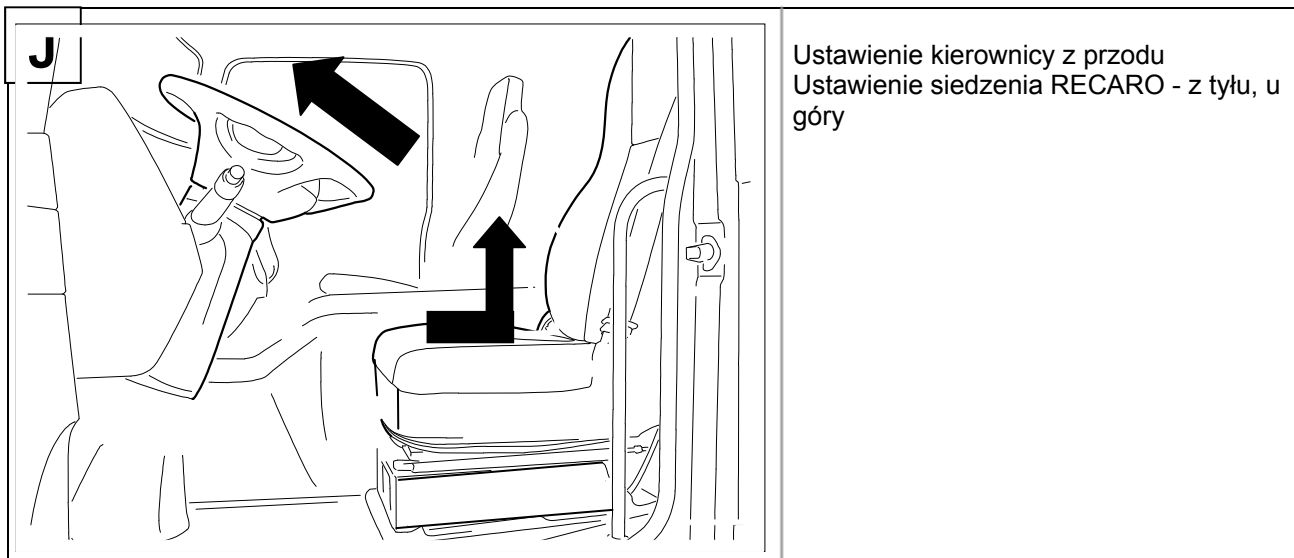

13. Zdezaktywować szybkie opuszczanie.
14. Ustawić regulację wysokości na najwyższą pozycję.

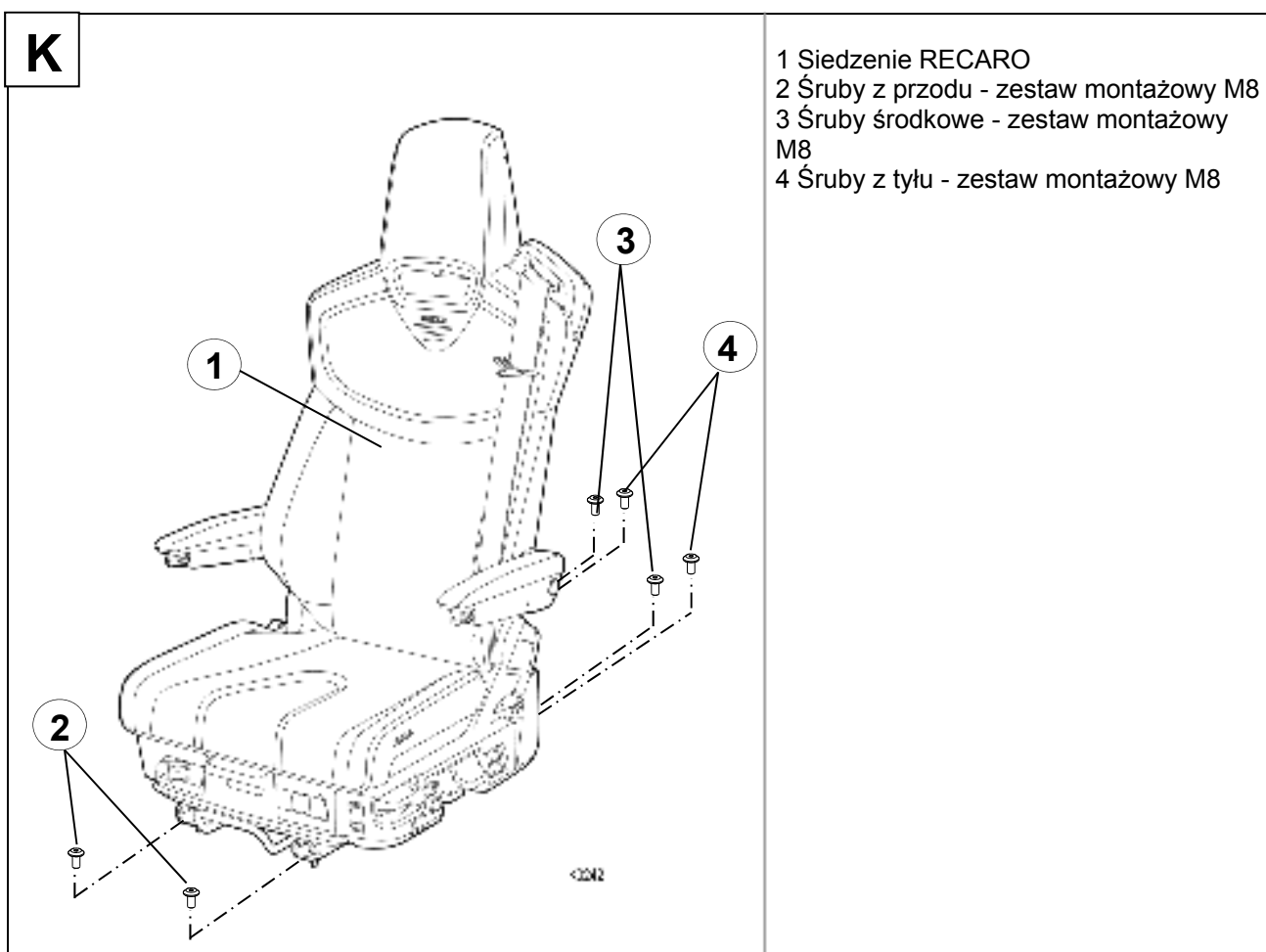

15. Wkręcić mocno obydwie przednie śruby (2) z zestawu montażowego w adapter siedzenia.



Ostrzeżenie:

Dostarczone śruby są wyposażone w mikrokapsułki i mogą być użyte tylko raz.
W przypadku wielokrotnego zastosowania mikrokapsuła traci swoją skuteczność działania i nie może zagwarantować stałego bezpieczeństwa połączenia śrubowego.

16. Umieścić siedzenie RECARO w przedniej pozycji.
17. Wkręcić mocno cztery tylne śruby (3, 4) z zestawu montażowego w adapter siedzenia.
18. Przesunąć siedzenie do tylnej pozycji.
19. Wkręcić obydwie śruby (2) z przodu w adapter siedzenia przy użyciu zadanego momentu obrotowego. (adapter Torx T30)

Moment obrotowy dokręcania: Śruby M8: 25 Nm +/- 2 Nm

20. Przesunąć siedzenie do pozycji przedniej i przykręcić cztery tylne śruby (3, 4) przy użyciu zadanego momentu obrotowego. (adapter Torx T 30)

Moment obrotowy dokręcania: Śruby M8: 25 Nm +/- 2 Nm



Niebezpieczeństwo:

W przypadku nieprzestrzegania momentów obrotowych dokręcania, śruby mogą poluzować się w trybie jazdy.

W tym przypadku koncepcja bezpieczeństwa nie występuje i nie można dalej prowadzić pojazdu. Śruby należy dokręcić za pomocą podanego momentu obrotowego dokręcania.

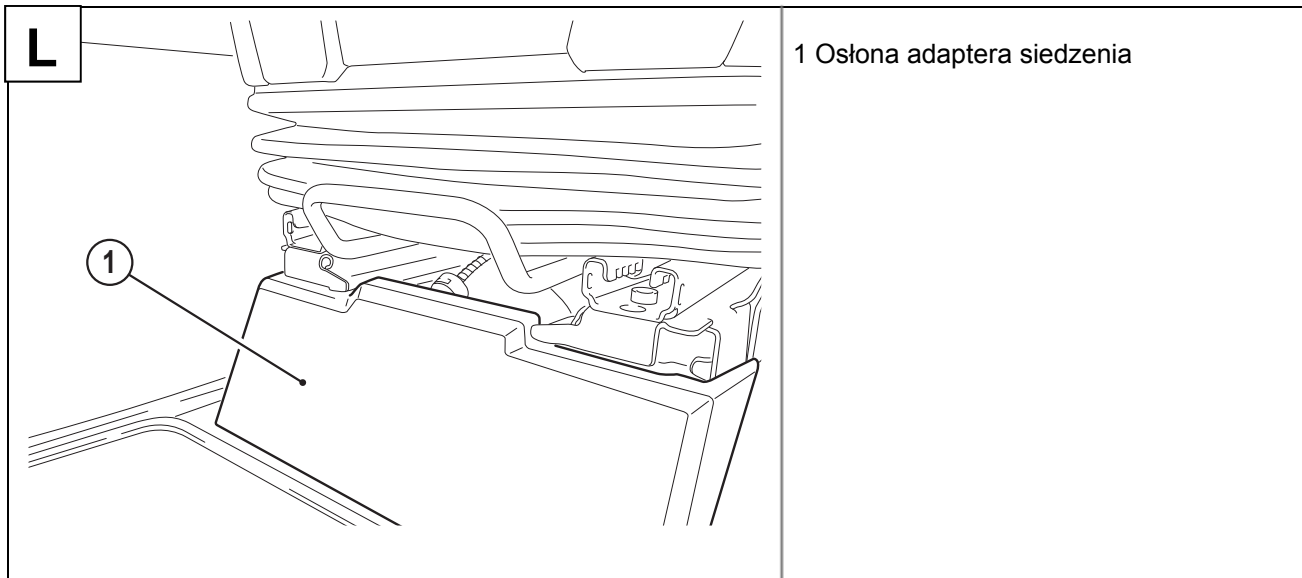

21. Zamontować osłonę (1) na adapterze siedzenia.

4. Po montażu

1. Sprawdzić, czy siedzenie daje się lekko i bezpiecznie przesunąć w kierunku podłużnym. Po przesunięciu siedzenia i zwolnieniu dźwigni blokady szyna siedzenia musi z obu stron zablokować się w słyszalny sposób. Proszę zwrócić uwagę na to, aby zostało ono całkowicie zablokowane przez lekki ruch siedzenia do przodu i do tyłu.
2. Upewnić się, aby w trakcie przemieszczania szyny siedzenia do przodu i do tyłu nie zakleszczyć i nie uszkodzić kabli.
3. Sprawdzić działanie i dostępność pojedynczych elementów obsługi siedzenia.
4. Sprawdzić funkcję ostrzeżenia o niezapiętym pasie.



Ostrzeżenie!

Proszę przechowywać wymontowane siedzenie w sposób uniemożliwiający dostęp do niego dzieciom.

Nie podłączać przyłączy elektrycznych siedzenia do źródeł napięcia elektrycznego.

Przy pracującym silniku i wsadzonym języczku pasa sygnał ostrzegawczy na desce rozdzielczej musi zgasnąć. Jeżeli tak nie jest, należy sprawdzić przyłączy elektryczne.

5. Schemat połączeń

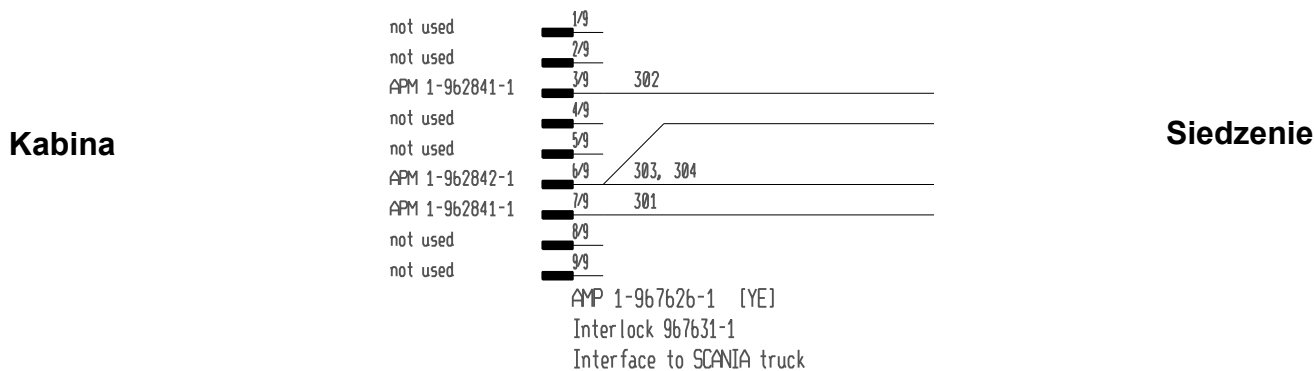

Kolor niebieski	24 V
Kolor czarny	GND
Kolor różowy	Sygnał ostrzeżenia klamry pasa
Kolor czarny/biały	Ostrzeżenie klamry pasa GND

6. Naklejka Federalnego Urzędu ds. Ruchu Drogowego siedzenia RECARO

Naklejka z danymi odnośnie typu siedzenia i nadanym przez Federalny Urząd ds. Ruchu Drogowego oznaczeniem typu (naklejka KBA) znajduje się pod siedziskiem na wsporniku poprzecznym z prawej strony patrząc w kierunku jazdy. Aby sprawdzić naklejkę, konieczne jest zdemontowanie siedziska.

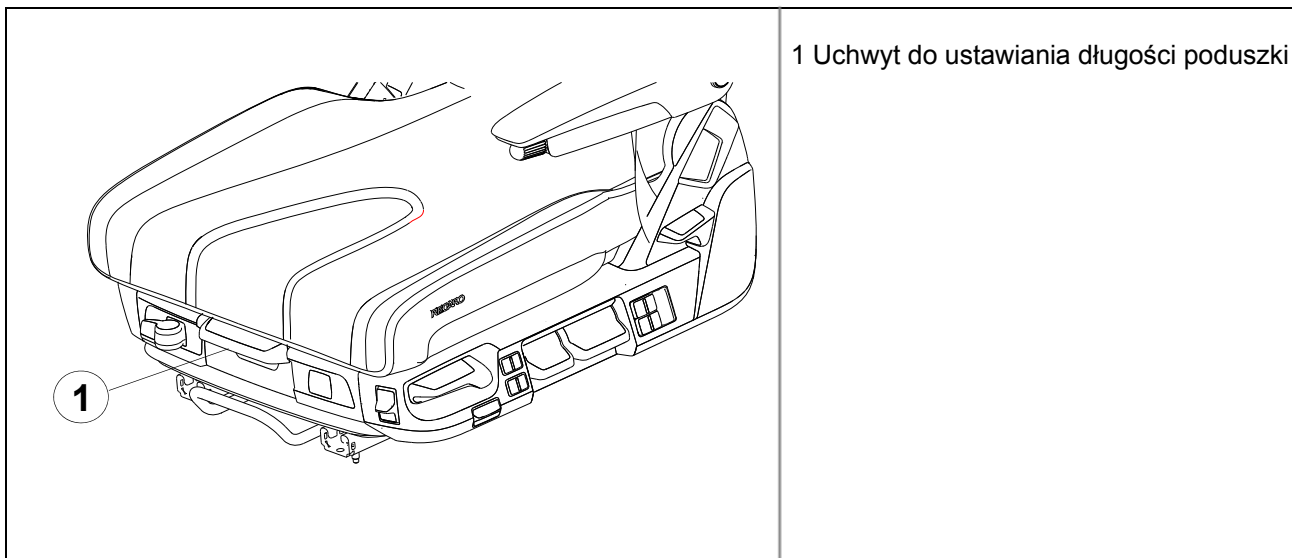

Demontaż siedziska

1. Odryglować regulację podłużną siedziska i pociągnąć siedzisko do przodu do ogranicznika ruchu.
2. Obrócić uchwyt regulacji podłużnej siedziska w prawą stronę (w kierunku jazdy) i ponownie pociągnąć siedzisko do przodu. Teraz można wyjąć siedzisko do góry.
3. Siedzisko podnosić tylko z przodu, ponieważ z tyłu można uszkodzić kabel lub przewody powietrza.

Ważna wskazówka:

Proszę zwrócić uwagę na to, aby podczas montażu nie uszkodzić kabla i węży przy siedzisku.

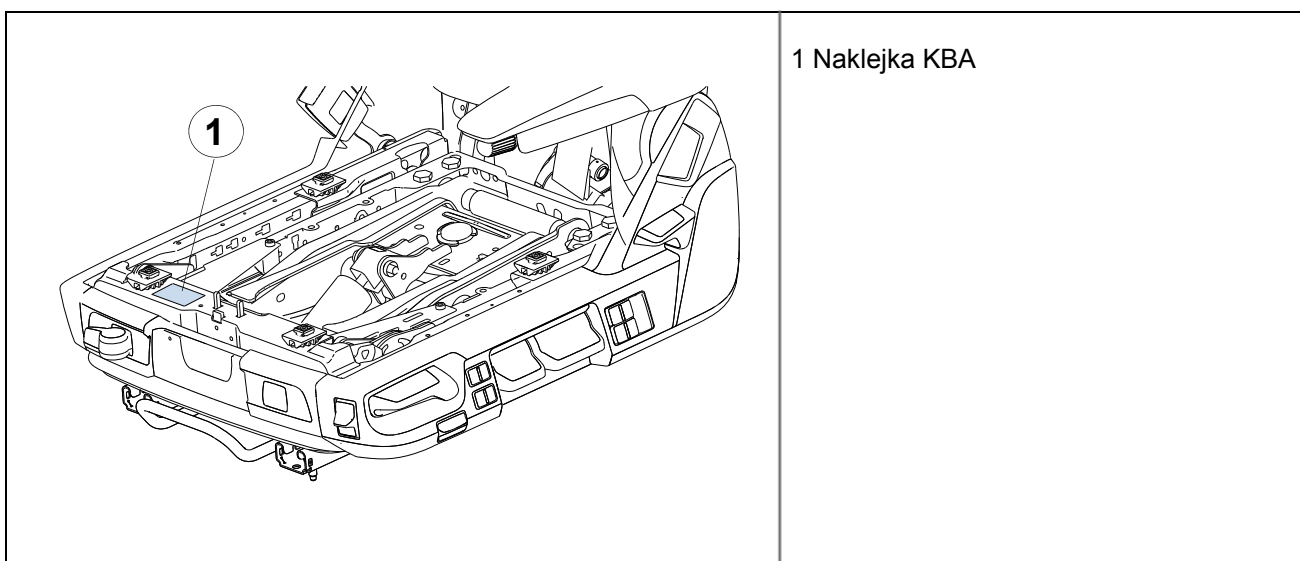

Montaż siedziska

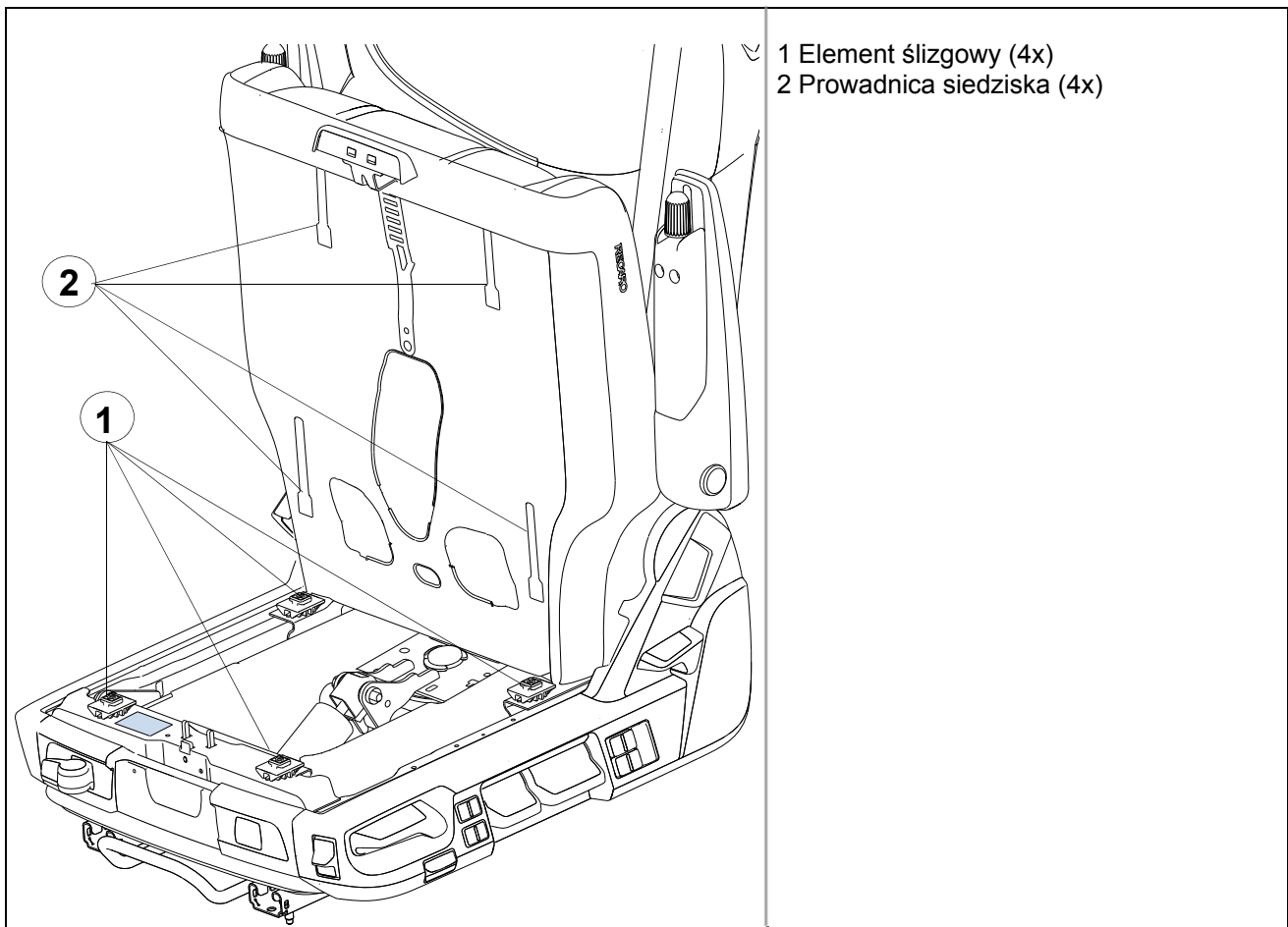

1. Nałożyć siedzisko na ramę siedzenia.
2. Wprowadzić ślizgi w odpowiednie prowadnice.

Ważna wskazówka:

Sprawdzić poprzez lekkie podniesienie i przesunięcie siedziska do przodu i do tyłu, czy elementy ślizgowe się całkowicie zatrzasnęły w prowadnicach.

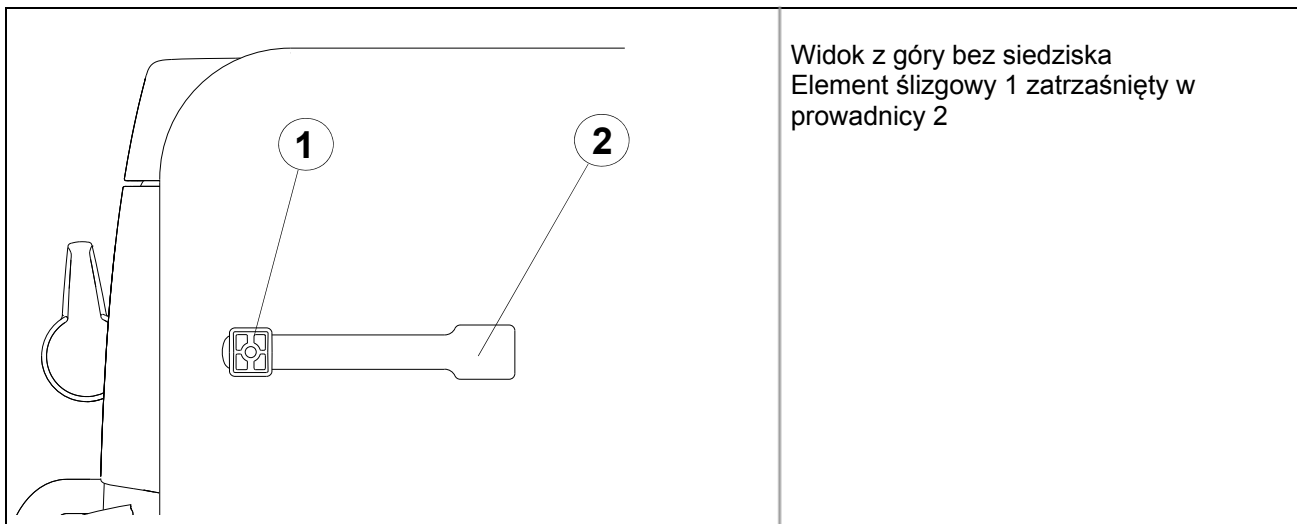

3. Przesunąć siedzisko do żądanej pozycji podłużnej.

Ważna wskazówka:

Proszę zwrócić uwagę na to, aby poprzez lekkie przemieszczenie siedziska do przodu i wstecz siedzisko zostanie całkowicie zablokowane.

Montážní návod pro RECARO C 6000 / C 7000 SCANIA Streamline (od roku modelu 2014)

Obsah

1. Klíčová tabulka Sedadla	2
2. Obecné bezpečnostní pokyny	2
2.1 Symboly a signální slova.....	5
2.2 Vyloučení ručení a záruka.....	5
3. Montážní návod sedadla RECARO.....	6
3.1 Montážní sada RECARO	6
3.2 Montážní nářadí	7
3.3 Demontáž sériového sedadla.....	8
4. Po montáži	17
5. Schéma zapojení	17
6. Nálepka Spolkového úřadu pro silniční provoz na sedadle RECARO.....	18

1. Klíčová tabulka Sedadla

Typové označení	Obchodní název	ABE číslo
RECARO CV Seat 1	RECARO C 7000	91317
RECARO CV Seat 2	RECARO C 6000	91303

2. Obecné bezpečnostní pokyny

Koupili jste si sedadlo RECARO, které nabízí pohodlí i kvalitu.

Důležité upozornění:

Všeobecné schválení k provozu je platné jen v tom případě, že je sedadlo RECARO zabudované v kombinaci s kompletní montážní sadou vhodnou pro dané vozidlo.
Aktuální verzi všeobecného schválení k provozu (ABE) najdete na naší domovské stránce.



Montážní sada

Sedadlo však může své úlohy a funkce splňovat jen v případě, že bylo správně a v plném rozsahu namontováno dle pokynů a instrukcí uvedených v tomto montážním návodu, a za dodržení různých bezpečnostních pokynů a preventivních opatření.



Nebezpečí:

Sedadlo RECARO by měl namontovat a elektricky a pneumaticky zapojit odborný servis.



Neodborně namontované sedadlo může při nehodách vést k závažnému dalšímu ohrožení zdraví a života. Následujte přesně všechny pokyny, popisy, varování a upozornění na nebezpečí apod.

Sedadlo RECARO je určeno výhradně pro vozidla s levostranným řízením. Při vestavbě do vozidla s pravostranným řízením může dojít k nežádoucímu přestavení ovládacích prvků způsobenému přilehlými konstrukčními díly v oblasti sedadla. Kromě toho nemůže být zaručena přístupnost ovládacích prvků. V případě zatížení podobnému nárazu (nehoda) to může vést k přestavení sedadla.

Sedadla RECARO smí být namontována pouze do vozidel, pro která existuje povolení od německého Spolkového úřadu pro silniční provoz k vestavbě (vozidla bez 2. řady sedadel / bez airbagu ve volantu, sedadla s nedílným 3 bodovým pásem / bez airbagu / bez předepínače pásu). Při nedodržení hrozí bezprostřední nebezpečí smrtelného úrazu nebo velmi těžkého zranění.

Má-li Vaše originální sedadlo airbag a / nebo předepínač pásu, nesmí být toto sedadlo vyměněno za sedadlo RECARO. Originální sedadla jsou pro aktivní ochranu proti zranění v situaci podobné nárazu (nehoda) přizpůsobeny příslušnému modelu vozidla. Pokud bude originální sedadlo vyměněno za sedadlo RECARO, není zaručena ochrana před úrazem.



Varování:

Zajistěte, aby bylo při montáži vyloučeno znečištění a poškození elektrických a pneumatických připojení.

Zajistěte rovněž, aby byla před zahájením všech prací na elektrickém zařízení vozidla odpojena baterie resp., aby byl zaručen beznapěťový stav.

Není-li elektrická zástrčka a / nebo pneumatická spojka u adaptéru hadicového kabelového svazku kompatibilní s přípojkou ve vozidle, musí tato připojení provést odborný servis.



Jestliže je původní sedadlo bez elektrických komfortních funkcí nahrazeno sedadlem RECARO, lze u dodaného adaptéru hadicového kabelového svazku oddělit elektrickou zástrčku na straně vozidla. Svazek kabelů pak musí připojit odborník k vhodnému internímu zdroji proudu ve vozidle. Schéma zapojení viz kap 5.

I přes největší možnou péči při konstrukci elektrických konektorů a / nebo pneumatických spojek u adaptéru hadicového kabelového svazku nelze vyloučit, že tyto nebudou kompatibilní s přípojkami ve vozidle. V tomto případě informujte Adient Components Ltd. & Co. KG (viz adresa na poslední straně).

Při montáži sedadla je třeba zajistit, aby mezi sedadlem a konstrukčními díly kabiny (např. ovládání vyklápěče, řídicí jednotky) zůstal dostatečně velký volný prostor. Popřípadě je třeba přesunout konstrukční díly kabiny ovlivňující průchodnost (např. ovládání vyklápěče).

Stejně tak je třeba zajistit, aby nebyly ve vnitřním prostoru konzole pod sedadlem ukládány předměty, které by mohly vést k poškození přípojných vedení sedadla. Kromě toho musí být pro sedadlo zajištěn dostatečně velký volný prostor kvůli kývavým pohybům.

2.1 Symboly a signální slova

Symbol	Signální slovo	Význam
	Nebezpečí:	Hrozí bezprostřední nebezpečí smrtelného úrazu nebo velmi těžkého zranění.
	Varování:	Jedná se o možnou nebezpečnou situaci s následkem smrtelného úrazu nebo velmi těžkého zranění.
	Pozor:	Označuje možnou nebezpečnou situaci, která může způsobit lehká nebo drobná zranění nebo věcné škody.
	Důležité upozornění:	Toto upozornění se musí dodržovat, protože při jeho nerespektování se může poškodit produkt nebo blízké okolí produktu, rovněž může být omezena nebo znemožněna funkčnost a bezpečnost produktu.

2.2 Vyloučení ručení a záruka

Sedadla RECARO jsou všeobecně vhodná jen pro kabiny v jejich originálním stavu. Odpovídající kabiny najdete ve všeobecném schválení k provozu (ABE), které je přiloženo k montážní sadě, nebo které je k dispozici ke stažení na naší domovské stránce.

Předpokladem záruky pro sedadlo je přesné dodržení a uvedení tohoto montážního návodu do praxe v plném rozsahu. Nedodržení nebo omezené dodržení tohoto montážního návodu, jakož i změny na samotném výrobku vylučují ručení ze záruky. To platí také při použití konstrukčních dílů nepovolených firmou RECARO, např. držáků na nápoje, háčků na oděv, hasicích prostředků apod.

Montáž sedadla musí být provedena výhradně za nejpřísnějšího dodržení tohoto montážního návodu. Sedadlo, adaptace a celek podlahy vozidla nesmí být měněny, neboť by to mělo za následek úplné vyloučení ze záruky.







3. Montážní návod sedadla RECARO

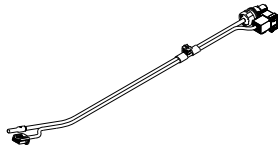

Nebezpečí:

Řiďte se přesně pokyny montážního návodu.

3.1 Montážní sada RECARO



	1 x adaptér hadicového kabelového svazku
	6 x šroub M8 x 20
	1 x montážní návod
	1x štítek montážní sada
	1 x ABE C 6000
	1 x ABE C 7000

Dříve než začnete s demontáží sériového sedadla se přesvědčte, že se všechny shora uvedené díly nachází ve Vaší montážní sadě.

Důležité upozornění:

Nalepte přiložený štítek z montážní sady do návodu k obsluze sedadla RECARO, abyste v budoucnu měli po ruce odpovídající informace.

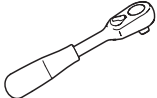
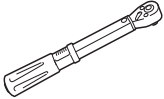
3.2 Montážní nářadí

	ráčna
	momentový klíč
	torx adaptér T 30

3.3 Demontáž sériového sedadla



Pozor:

Před zahájením demontáže se ujistěte, že je Vaše vozidlo bezpečně odstavené, a že máte Vy během provádění prací vždy pevné postavení.

Důležité upozornění:

Sériové sedadlo je třeba z vozidla kompletně demontovat spolu s lištami sedadla a zámkem bezpečnostního pásu.

Pro připevnění sedadla RECARO je v každém případě třeba použít k němu přibalené, nové šrouby.

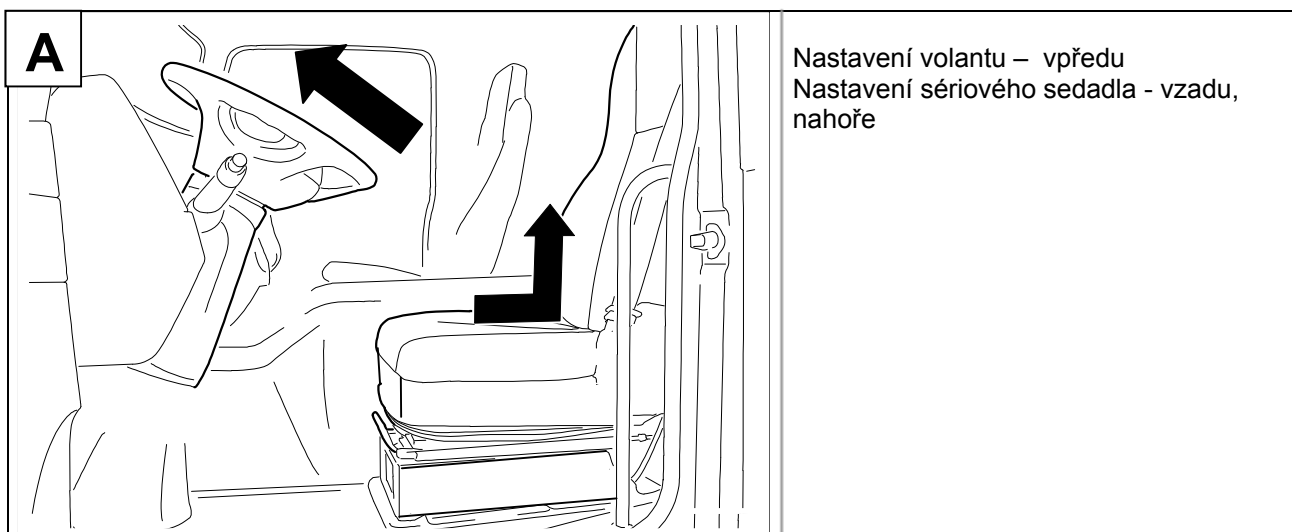

1. Dejte volant do nejpřednější polohy.
2. Uvedte opěradlo sedadla do svislé polohy a sedadlo posuňte do nejzadnější a nejvyšší polohy.

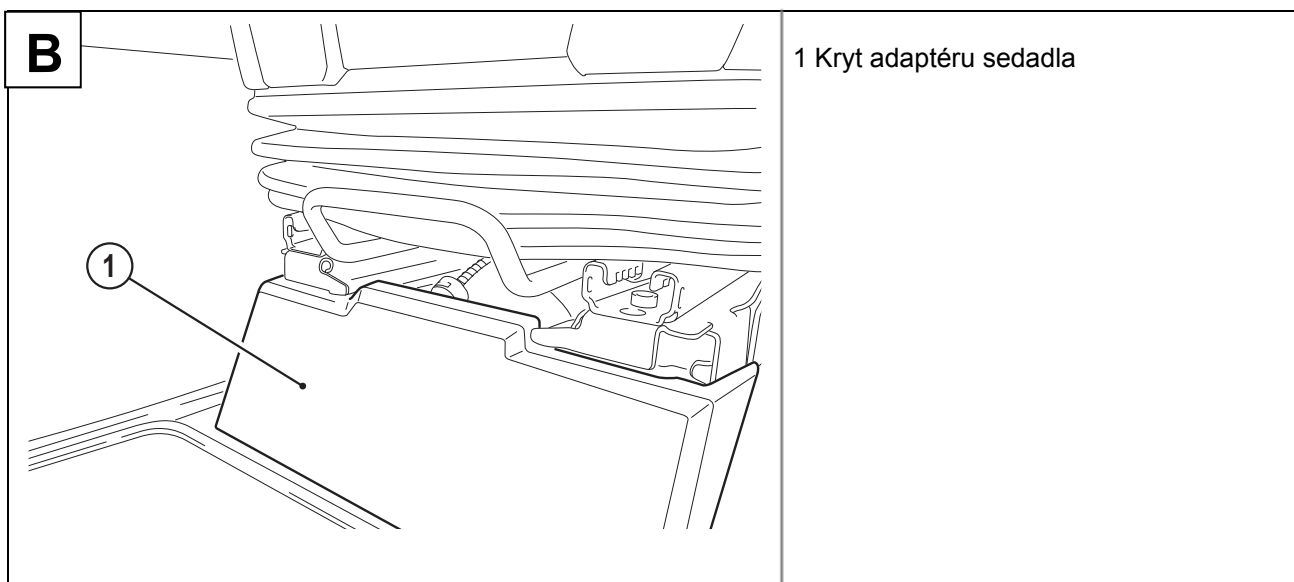

3. Demontujte kryt (1) z adaptéru sedadla.

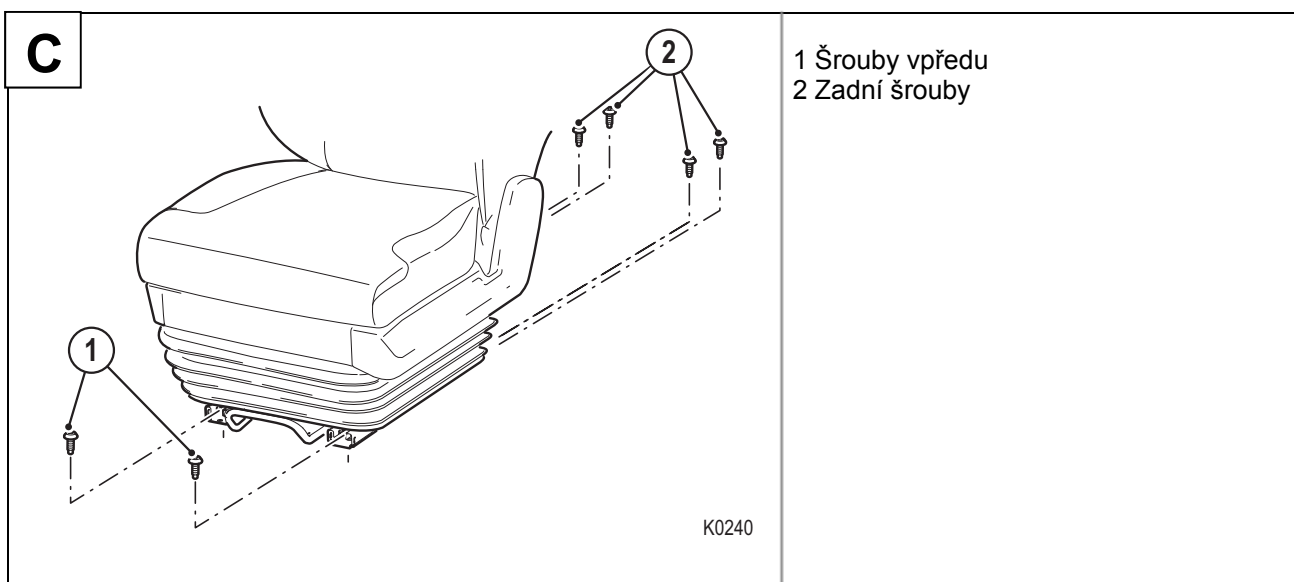

4. Uvolněte čtyři šrouby (2) upevnění lišty a vyndejte je.
5. Posuňte sedadlo do nejzadnější polohy.
6. Uvolněte dva šrouby vpředu (1) upevnění lišty a vyndejte je.

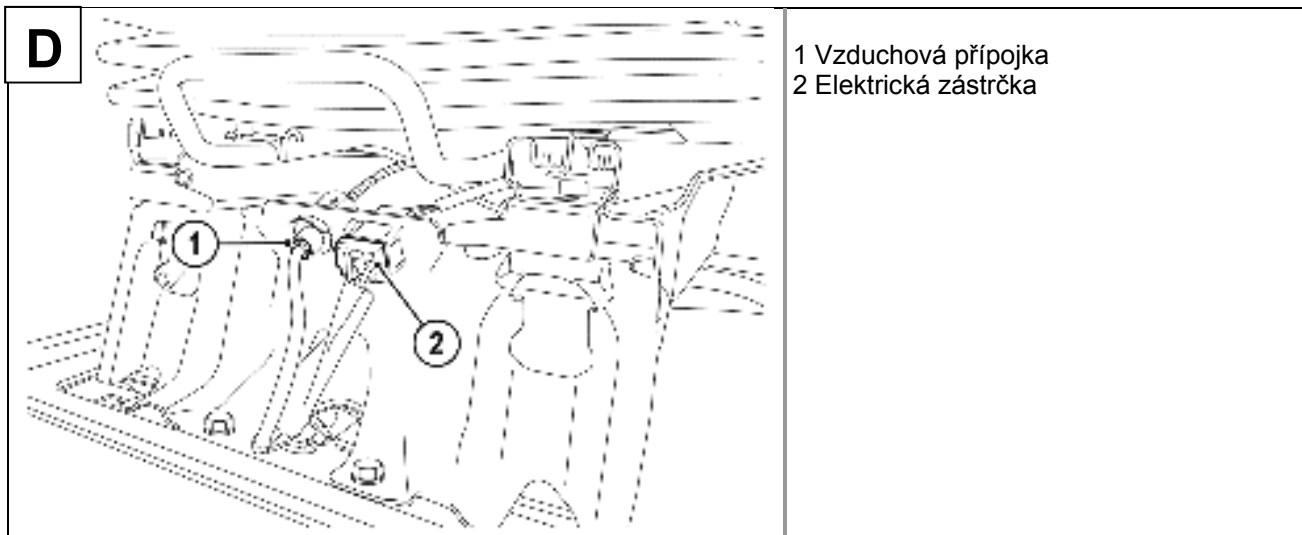

7. Aktivujte rychlé spuštění.
8. Vypustte vzduchový systém vozidla.
9. Uvolněte připojení vzduchu (1) sedadla na konzole.
10. Uvolněte elektrickou zástrčku (2).

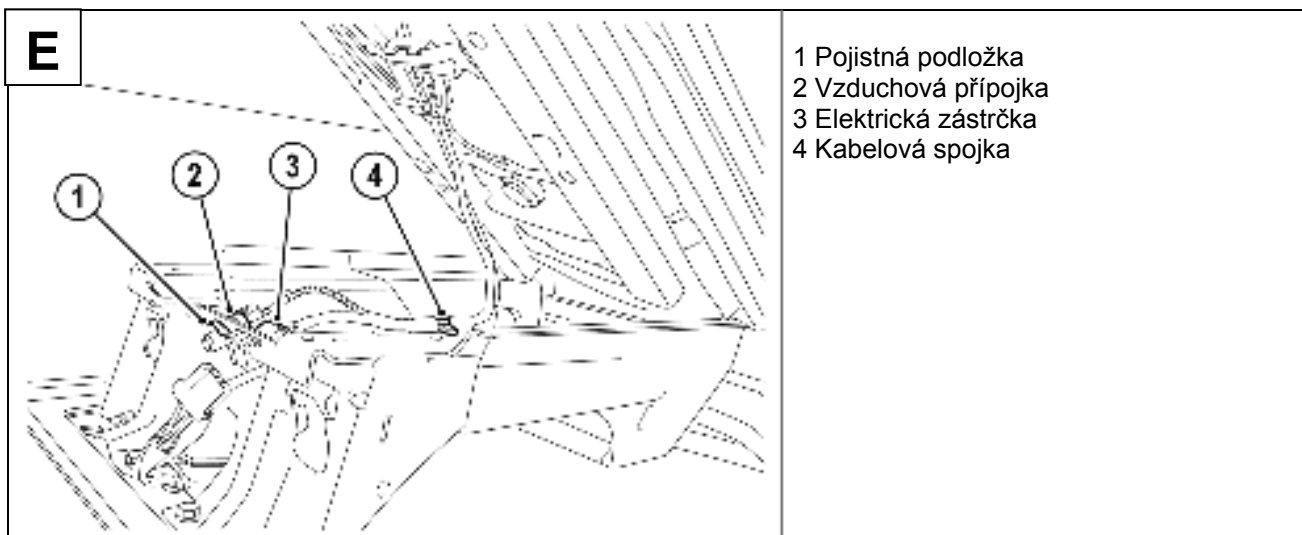

11. Vyklopte sedadlo dozadu a případně jej zajistěte.
12. Uvolněte kabelovou svorku (4) na konzole (ve směru jízdy vlevo).
13. Demontujte pojistnou podložku (1) a vzduchovou přípojku (2). Uschovejte pojistnou podložku.
14. Demontujte elektrickou zástrčku (3) stisknutím aretačních hrotů na obou stranách.
15. Vyklopte sedadlo zpět do výchozí polohy.



Varování (nebezpečí skřípnutí):

Při spouštění sedadla hrozí nebezpečí pohmoždění a skřípnutí prstů.

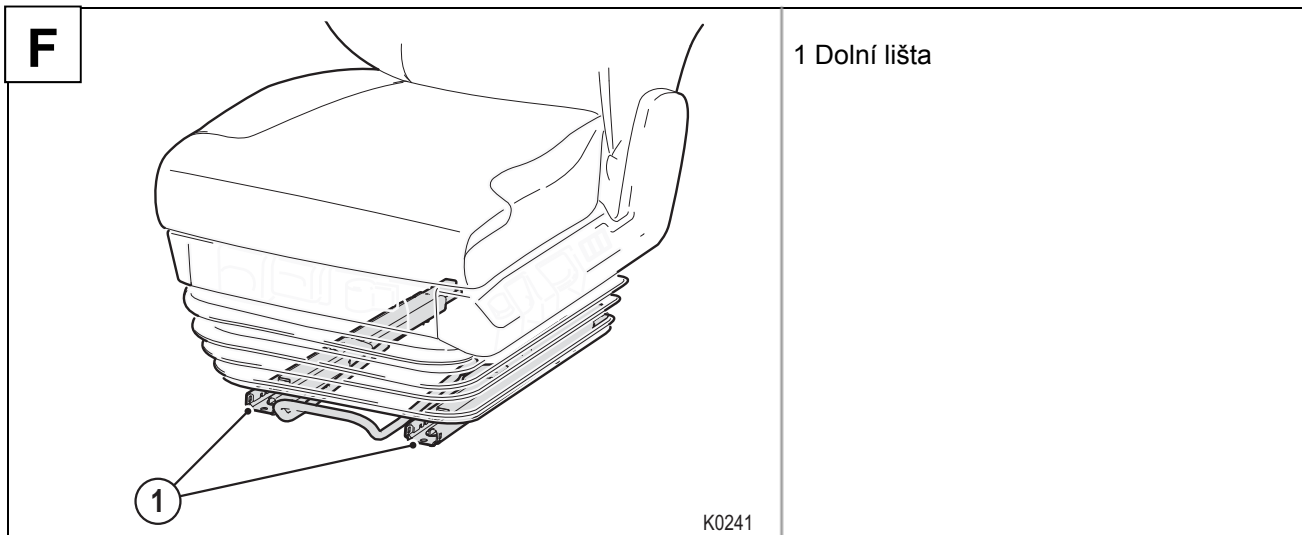

16. Odblokujte lišty sedadla a posuňte obě dolní lišty (1) ručně do střední polohy.
17. Opatrně vyzvedněte sedadlo z vozidla a odložte jej vedle vozidla.

**Varování (nebezpečí skřípnutí):**

Při posouvání dolních lišt hrozí nebezpečí pohmoždění a skřípnutí prstů.

**Pozor:**

Vezměte prosím na vědomí, že sedadlo může vážit až 50 kg. V případě potřeby použijte pomocný prostředek pro zvedání resp. transport.

3.4 Montáž sedadla RECARO do kabiny

Důležité upozornění:

Montáž hadicového kabelového svazku k sedadlu RECARO se provádí mimo vozidlo.

Nejprve odstraňte hadicový kabelový svazek připevněný k sedadlu (je-li k dispozici) a zlikvidujte jej. K tomu položte sedadlo na zadní stranu opěradla, abyste zabránili poškození krytů a madel.



Varování:

Zajistěte, aby bylo při montáži vyloučeno znečištění a poškození elektrických a pneumatických přípojek pro zaručení dobrého spojení kontaktů.

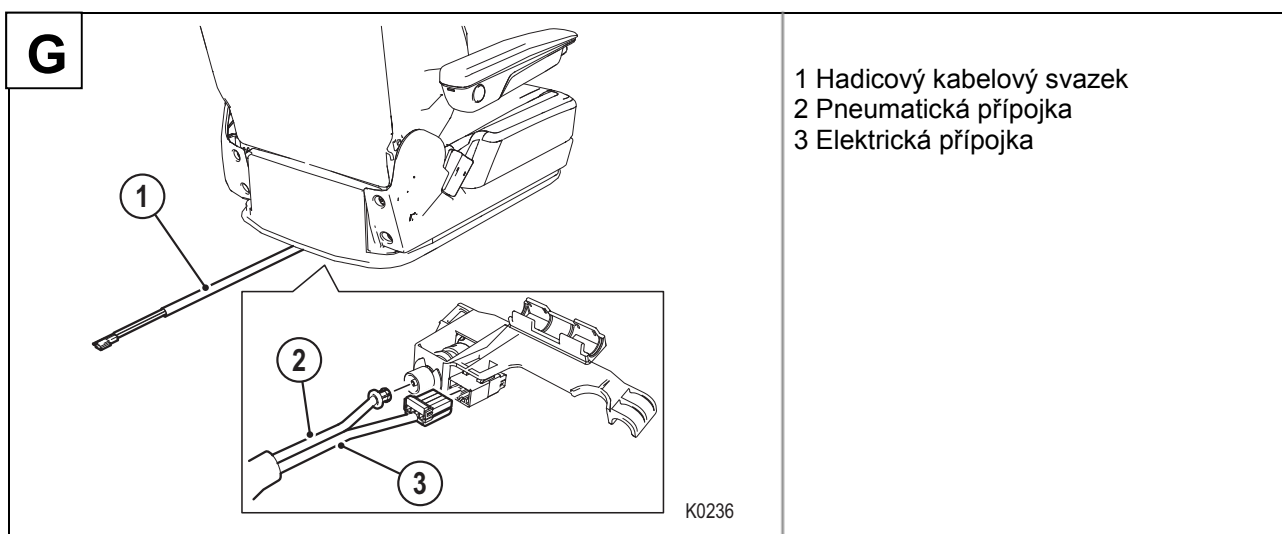

1. Namontujte hadicový kabelový svazek (1) ze sady adaptéru k sedadlu RECARO.
2. Spojte k tomu pneumatickou přípojku (2) a elektrickou přípojku (3).



Varování:

Dbejte na to, aby během další montáže nedošlo ke skřípnutí, poškození a zatížení hadicového kabelového svazku tahem a / nebo tlakem, jinak nemůže být zaručena bezvadná funkce ovládacích prvků.

3. Sklopte RECARO sedadlo pozorně na adaptér sedadla.



Pozor:

Veďte prosím na vědomí, že sedadlo může vážit až 50 kg. V případě potřeby použijte pomocný prostředek pro zvedání resp. transport.

Dejte pozor na to, aby se sedadlo nepoškodilo pomocným prostředkem pro zvedání resp. transport.

Důležité upozornění:

Pro usnadnění montáže uveďte opěradlo sedadla do nejpřednější polohy a horní a dolní lištu umístěte vpředu tak, aby spolu lícovaly.

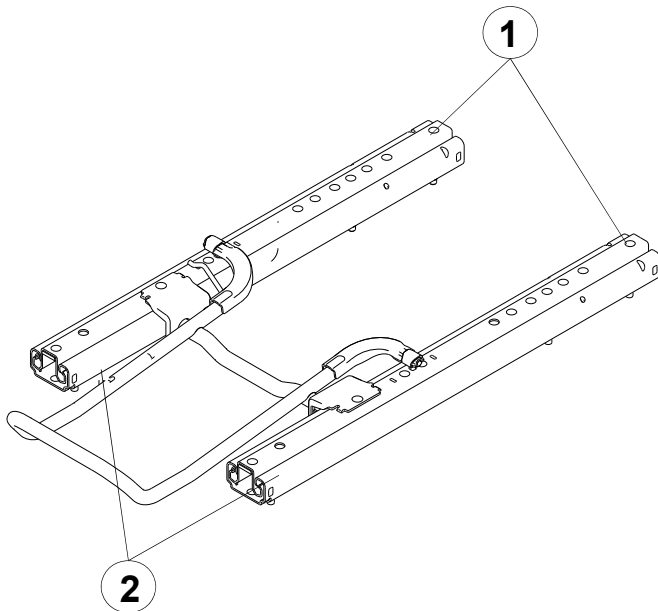

Střední poloha lišt

- 1 Horní lišta
- 2 Dolní lišta

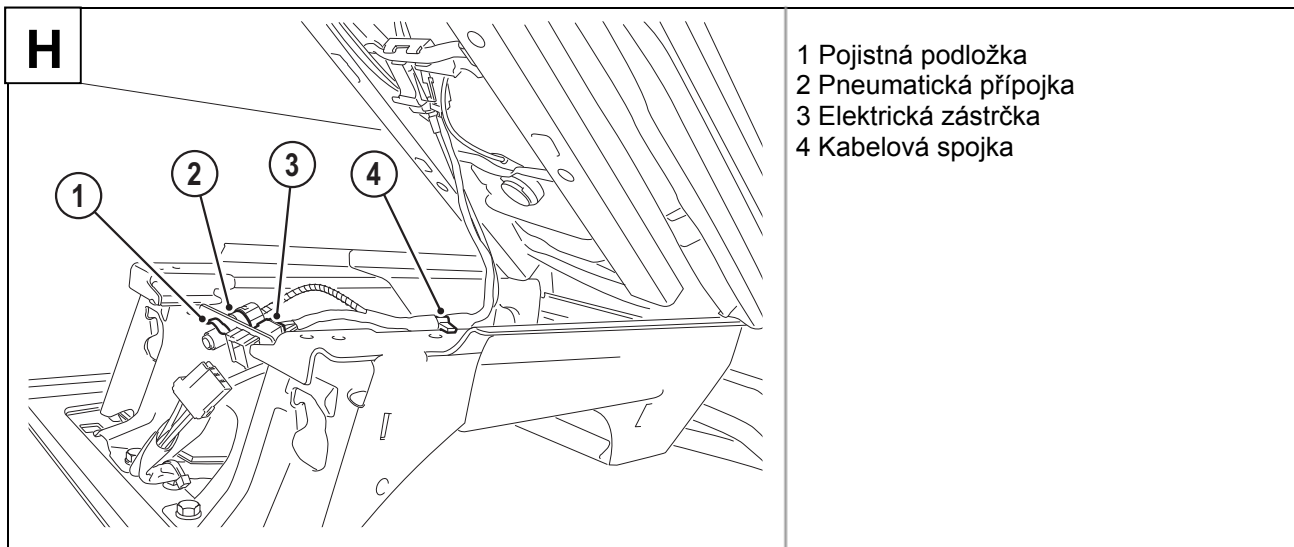

1. Vyklopte sedadlo dozadu a případně jej zajistěte.
2. Namontujte kabelovou svorku (4), cca 120 mm od přední hrany konzoly.
3. Namontujte elektrickou zástrčku (3) do konzoly (bezpečnostní hroty hlasitě zaklapnou).
4. Namontujte vzduchovou přípojku (2) do konzoly a zajistěte přípojku demontovanou bezpečnostní podložkou (1).
5. Vyklopte sedadlo zpět do výchozí polohy.
6. Odblokujte lišty sedadla a posuňte obě dolní lišty (1) ručně do zadní koncové polohy.



Varování (nebezpečí skřípnutí):

Při posouvání hrozí nebezpečí pohmoždění a skřípnutí prstů.

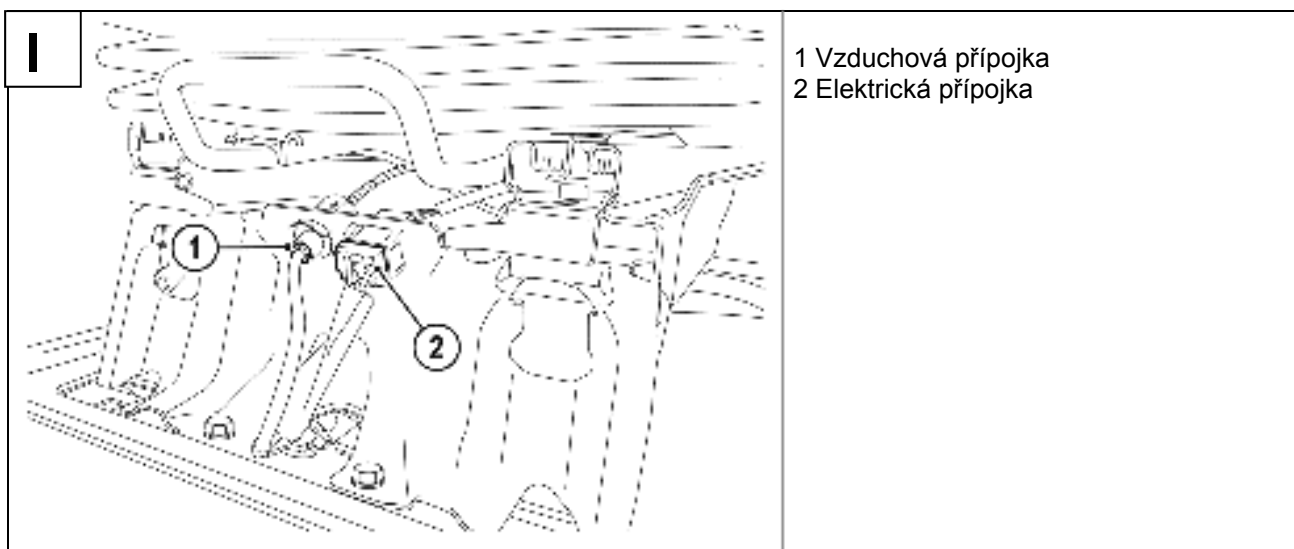

7. Spojte přípojku vozidla se vzduchovou přípojku (1) a elektrickou přípojku (2).
8. Aktivujte rychlé spuštění.
9. Nastartujte vozidlo, abyste vytvořili dostatečný tlak vzduchu pro další montážní kroky.

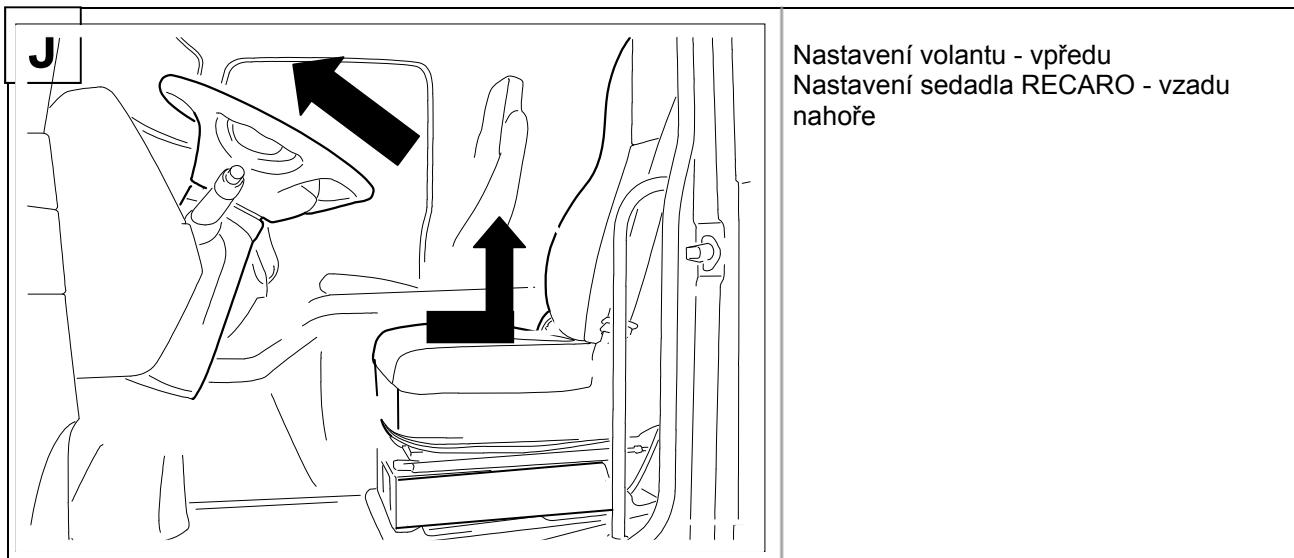

10. Deaktivujte rychlé spuštění.
11. Výškové nastavení uveďte do nejvyšší polohy.

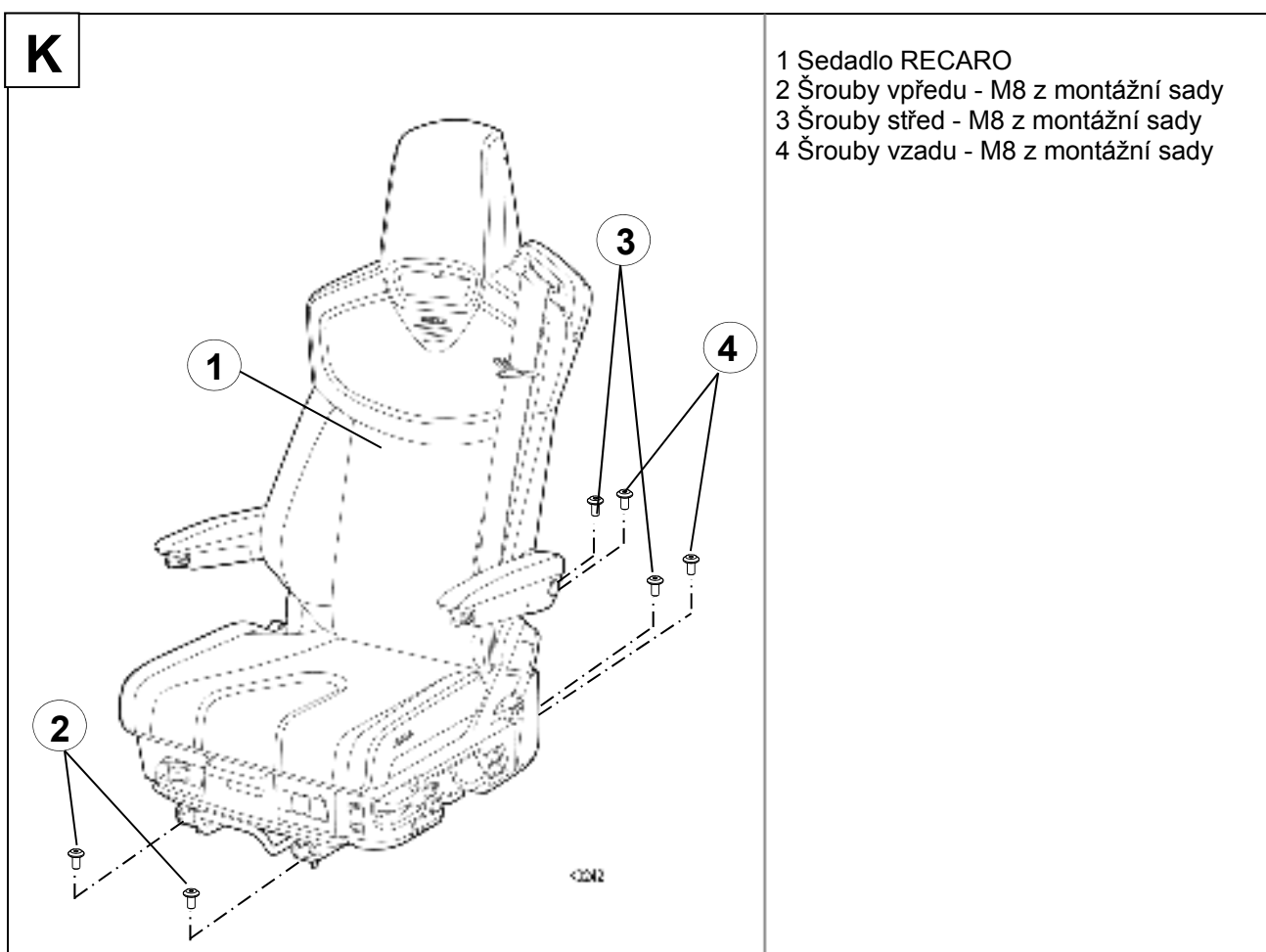

12. Našroubujte oba přední šrouby (2) z montážní sady do adaptérů a ručně je utáhněte.



Varování:

Přiložené šrouby jsou opatřeny mikrozapouzdřením a smí být použity jen jednou. Při opakovaném použití pozbývá mikrozapouzdření svého účinku a nemůže tak být zaručeno trvalé zajištění šroubového spojení.

1. Posuňte sedadlo RECARO do nejpřednější pozice.
2. Zašroubujte čtyři zadní šrouby (3, 4) z montážní sady do adaptéru sedadla a ručně je utáhněte.
3. Posuňte sedadlo do nejzadnější polohy.
4. Zašroubujte oba šrouby (2) vpředu do adaptéru sedadla s určeným utahovacím momentem. (Torx adaptér T30)

Utahovací moment: Šrouby M8: 25 Nm +/- 2 Nm

5. Přesuňte sedadlo do úplně přední polohy a našroubujte čtyři zadní šrouby (3, 4) určeným točivým momentem. (torx adaptér T 30)

Utahovací moment: Šrouby M8: 25 Nm +/- 2 Nm



Nebezpečí:

Při nedodržení utahovacích momentů se mohou šrouby při jízdě uvolnit.

V takovém případě již není zaručen koncept bezpečnosti a vozidlo nesmí být dále provozováno. Šrouby se musí dotáhnout určeným utahovacím momentem.

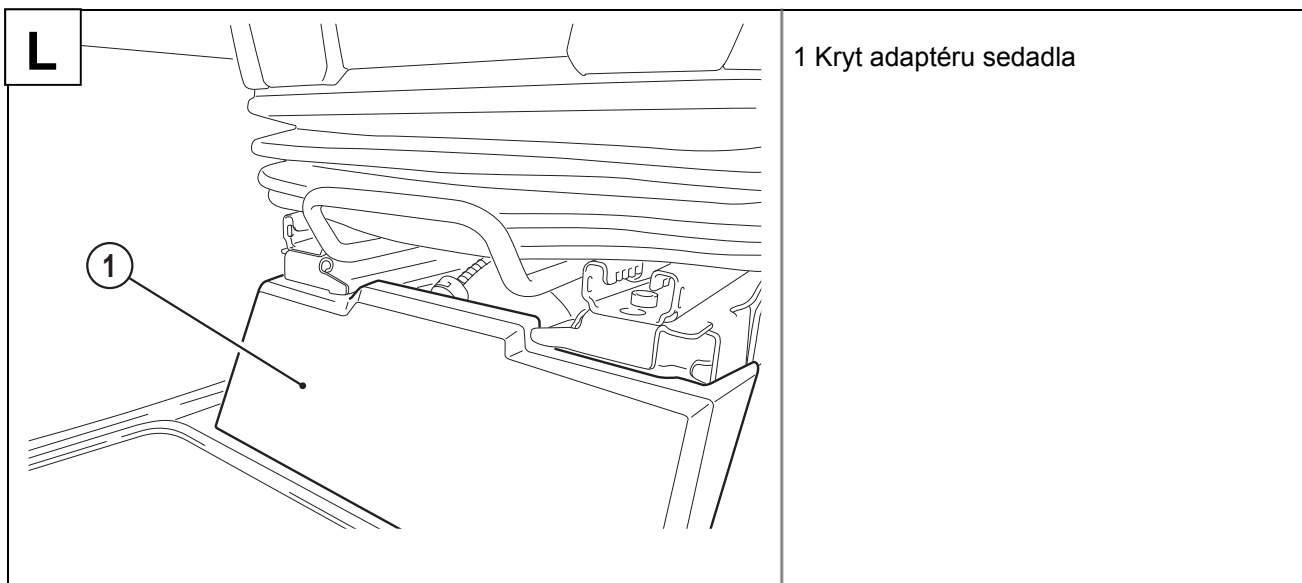

13. Namontujte kryt (1) na adaptér sedadla.

4. Po montáži

1. Vyzkoušejte, zda se sedadlo nechá v podélném směru lehce a bezpečně posunovat. Lišta sedadla musí po posunutí sedadla a uvolnění odblokovací páky na obou stranách slyšitelně zaskočit. Lehkým pohybem sedadla vpřed a vzad zkontrolujte, zda je sedadlo na obou stranách zcela zablokované.
2. Přesvědčte se, že při pojíždění lišty sedadla sem a tam nemohou být skřípnuty nebo poškozeny žádné kabely a hadice.
3. Překontrolujte funkci a přístupnost jednotlivých ovládacích prvků sedadla.
4. Zkontrolujte varovnou funkci nezapnutého pásu.



Varování!

Demontované sedadlo chraňte před přístupem dětí.

Nepřipojujte elektrické přípojky sedadla ke zdrojům elektrického napětí.

Při běžícím motoru a zasunutém jazýčku pásu se musí varovný signál v přístrojové desce vypnout. Není-li tomu tak, je třeba zkontrolovat elektrické připojení.

5. Schéma zapojení

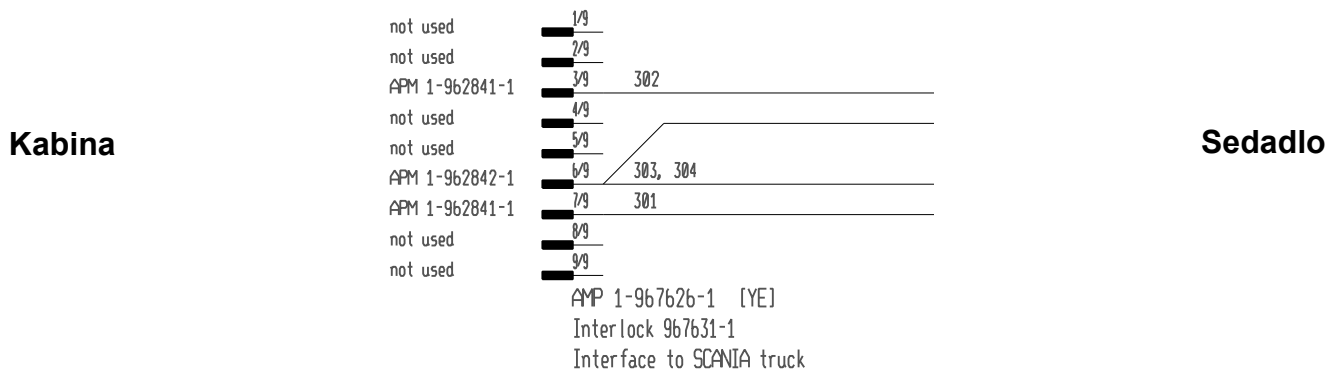

modrá	24 V
černá	GND
růžová	Signál výstrahy zámku popruhů
černobílá	Výstraha zámku popruhů GND

6. Nálepka Spolkového úřadu pro silniční provoz na sedadle RECARO

Nálepka s údajem typu sedadla a typovou značkou Spolkového úřadu pro silniční provoz (nálepka KBA) se nachází pod polštářem sedadla na příčném nosníku ve směru jízdy vpravo. Ke kontrole nálepky se musí polštář sedadla demontovat.

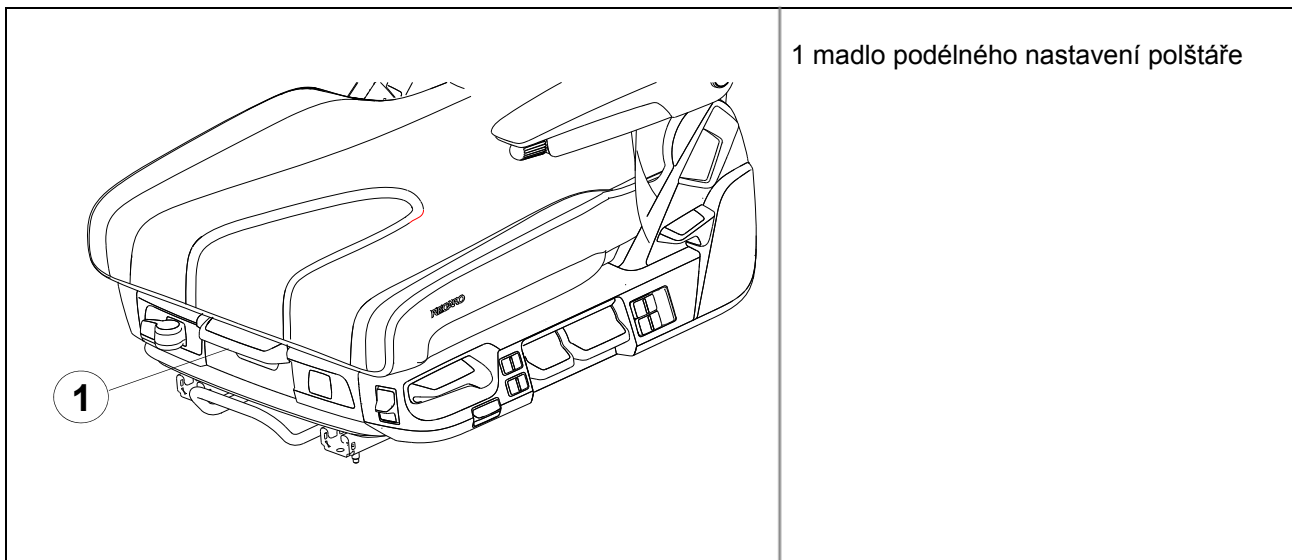

Demontáž polštáře sedadla

1. Odblokujte podélné nastavení polštáře sedadla a polštář vytáhněte dopředu do dorazu.
2. Madlo podélného nastavení polštáře sedadla otočte doprava (ve směru jízdy) a polštář sedadla vytáhněte ještě jednou dopředu. Polštář sedadla lze nyní vyjmout nahoru.
3. Polštář sedadla zvedejte prosím jen vpředu, protože by se vzadu mohly poškodit kabely a vzduchová vedení.

Důležité upozornění:

Dávejte pozor na to, abyste při demontáži nepoškodili kabely a hadice v polštáři sedadla.

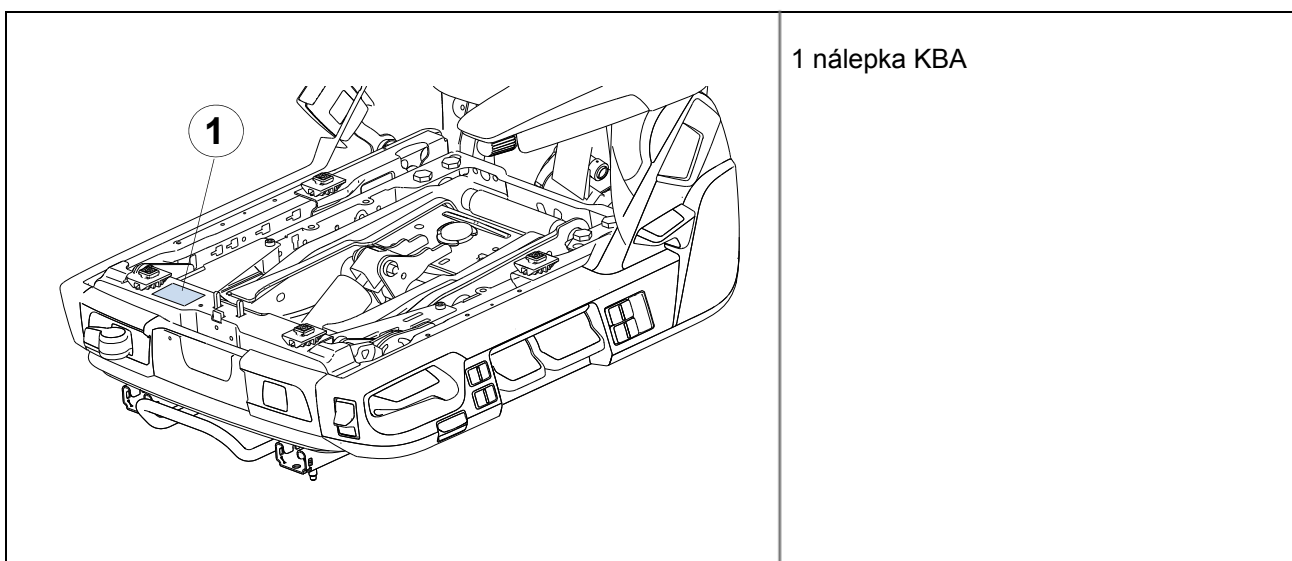

Montáž polštáře sedadla

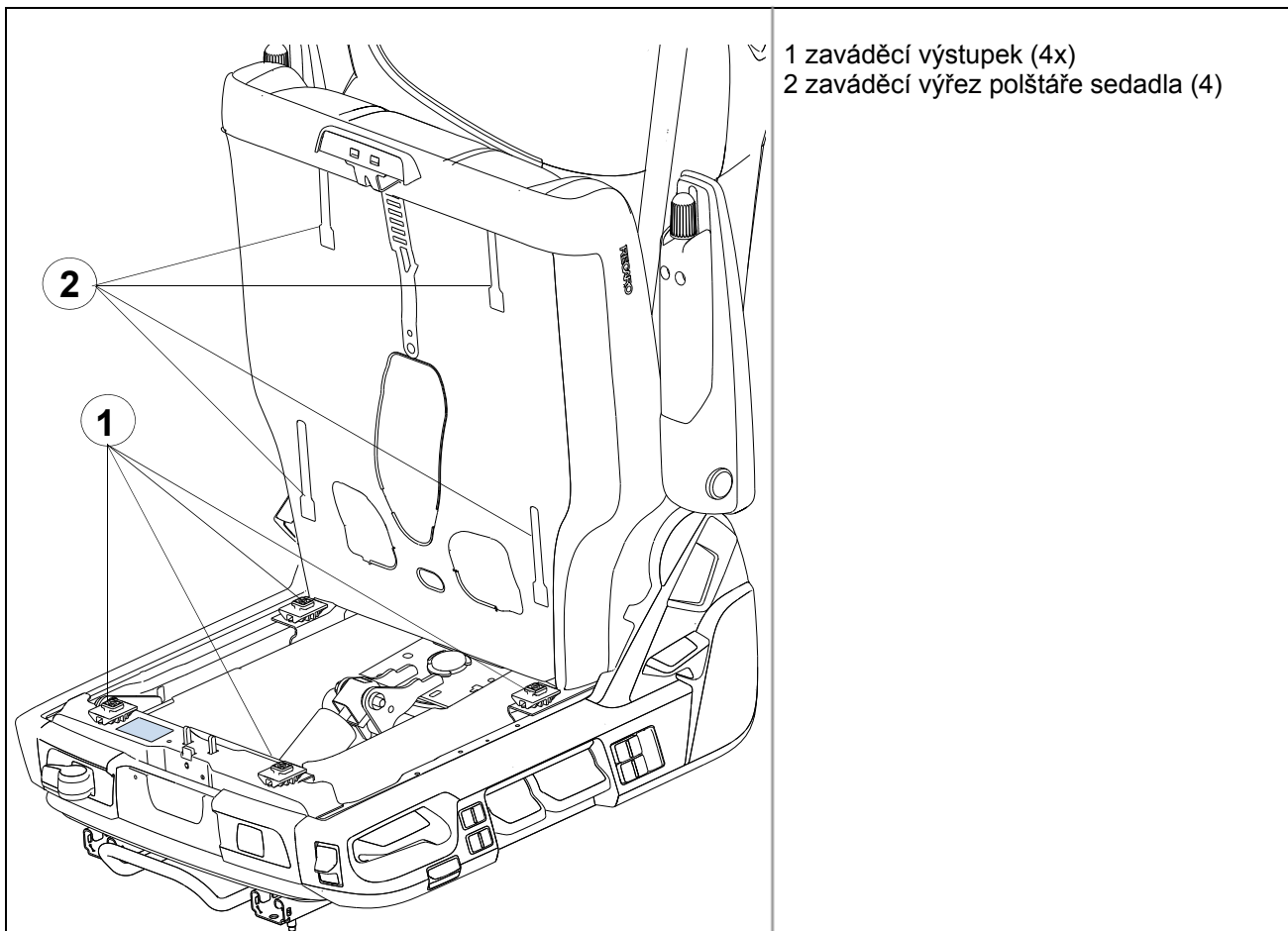

1. Položte polštář sedadla na rám sedadla.
2. Vložte zaváděcí výstupky do odpovídajících zaváděcích výřezů.

Důležité upozornění:

Lehkým pohybem polštáře sedadla sem a tam zkontrolujte, zda zaváděcí výstupky zcela a bezpečně zaskočily do zaváděcích výřezů.

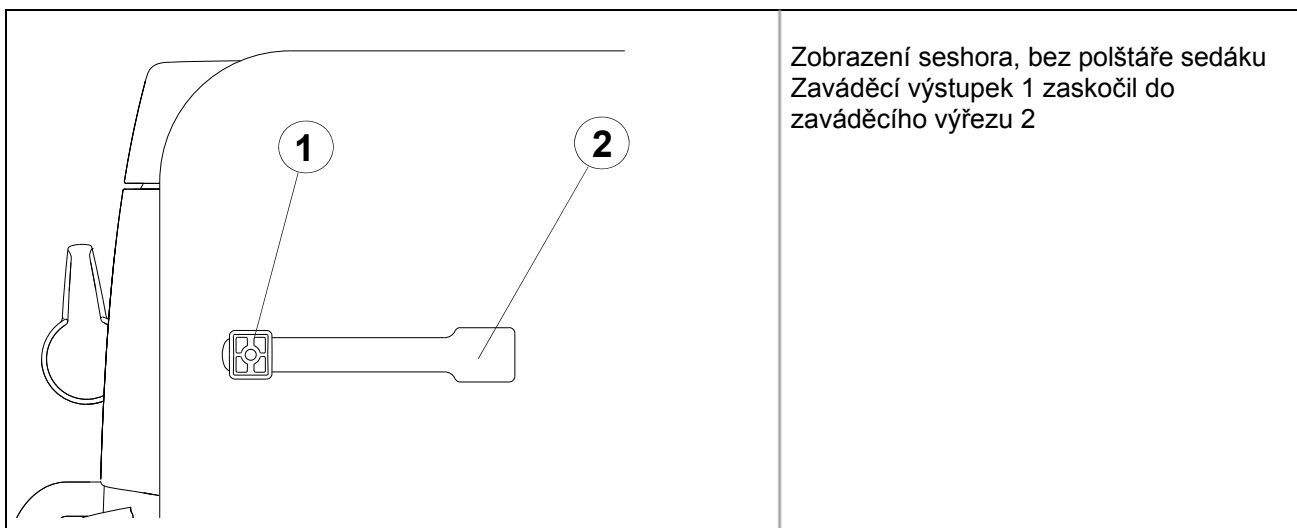

3. Polštář sedadla posuňte do požadované podélné pozice.

Důležité upozornění:

Lehkým pohybem polštáře sedadla dopředu a dozadu zkontrolujte, zda je polštář sedadla zcela zablokován.

Istruzioni di montaggio per RECARO C 6000 / C 7000 SCANIA Streamline (a partire da 2014)

Indice

1. Tabella delle chiavi sedili.....	2
2. Note generali sulla sicurezza	2
2.1 Simboli e parole di avvertimento	5
2.2 Esclusione della responsabilità e garanzia	5
3. Istruzioni di montaggio del sedile RECARO	6
3.1 Kit di montaggio RECARO	6
3.2 Utensili di montaggio	7
3.3 Smontaggio del sedile di serie	8
4. Dopo il montaggio	17
5. Schema elettrico.....	17
6. Adesivo Kraftfahrtbundesamt (Ufficio Federale della Circolazione) per il sedile RECARO	18

1. Tabella delle chiavi sedili

Denominazione di tipo	Denominazione commerciale	Numero ABE
RECARO CV Seat 1	RECARO C 7000	91317
RECARO CV Seat 2	RECARO C 6000	91303

2. Note generali sulla sicurezza

Ha acquistato un sedile RECARO, in grado di offrire un comfort e una sicurezza senza pari.

Avvertenza importante:

L'omologazione di riferimento tedesca è valida solo se il sedile RECARO viene montato in combinazione con il kit di montaggio completo specifico per il veicolo.

La versione attuale dell'omologazione di riferimento tedesca (ABE) è disponibile alla nostra homepage.



Kit di montaggio

Il sedile può tuttavia svolgere le sue funzioni e i suoi compiti solo se viene montato in modo completo e corretto secondo le istruzioni riportate nelle presenti istruzioni di montaggio e tenendo in considerazione le varie avvertenze di pericolo e misure precauzionali.



Pericolo:

Il sedile RECARO va montato e collegato elettricamente e pneumaticamente dal personale di un'officina specializzata.



Se il sedile non è montato correttamente, in caso di incidenti ci possono essere gravi pericoli di lesioni e persino di morte. È necessario attenersi con attenzione a tutte le note, descrizioni, avvertenze, indicazioni di pericolo, eccetera.

Il sedile RECARO è destinato esclusivamente a veicoli con guida a sinistra. In caso di montaggio in un veicolo con guida a destra si può verificare uno spostamento non intenzionale degli elementi di comando a causa dei componenti vicini nell'area del sedile. Inoltre non si può garantire l'accessibilità agli elementi di comando. In caso di sollecitazione simile a un urto (incidente), questo può causare lo spostamento del sedile.

I sedili RECARO possono essere installati solo in veicoli per il cui montaggio è disponibile un'autorizzazione da parte del Kraftfahrtbundesamt (Ufficio Federale della Circolazione) (veicoli senza 2a fila di sedili/senza airbag sul volante, sedili con cintura integrale a 3 punti/senza airbag/senza pretensionatore). In caso di mancato rispetto, pericolo immediato di conseguenze mortali o di lesioni molto gravi, fino alla morte.

Se il sedile originale dispone di un airbag e/o pretensionatore, esso non va sostituito con un sedile RECARO. I sedili originali sono destinati a una protezione attiva contro le lesioni in una situazione simile a un urto (incidente) sul relativo modello di veicolo. Se il sedile originale viene sostituito con un sedile RECARO, non è più garantita la protezione in caso di incidenti.



Avvertenza:

Si assicuri che, durante il montaggio, siano esclusi imbrattamenti e danneggiamenti ai collegamenti elettrici e pneumatici.

Prima dei lavori sull'impianto elettrico del veicolo, assicurarsi anche che la batteria sia scollegata e non ci sia tensione.

Se il connettore elettrico e/o il giunto pneumatico sull'adattatore fascio di cablaggio flessibile non è compatibile con il collegamento del veicolo, tali collegamenti vanno effettuati dal personale di un'officina specializzata.



Se un sedile originale senza funzioni elettriche comfort viene sostituito con un sedile RECARO, è possibile staccare il connettore elettrico sul lato veicolo dall'adattatore fascio di cablaggio flessibile fornito. Il fascio di cablaggio va poi collegato a una sorgente di corrente del veicolo adatta da personale specializzato. Schema elettrico, vedere cap. 5

Nonostante la massima cura possibile nella progettazione dei connettori elettrici e/o dei giunti pneumatici sull'adattatore fascio di cablaggio flessibile non si può escludere che questi non siano compatibili con i collegamenti del veicolo. In questo caso informare la Adient Components Ltd. & Co. KG (vedere l'indirizzo all'ultima pagina).

Durante il montaggio del sedile è necessario fare attenzione che ci sia sufficiente spazio libero tra il sedile e i componenti della cabina (per es. azionamento cassone ribaltabile, unità di controllo). Eventualmente è necessario lo spostamento del componente della cabina che influisce sulla libertà di movimento (per es. azionamento cassone ribaltabile).

Allo stesso modo, occorre garantire che, all'interno della mensola, sotto il sedile, non sia riposto alcun oggetto che possa danneggiare i cavi di collegamento del sedile. È inoltre necessario assicurarsi che vi sia sufficiente spazio libero per i movimenti oscillatori del sedile.

2.1 Simboli e parole di avvertimento

Simbolo	Parola di avvertimento	Significato
	Pericolo:	Pericolo immediato di conseguenze mortali o di lesioni molto gravi.
	Avvertenza:	Potenziale situazione di pericolo che può causare conseguenze mortali o lesioni molto gravi.
	Attenzione:	Indica una potenziale situazione di pericolo che può provocare lesioni lievi o di scarsa rilevanza o causare danni materiali.
	Avvertenza importante:	Indicazione da osservare poiché, in caso di mancata osservanza, il prodotto e l'ambiente circostante possono subire danni e la funzionalità e sicurezza del prodotto possono essere limitate o annullate.

2.2 Esclusione della responsabilità e garanzia

In linea generale, i sedili RECARO sono adatti solo per cabine nello stato originale. Le cabine sono riportate nell'omologazione di riferimento tedesca (ABE), allegata al kit di montaggio, o sulla nostra homepage (possibilità di download).

La garanzia del sedile presuppone il rispetto e l'applicazione precisa e completa delle presenti istruzioni di montaggio. Il mancato rispetto o il rispetto parziale delle presenti istruzioni di montaggio, nonché le modifiche al prodotto stesso escludono la responsabilità legata alla garanzia. Lo stesso vale anche in caso di utilizzo di componenti non ammessi da RECARO, per es. portabevande, appendiabiti, estintori, eccetera.

Il montaggio del sedile va effettuato esclusivamente rispettando con la massima precisione le presenti istruzioni di montaggio. Né il sedile, né l'adattamento, né l'allestimento pianale del veicolo vanno modificati, poiché questo determina la completa esclusione della responsabilità.







3. Istruzioni di montaggio del sedile RECARO

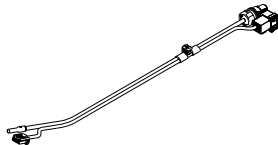

Pericolo:

È necessario attenersi attentamente alle istruzioni di montaggio.

3.1 Kit di montaggio RECARO



	1x adattatore fascio di cablaggio flessibile
	6x vite M8 x 20
	1x istruzioni di montaggio
	1x etichetta kit di montaggio
	1x ABE C 6000
	1x ABE C 7000

Prima dell'inizio dello smontaggio di un sedile di serie, è necessario assicurarsi che tutti i componenti riportati sopra siano presenti nel kit di montaggio.

Avvertenza importante:

Incollare l'etichetta presente nel kit di montaggio nelle istruzioni per l'uso del sedile RECARO per avere a portata di mano in futuro le informazioni corrispondenti.

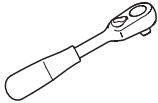
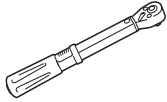
3.2 Utensili di montaggio

	Chiave a cricchetto
	Chiave dinamometrica
	Adattatore Torx T 30

3.3 Smontaggio del sedile di serie



Attenzione:

Prima dello smontaggio è necessario assicurarsi che il veicolo sia arrestato in modo sicuro e di avere sempre una posizione salda durante la realizzazione dei lavori.

Avvertenza importante:

Il sedile di serie va smontato completamente dal veicolo (con le relative guide e la cintura di sicurezza).
Per il fissaggio del sedile RECARO è assolutamente necessario utilizzare le nuove viti fornite.

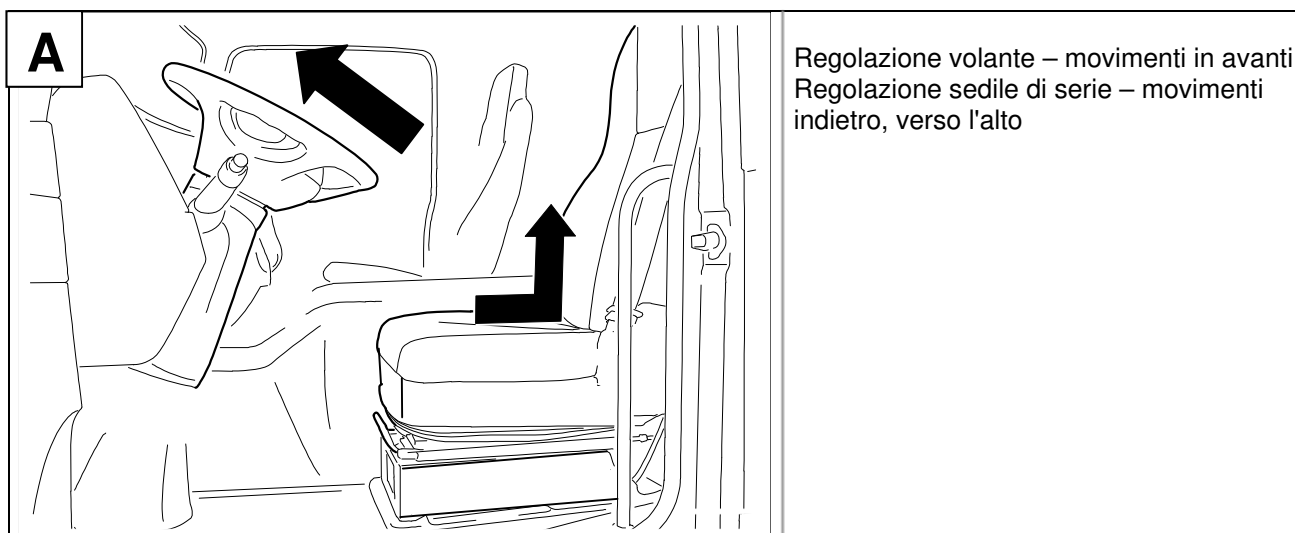

1. Portare il volante nella posizione più avanzata.
2. Portare lo schienale in posizione verticale e il sedile nella posizione più arretrata e alta.

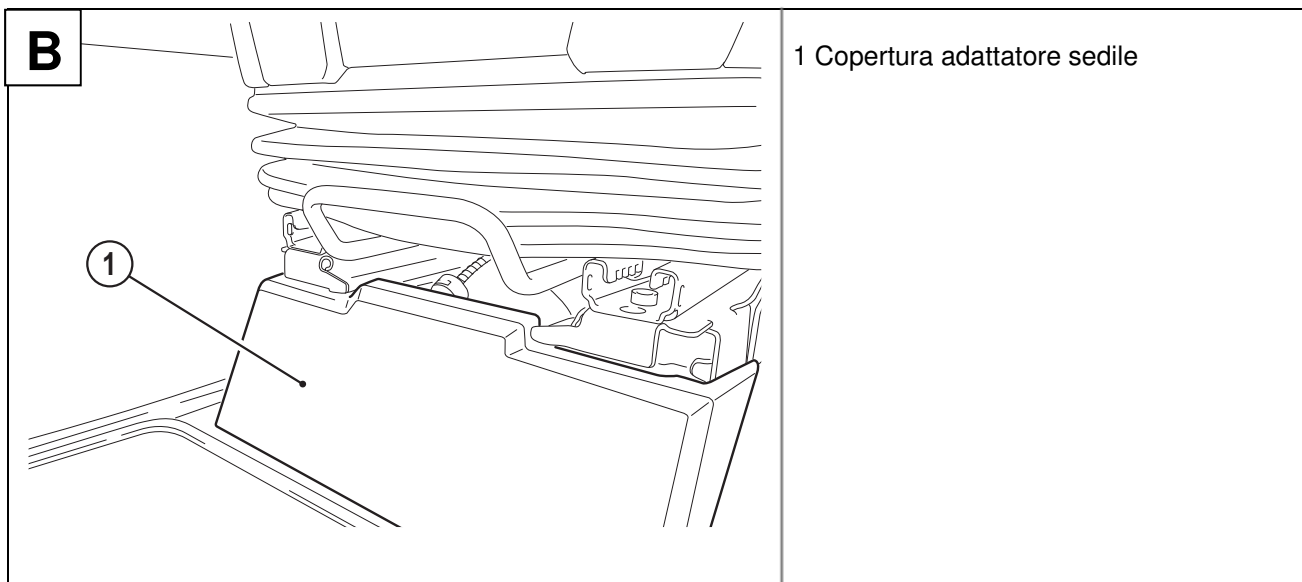

3. Smontare la copertura (1) dall'adattatore sedile.

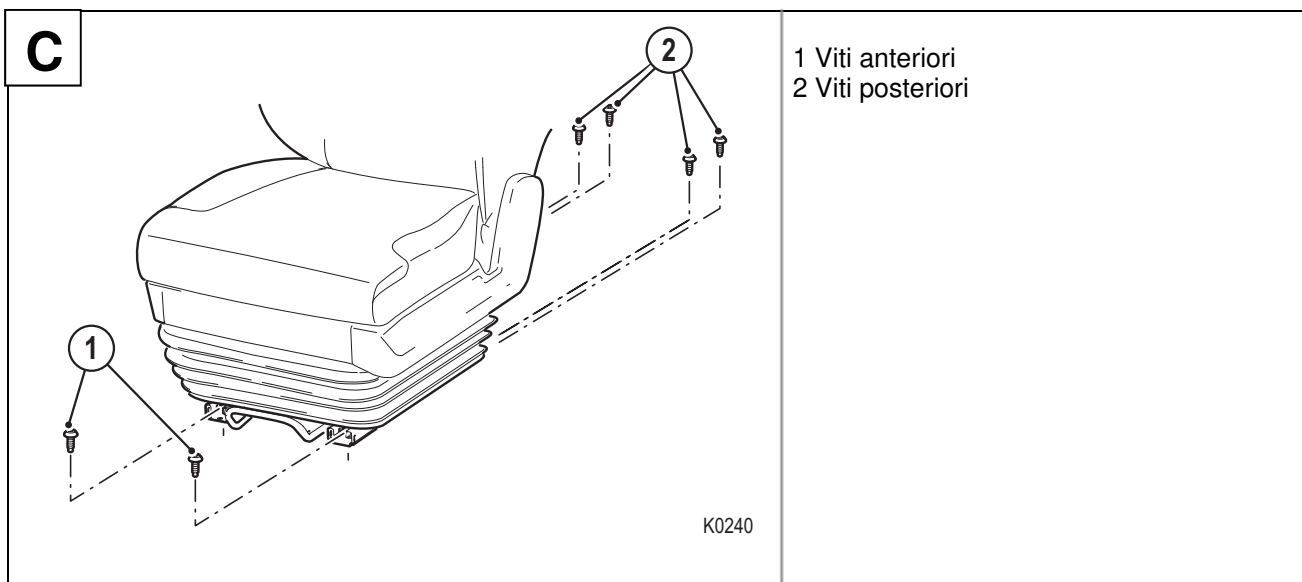

4. Allentare le quattro viti (2) del fissaggio guida e togliere le viti.
5. Spostare il sedile nella posizione più arretrata.
6. Allentare le due viti anteriori (1) del fissaggio guida e togliere le viti.

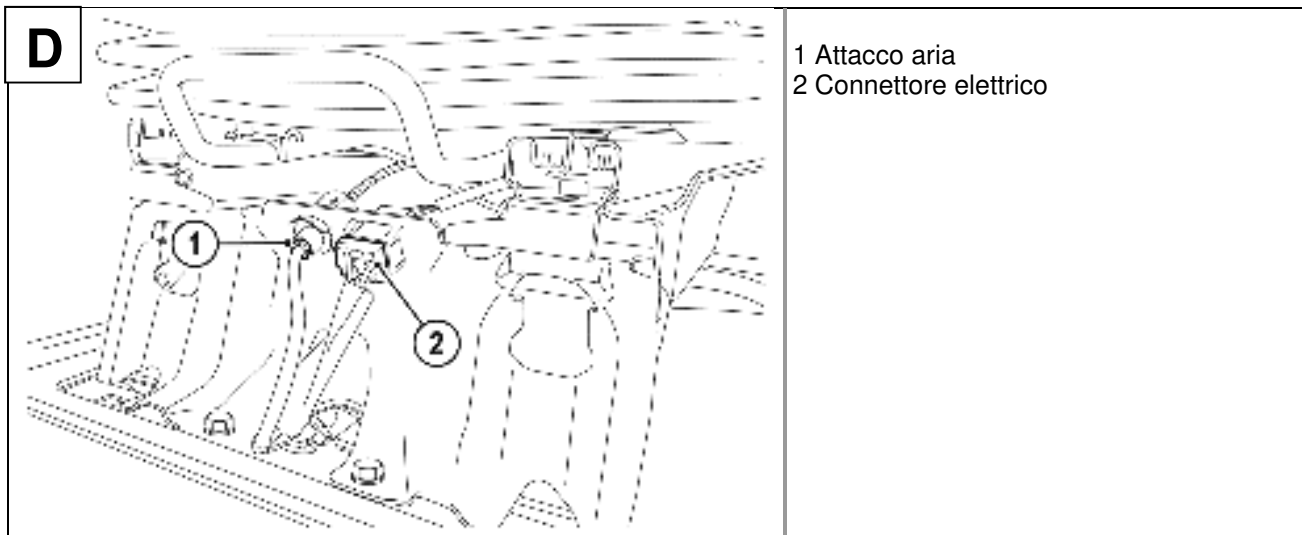

7. Attivare l'abbassamento rapido.
8. Svuotare il sistema di ventilazione del sedile.
9. Allentare l'attacco aria (1) del sedile sulla mensola.
10. Staccare il connettore elettrico (2).

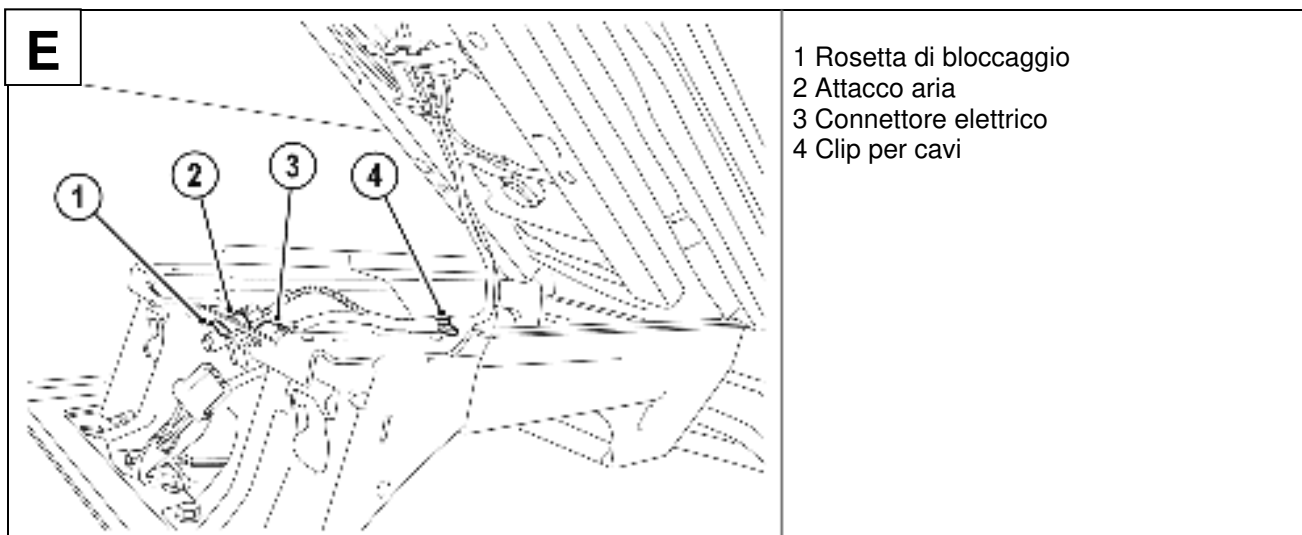

11. Ribaltare all'indietro il sedile ed eventualmente bloccarlo.
12. Allentare la clip per cavi (4) sulla mensola (a sinistra in direzione di marcia).
13. Smontare la rosetta di bloccaggio (1) e l'attacco aria (2). Conservare la rosetta di bloccaggio.
14. Smontare il connettore elettrico (3) premendo i naselli di arresto su entrambi i lati.
15. Riportare il sedile nella posizione di partenza.



Avvertenza (pericolo di incastramento):

All'abbassamento del sedile sussiste il pericolo di schiacciamento e incastramento delle dita.

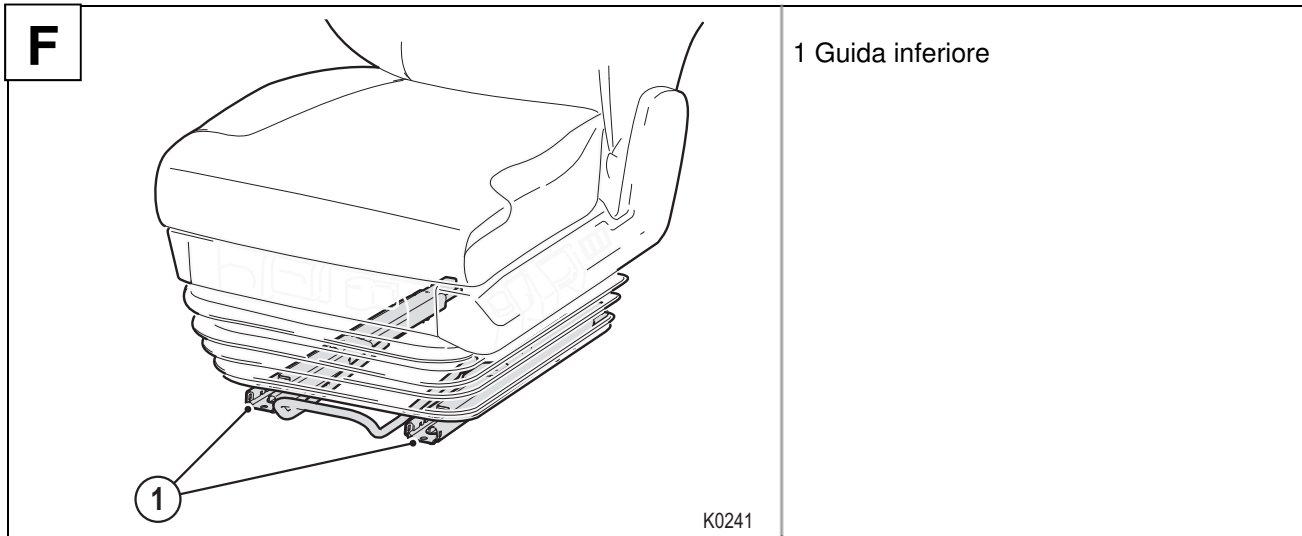

16. Sbloccare le guide del sedile e spingere manualmente le due guide inferiori (1) nella posizione centrale.
17. Con cautela estrarre il sedile dal veicolo e posarlo nelle vicinanze di quest'ultimo.



Avvertenza (pericolo di incastramento):

Spingendo le guide inferiori c'è pericolo di schiacciamento e incastramento delle dita.



Attenzione:

Il sedile pesa fino a 50 kg. Eventualmente utilizzare un ausilio di sollevamento o sostegno.

3.4 Montaggio del sedile RECARO nella cabina

Avvertenza importante:

Il montaggio del fascio di cablaggio flessibile sul sedile RECARO va effettuato al di fuori del veicolo.

Prima di tutto è necessario togliere il fascio di cablaggio flessibile fissato al sedile (se presente) e smaltirlo. A questo proposito posizionare il sedile sulla parte posteriore dello schienale per evitare danneggiamenti alla mascherina e alle maniglie.



Avvertenza:

È necessario assicurarsi che, durante il montaggio, siano esclusi imbrattamenti e danneggiamenti ai collegamenti elettrici e pneumatici in modo da garantire un collegamento sicuro.

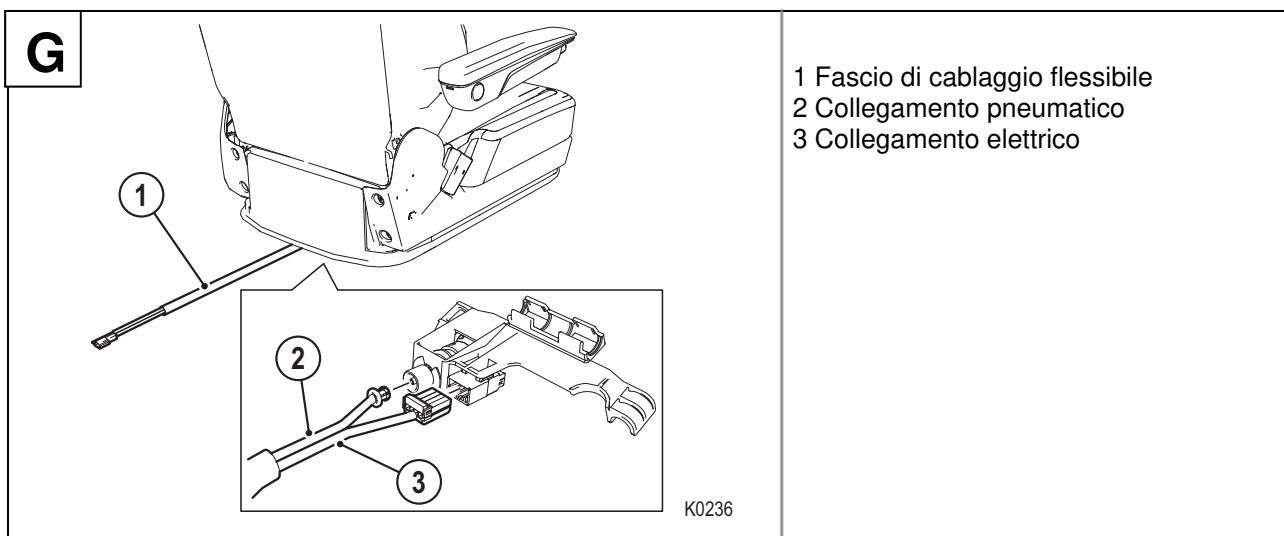

1. Montare il fascio di cablaggio flessibile (1) del kit adattatore sul sedile RECARO.
2. A questo proposito collegare il collegamento pneumatico (2) e quello elettrico (3).



Avvertenza:

Prestare attenzione che, durante la continuazione del montaggio, il fascio di cablaggio flessibile non si incastri, non si danneggi, né sia sottoposto a trazione e/o pressione per non compromettere il funzionamento corretto degli elementi di comando.

3. Con cautela sollevare il sedile RECARO sull'adattatore sedile.



Attenzione:

Il sedile pesa fino a 50 kg. Eventualmente utilizzare un ausilio di sollevamento o sostegno.

Fare attenzione che il sedile non sia danneggiato dall'ausilio di sollevamento o sostegno.

Avvertenza importante:

Per facilitare il montaggio, è necessario posizionare lo schienale nella posizione più avanzata e la guida superiore e inferiore in modo che siano a livello sul lato anteriore.

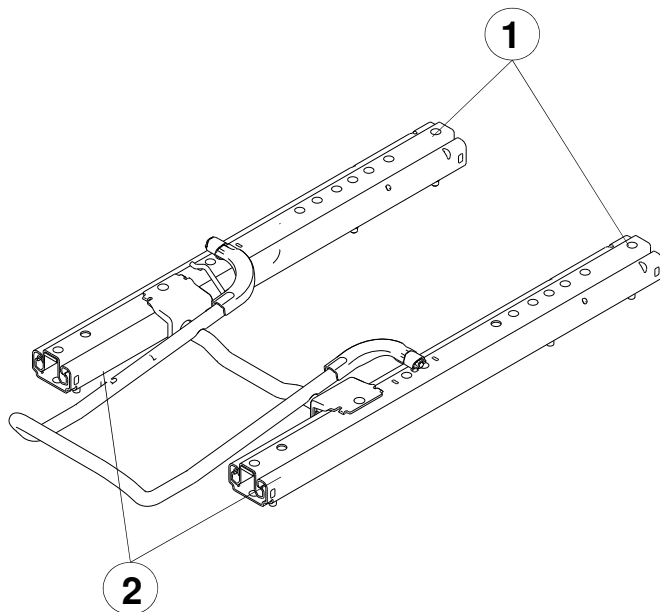

Posizione centrale della guida

1 Guida superiore

2 Guida inferiore

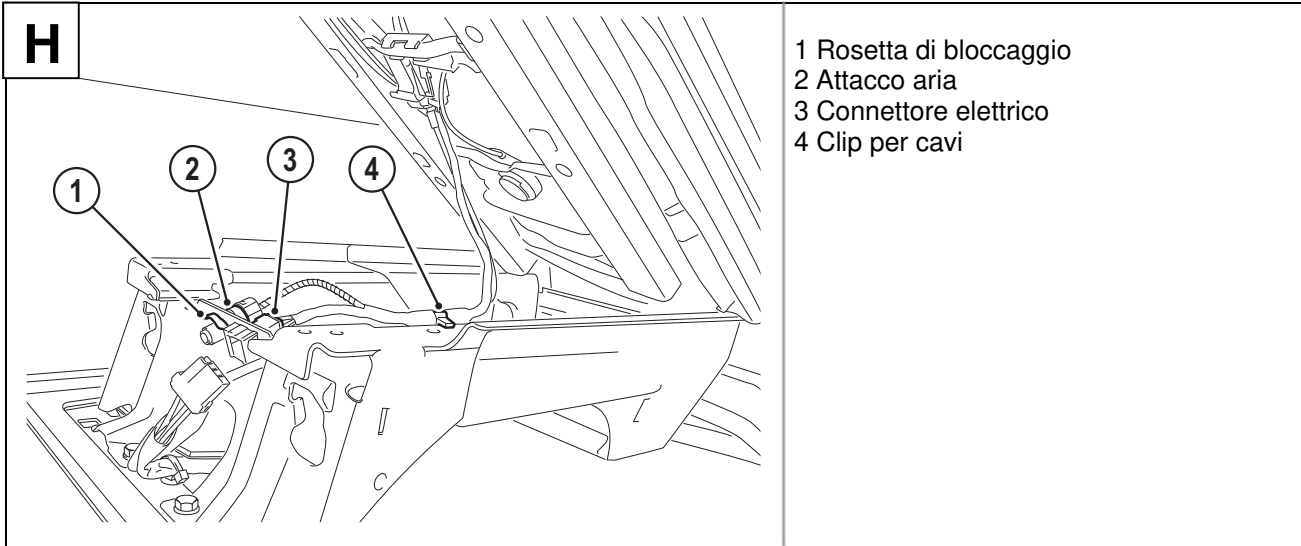

1. Ribaltare all'indietro il sedile ed eventualmente bloccarlo.
2. Montare la clip per cavi (4), ca. 120 mm dal bordo anteriore della mensola.
3. Montare il connettore elettrico (3) nella mensola (i naselli di bloccaggio scattano in modo percettibile).
4. Montare l'attacco aria (2) nella mensola e bloccarlo con la rosetta di bloccaggio smontata (1).
5. Riportare il sedile nella posizione di partenza.
6. Sbloccare le guide del sedile e spingere manualmente le due guide inferiori (1) nella posizione più arretrata.



Avvertenza (pericolo di incastramento):

In fase di spostamento c'è pericolo di schiacciamento e incastramento delle dita.

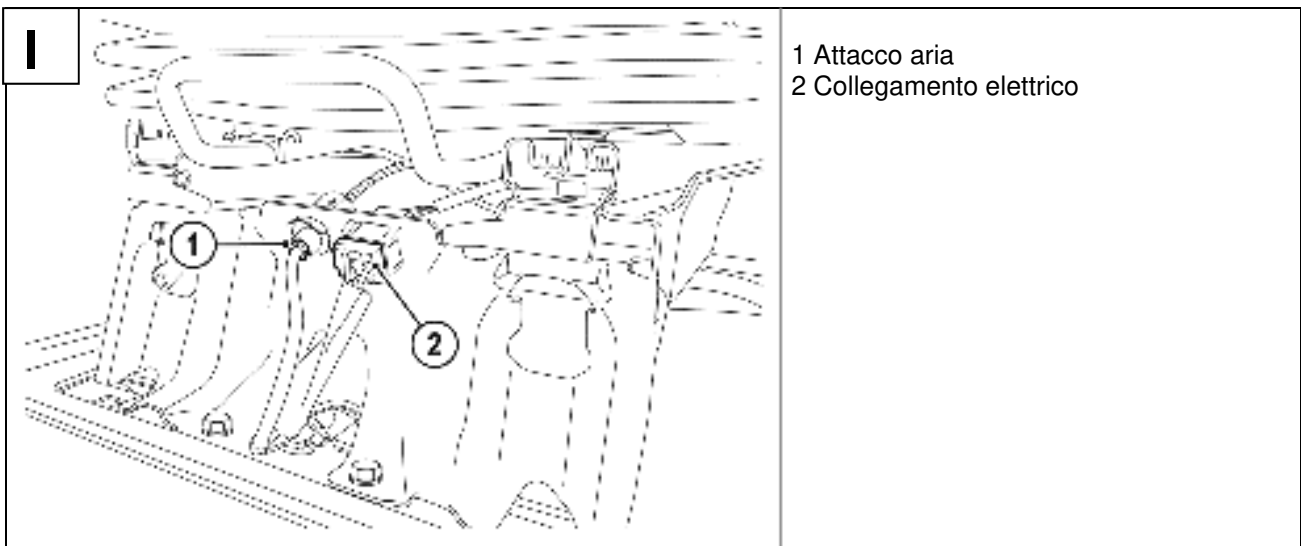

7. Collegare i collegamenti del veicolo all'attacco aria (1) e al collegamento elettrico (2).
8. Attivare l'abbassamento rapido.
9. Avviare il veicolo per creare la pressione dell'aria necessaria per le successive fasi di montaggio.

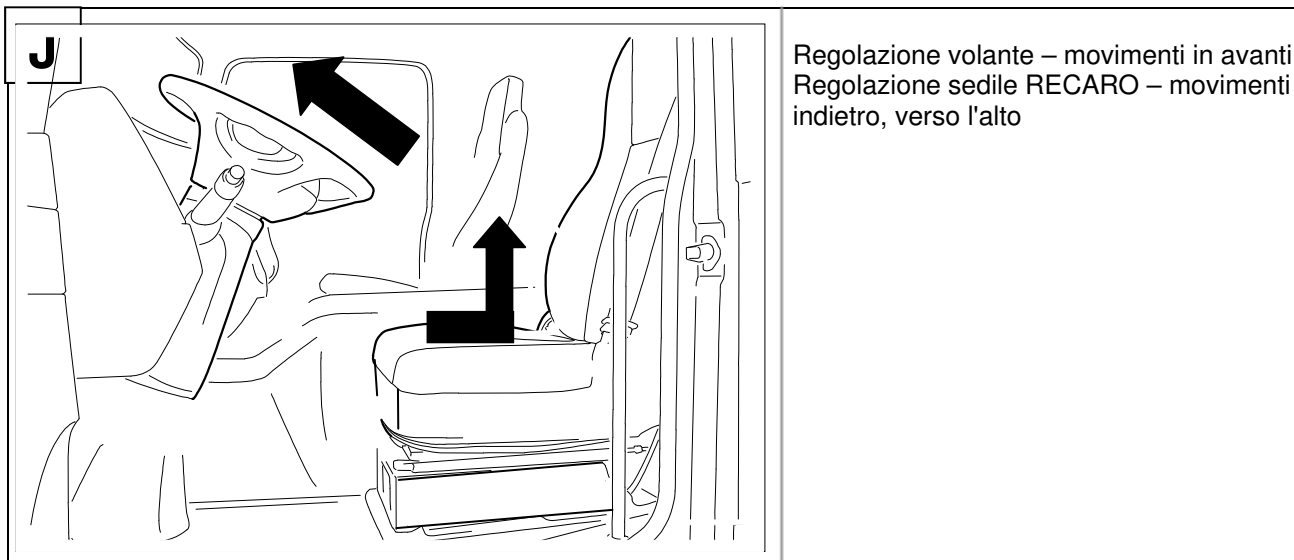

10. Disattivare l'abbassamento rapido.
11. Posizionare la regolazione dell'altezza nella posizione più alta.

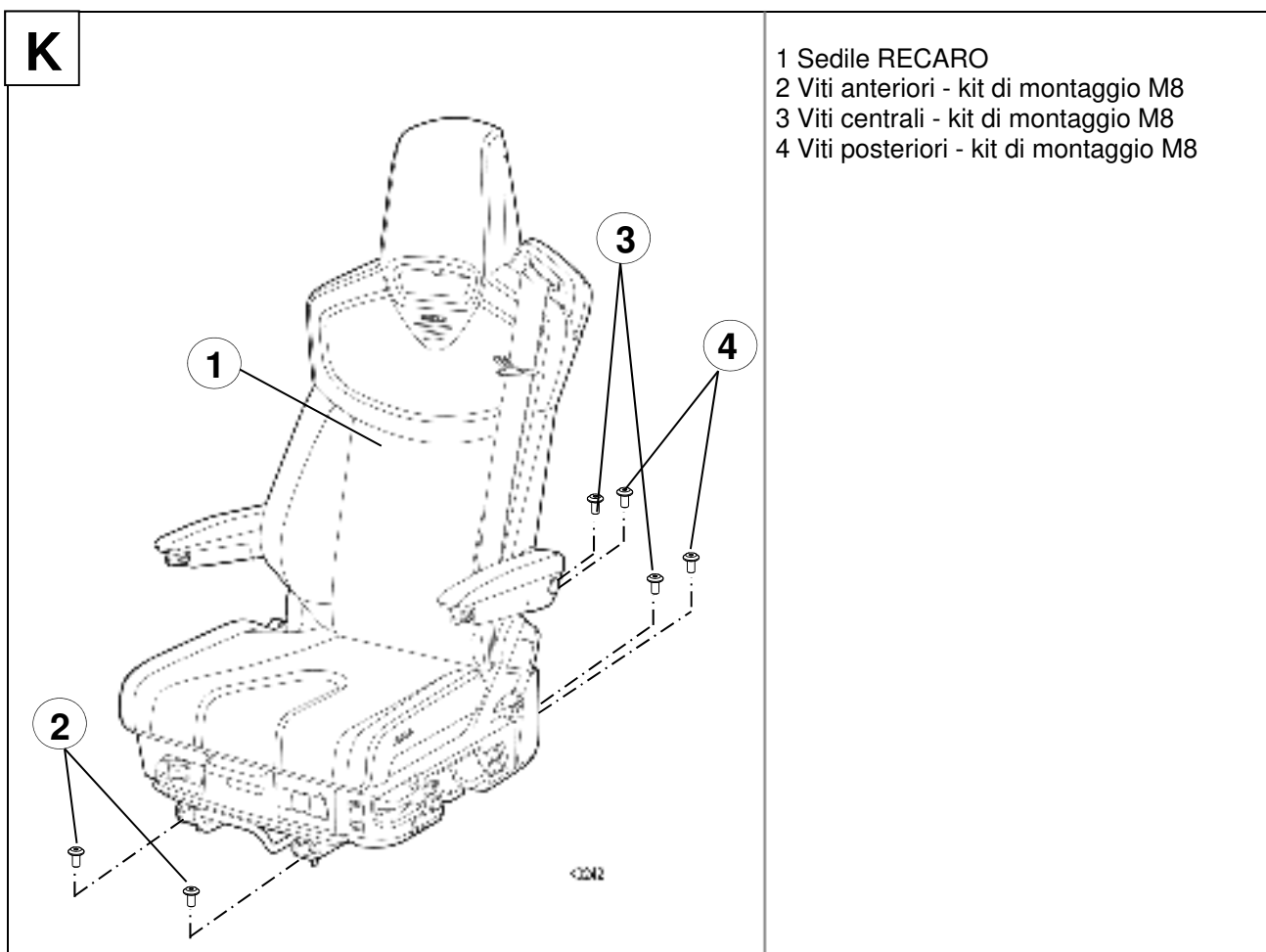

12. Avvitare manualmente le due viti anteriori (2) del kit di montaggio nell'adattatore sedile.



Avvertenza:

Le viti in dotazione sono microincamiciate e possono essere utilizzate solo una volta. In caso di utilizzo ripetuto la microincamiciatura perde efficacia e non può più garantire il bloccaggio duraturo del raccordo a vite.

1. Portare il sedile RECARO nella posizione più avanzata.
2. Avvitare manualmente le quattro viti (3, 4) del kit di montaggio nell'adattatore sedile.
3. Spostare il sedile nella posizione più arretrata.
4. Serrare le due viti (2) anteriori nell'adattatore sedile con la coppia indicata (adattatore Torx T30).
Coppia di serraggio: viti M8: 25 Nm +/- 2 Nm
5. Portare il sedile nella posizione più avanzata. Serrare le quattro viti posteriori (3, 4) con la coppia indicata (adattatore Torx T 30).
Coppia di serraggio: viti M8: 25 Nm +/- 2 Nm



Pericolo:

In caso di mancato rispetto delle coppie di serraggio le viti si possono allentare durante la marcia.

In questo caso il progetto di sicurezza viene meno e il veicolo non può proseguire. Le viti vanno serrate con la coppia di serraggio indicata.

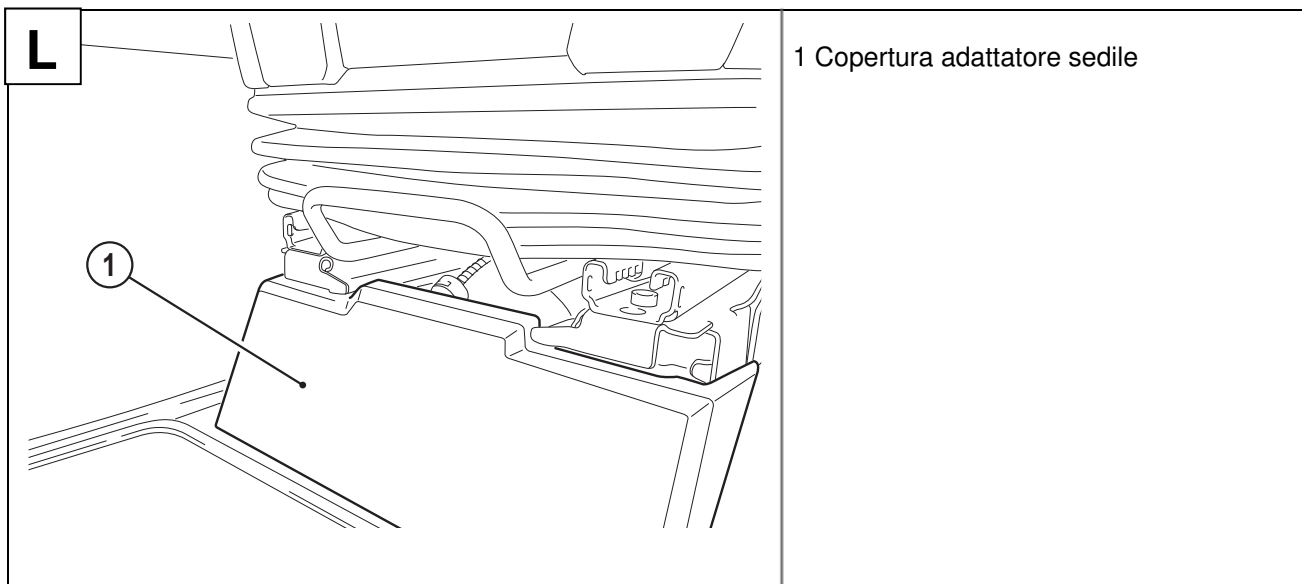

13. Montare la copertura (1) sull'adattatore sedile.

4. Dopo il montaggio

1. Controllare se il sedile può essere spostato con facilità e in sicurezza in direzione longitudinale. La guida del sedile deve scattare in posizione in modo udibile su entrambi i lati dopo lo spostamento del sedile e il rilascio della leva di sbloccaggio. Con piccoli movimenti in avanti e all'indietro del sedile assicurarsi che quest'ultimo sia bloccato completamente su entrambi i lati.
2. È necessario assicurarsi che, allo spostamento della guida del sedile, i cavi e i flessibili non rimangano incastrati o vengano danneggiati.
3. Controllare il funzionamento e l'accessibilità dei singoli elementi di comando del sedile.
4. Controllare il funzionamento dell'avviso cintura.



Avvertenza!

Conservare il sedile smontato in un luogo lontano dalla portata dei bambini.

Non collegare i collegamenti elettrici del sedile a generatori di tensione elettrica.

Con il motore in moto e la cintura allacciata il segnale di avviso nel cruscotto deve spegnersi. In caso contrario, è necessario controllare il collegamento elettrico.

5. Schema elettrico

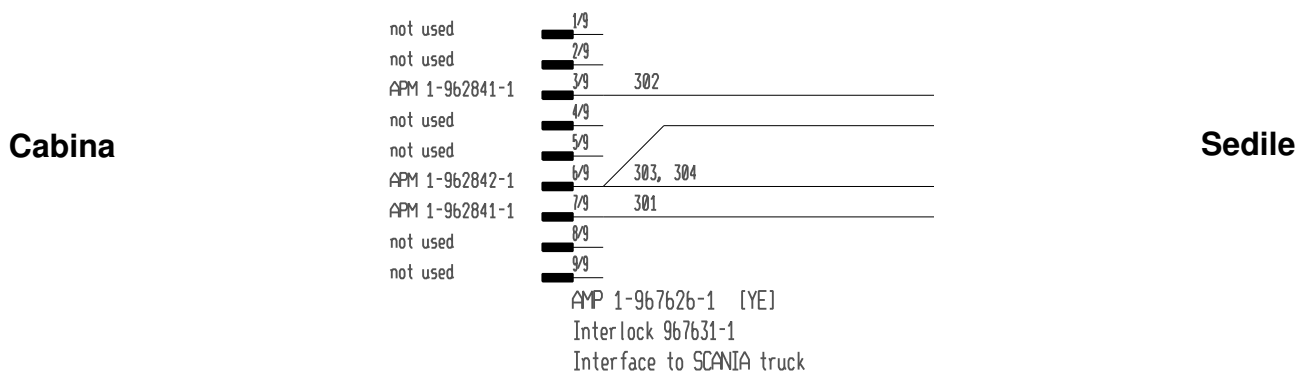

Blu	24 V
Nero	GND
Fucsia	Segnale avvertimento cintura
Nero/bianco	GND avvertimento cintura

6. Adesivo Krafftfahrtbundesamt (Ufficio Federale della Circolazione) per il sedile RECARO

L'adesivo con l'indicazione del tipo di sedile e il contrassegno di tipo stabilito dal Krafftfahrtbundesamt (adesivo KBA) si trova sotto il cuscino di seduta sul sostegno trasversale, in direzione di marcia a destra. Per il controllo dell'adesivo è necessario smontare il cuscino di seduta.

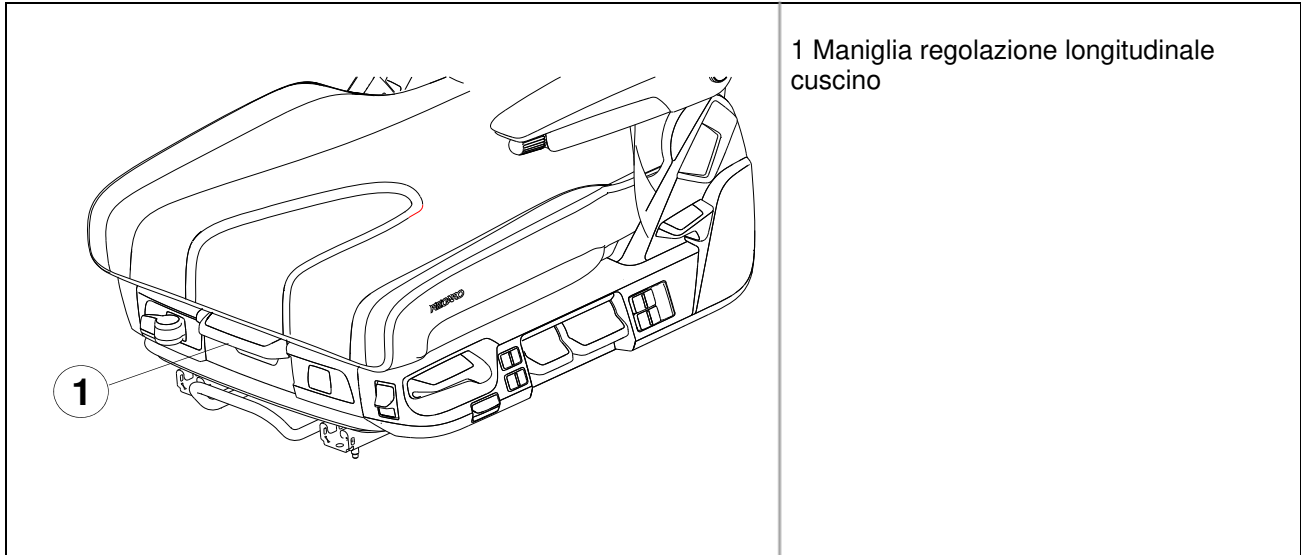

Smontaggio del cuscino di seduta

1. Sbloccare la regolazione longitudinale cuscino di seduta e tirare in avanti il cuscino di seduta fino all'arresto.
2. Ruotare la maniglia regolazione longitudinale cuscino di seduta verso destra (in direzione di marcia) e tirare nuovamente in avanti il cuscino di seduta. Il cuscino di seduta può ora essere tolto tirandolo verso l'alto.
3. Sollevare il cuscino di seduta solo sul lato anteriore, poiché sul lato posteriore i cavi o le condutture dell'aria possono provocare lesioni.

Avvertenza importante:

Fare attenzione che i cavi e i flessibili del cuscino di seduta non vengano danneggiati durante lo smontaggio.

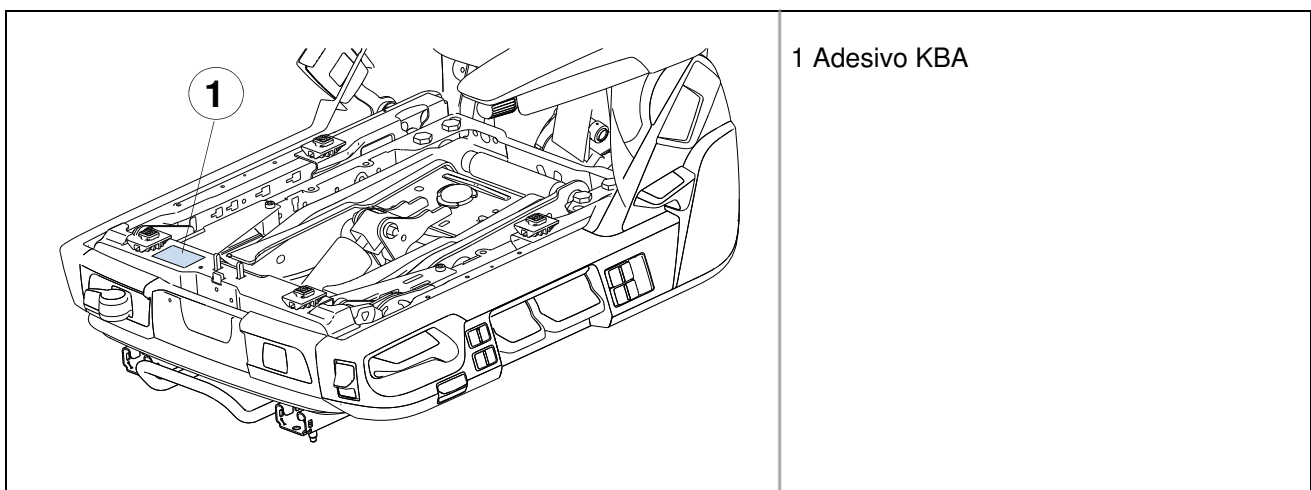

Montaggio del cuscino di seduta

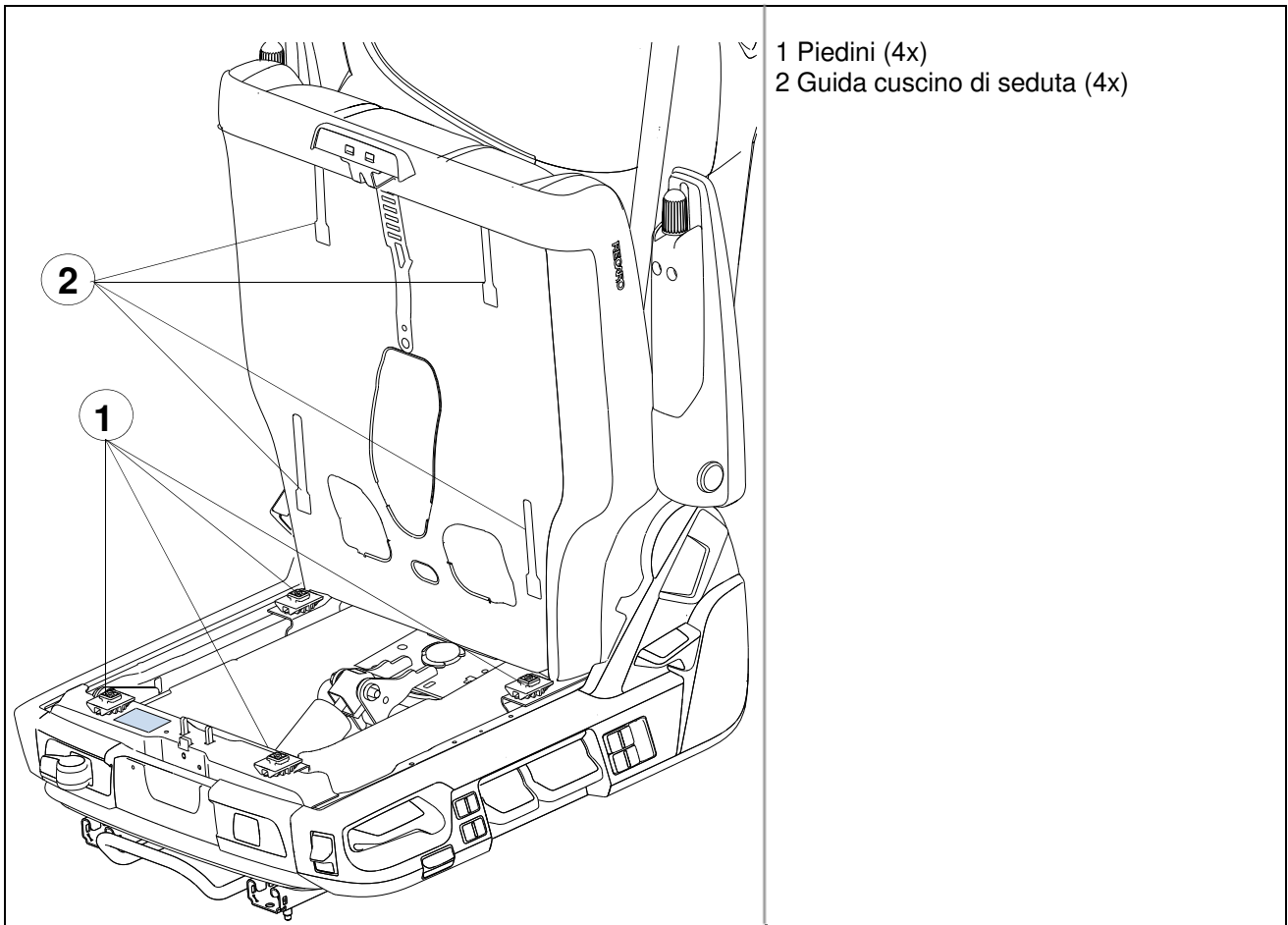

1. Posare il cuscino di seduta sul telaio.
2. Inserire i piedini nelle relative guide.

Avvertenza importante:

Verificare, sollevando e muovendo leggermente avanti e indietro il cuscino di seduta, se i piedini sono scattati in posizione in modo completo e sicuro nelle guide.

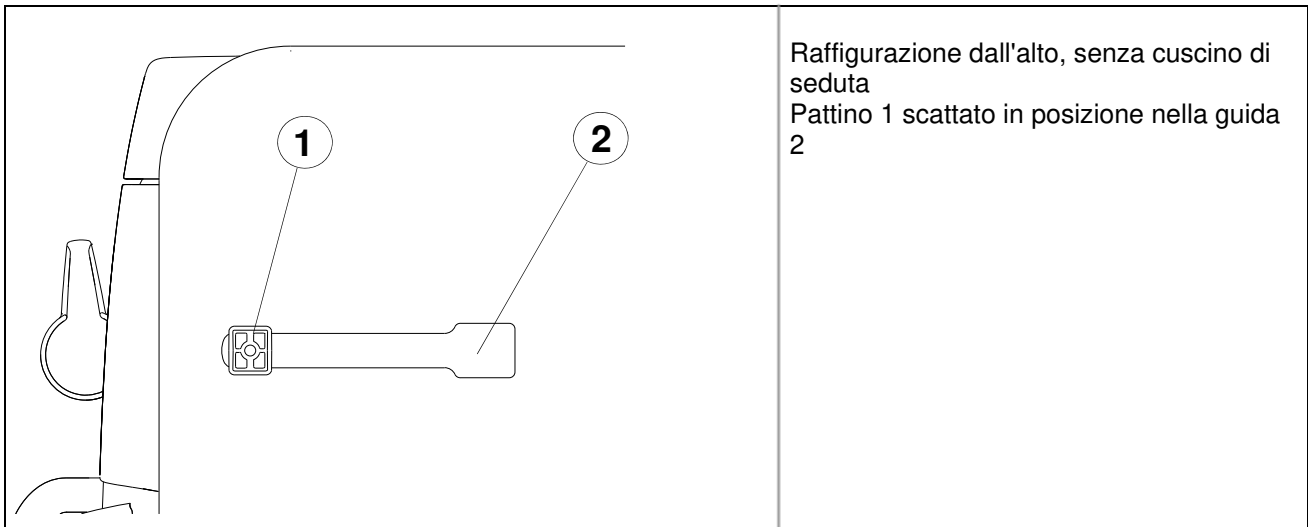

3. Spingere il cuscino di seduta nella posizione longitudinale desiderata.

Avvertenza importante:

Con piccoli movimenti in avanti e all'indietro del cuscino di seduta assicurarsi che quest'ultimo sia bloccato completamente.

Instruções de montagem para RECARO C 6000 / C 7000 SCANIA Streamline (a partir do ano de modelo 2014)

Índice

1. Tabela de códigos Bancos	2
2. Indicações de segurança gerais	2
2.1 Símbolos e palavras de sinalização	5
2.2 Exoneração de responsabilidade e garantia	5
3. Instruções de montagem do banco RECARO.....	6
3.1 Kit de montagem RECARO.....	6
3.2 Ferramentas de montagem.....	7
3.3 Desmontar o banco de série	8
4. Após a montagem	17
5. Esquema de conexões.....	17
6. Autocolante da Autoridade Federal de Transportes Motorizados da Alemanha do banco RECARO.....	18

1. Tabela de códigos Bancos

Designação do tipo	Designação comercial	Número de utorização de circulação geral
RECARO CV Seat 1	RECARO C 7000	91317
RECARO CV Seat 2	RECARO C 6000	91303

2. Indicações de segurança gerais

Adquiriu um banco da marca RECARO, que alia o conforto à segurança.

Nota importante:

A Homologação Nacional de Modelo é válida apenas caso o banco RECARO, em combinação com o kit de montagem completo específico para o veículo, esteja montado.
A versão atual da Homologação Nacional de Modelo alemã pode ser consultada no nosso site.



Kit de montagem

No entanto, o banco apenas pode cumprir as suas tarefas e funções, se for montado corretamente e na íntegra conforme as indicações e instruções existentes nestas instruções de montagem, e sob cumprimento das diferentes indicações de perigo e medidas de precaução.



Perigo:

A montagem e a ligação elétrica e pneumática do banco RECARO devem ser efetuadas por uma oficina especializada.



Um banco não montado corretamente pode, em caso de acidentes, ter como resultado perigos adicionais significativos em termos de saúde, vida e integridade física. Siga rigorosamente todas as notas, descrições, indicações de aviso e de perigo, etc.

O banco RECARO deve ser utilizado exclusivamente para veículos de volante à esquerda. Em caso de instalação num veículo de volante à direita, pode ocorrer uma regulação não pretendida dos elementos de comando devido aos componentes adjacentes na área do banco. Além disso, o acesso aos elementos de comando pode não estar assegurado. Em caso de carga similar a um choque (acidente) pode ocorrer uma regulação do banco.

Os bancos RECARO apenas devem ser montados em veículos cuja montagem se encontra aprovada por parte da Autoridade Federal de Transportes Motorizados da Alemanha (veículos sem a 2.^a fila de bancos / sem airbag no volante, bancos com cinto-arnês integral em três pontos / sem airbag / sem pré-tensor). Em caso de incumprimento, existe um perigo imediato com consequência de lesões graves ou até fatais.

Se o banco original possuir um airbag e/ou um pré-tensor, este(s) não pode(m) ser substituído(s) por um banco RECARO. Os bancos originais são ajustados ao respetivo modelo do veículo, para uma proteção ativa contra lesões numa situação similar a um choque (acidente). Se o banco original for substituído por um banco RECARO, esta proteção contra acidentes deixa de estar disponível.



Aviso:

Certifique-se de que durante a montagem são excluídas sujidades e danos nas ligações elétricas e pneumáticas.

Antes de qualquer operação no sistema elétrico do veículo, certifique-se de que a bateria está desconetada e está assegurada a ausência de tensão.

Se o conector elétrico e / ou o acoplamento pneumático do adaptador do tubo de cablagem não for compatível com o conector do veículo, estas ligações devem ser efetuadas por uma oficina especializada.



Se um banco original sem funções de conforto elétricas for substituído por um banco RECARO, o mesmo pode ser isolado no adaptador do tubo de cablagem fornecido do conector elétrico do lado do veículo. A cablagem deve então ser ligada por um técnico qualificado a uma fonte de corrente interna adequada do veículo. Esquema de conexões ver cap. 5

Apesar do máximo cuidado possível durante a colocação do conector elétrico e / ou dos acoplamentos pneumáticos no adaptador do tubo de cablagem, não deve ser excluída a hipóteses de estes não serem compatíveis com os conectores do veículo. Neste caso, a empresa Adient Components Ltd. & Co. KG deve ser informada (ver o endereço na última página).

Durante a montagem do banco, deve certificar-se de que existe espaço livre suficiente entre o banco e os componentes da cabina (p. ex. acionamento do basculador, unidades de comando). Eventualmente, é necessária a disposição do componente da cabina que influencia o movimento livre (p. ex. acionamento do basculador).

Deve ser igualmente assegurado que no interior da consola, por baixo do banco, não são arrumados objetos que possam causar danos nos cabos de ligação do banco. Além disso, tem de ser assegurado que há espaço suficiente no banco para os movimentos oscilatórios.

2.1 Símbolos e palavras de sinalização

Símbolo	Palavra de sinalização	Significado
	Perigo:	Aqui existe um perigo imediato com consequência de lesões graves ou até fatais.
	Aviso:	Trata-se de uma possível situação de perigo com consequência de lesões graves ou até fatais.
	Cuidado:	Designa uma possível situação de perigo que pode causar lesões ligeiras ou não significativas ou danos materiais.
	Nota importante:	Isto deve ser tido em consideração, uma vez que o respetivo incumprimento pode danificar tanto o produto como também o ambiente do produto, assim como limitar ou não permitir a funcionalidade do produto e a segurança do produto.

2.2 Exoneração de responsabilidade e garantia

Os bancos RECARO geralmente apenas são adequados para cabinas no seu estado original. O download das respetivas cabinas pode ser efetuado na Homologação Nacional de Modelo alemã, fornecida com o kit de montagem, ou no nosso site.

A garantia do banco pressupõe o cumprimento na íntegra e exato e a implementação destas instruções de montagem. O incumprimento ou o cumprimento limitado destas instruções de montagem, assim como as alterações no próprio produto excluem a responsabilidade da garantia. Isto é igualmente válido no caso de utilização de componentes não autorizados pela RECARO, p. ex. porta-copos, cabides de vestuário, extintores, etc.

A montagem do banco deve ser efetuada exclusivamente sob o cumprimento rigoroso destas instruções de montagem. O banco, a adaptação ou o chassi do veículo não devem ser alterados, porque isto terá como consequência uma exoneração de responsabilidade completa.







3. Instruções de montagem do banco RECARO

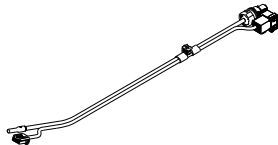

Perigo:

Cumpra rigorosamente as disposições das instruções de montagem.

3.1 Kit de montagem RECARO



	1x adaptador do tubo de cablagem
	6x parafusos M8 x 20
	1x instruções de montagem
	1x etiqueta do kit de montagem
	1x autorização de circulação geral (ABE) C 6000
	1x autorização de circulação geral (ABE) C 7000

Antes de desmontar o banco de série, certifique-se de que todas as peças indicadas em cima estão incluídas no kit de montagem.

Nota importante:

Coloque a etiqueta fornecida do kit de montagem no manual de instruções do banco RECARO, para no futuro ter acesso à respetiva informação.

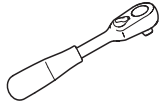
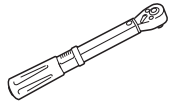
3.2 Ferramentas de montagem

	Chave de roquete
	Chave dinamométrica
	Adaptador Torx T 30

3.3 Desmontar o banco de série



Cuidado:

Antes da desmontagem, verifique se o veículo está desligado de forma segura e que tem um apoio firme para a realização das operações.

Nota importante:

O banco de série deve ser desmontado completamente do veículo com as calhas do banco e o fecho do cinto.
Para a fixação do banco RECARO é imprescindível a utilização dos novos parafusos fornecidos.

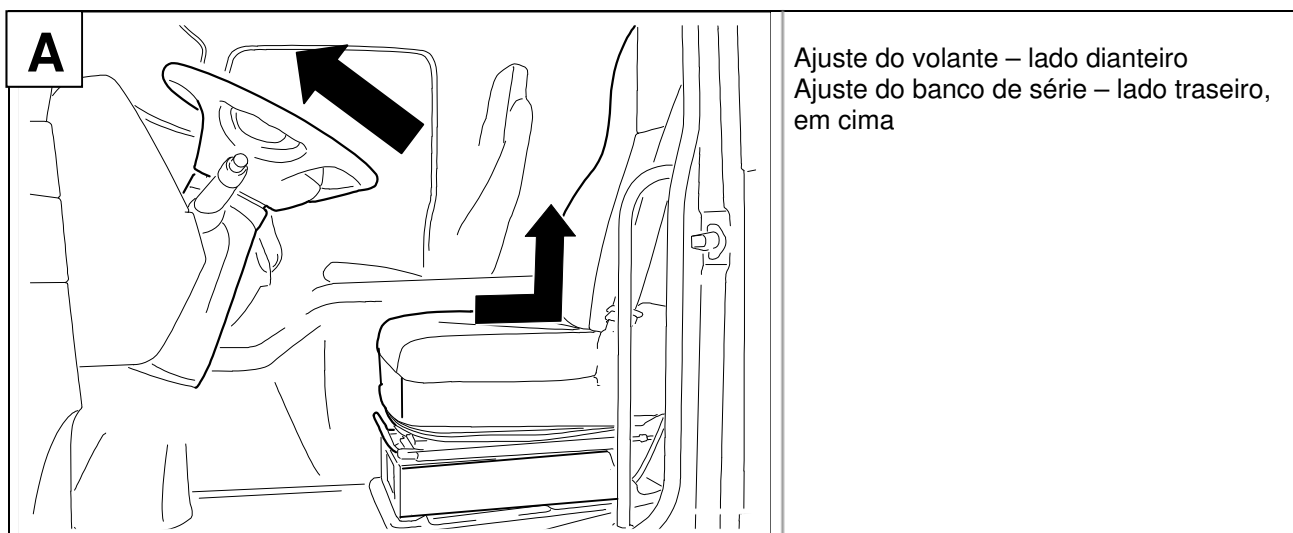

1. Coloque o volante na posição mais avançada.
2. Conduza o encosto do banco para a posição vertical e o banco para a posição mais recuada e superior.

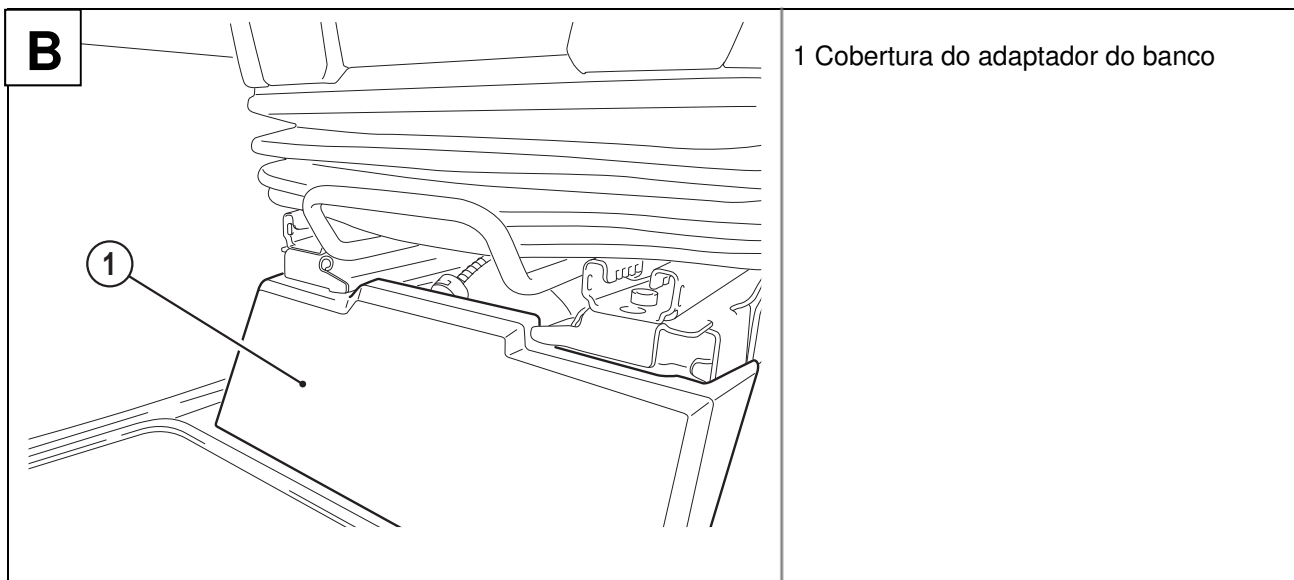

3. Desmonte a cobertura (1) do adaptador do banco.

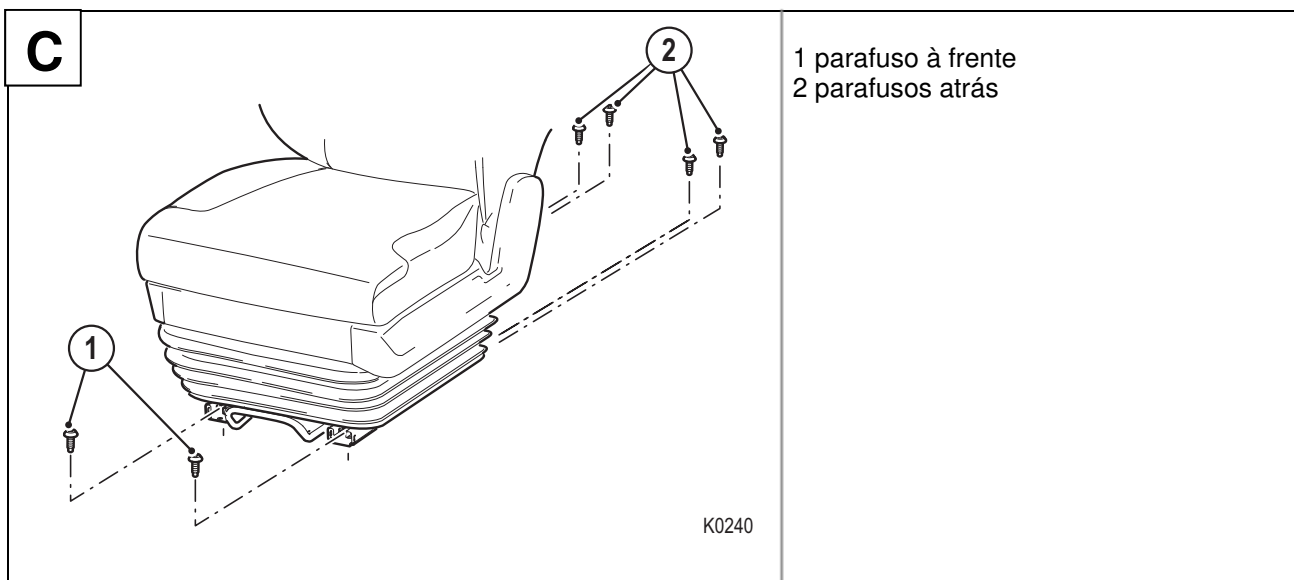

4. Solte os quatro parafusos (2) da fixação da calha e retire os parafusos.

5. Desloque o banco para a posição mais recuada.

6. Solte os dois parafusos à frente (1) da fixação da calha e retire os parafusos.

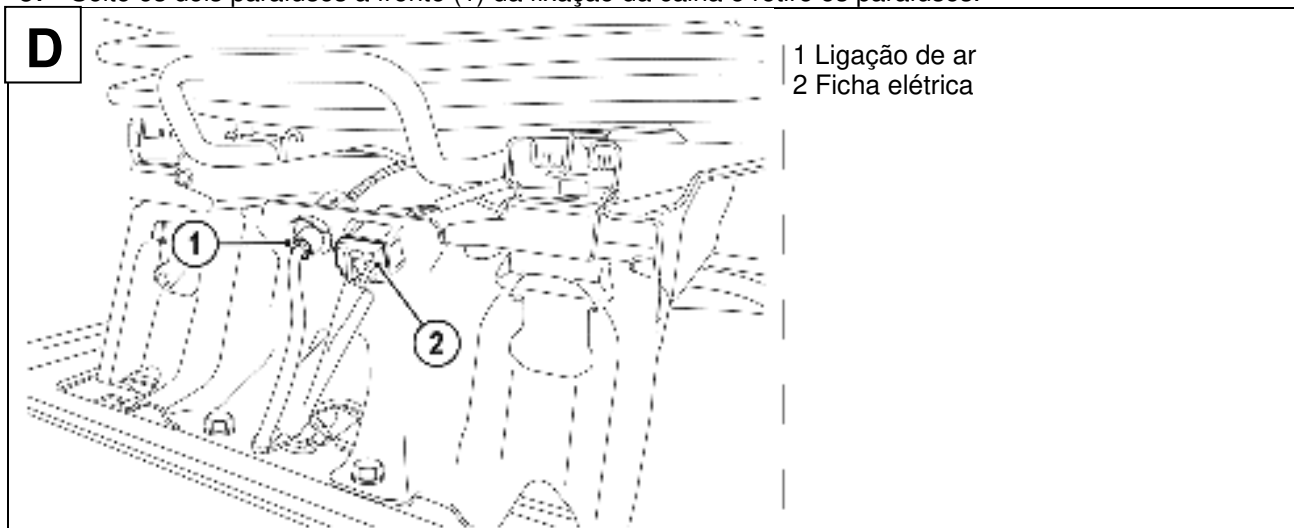

7. Ative a descida rápida.
8. Descarregue o sistema de ar do veículo.
9. Solte na consola a ligação de ar (1) do banco.
10. Solte a ficha elétrica (2).

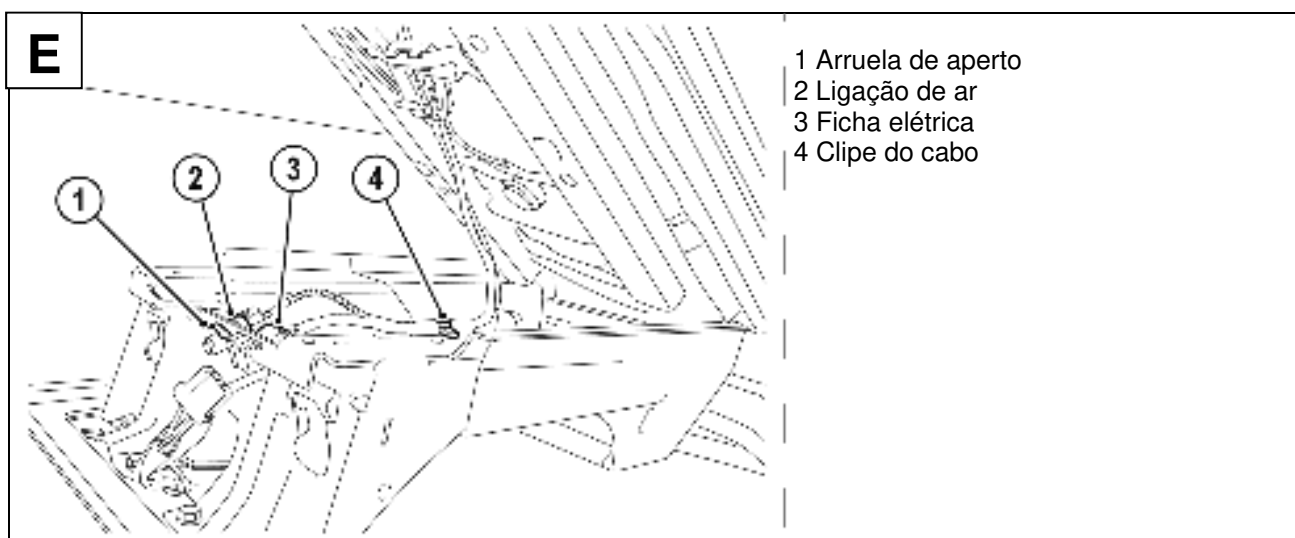

11. Rebata o banco para trás e bloqueie-o se necessário.
12. Solte o clipe do cabo (4) na consola (no sentido de deslocação para a esquerda).
13. Desmonte a arruela de aperto (1) e a ligação de ar (2). Guarde a arruela de aperto.
14. Desmonte a ficha elétrica (3), pressionando as patilhas existentes em ambos os lados.
15. Coloque o banco de novo na posição original.



Aviso (perigo de entalamento):

Ao descer o banco existe o perigo de esmagamento e de entalamento dos dedos.

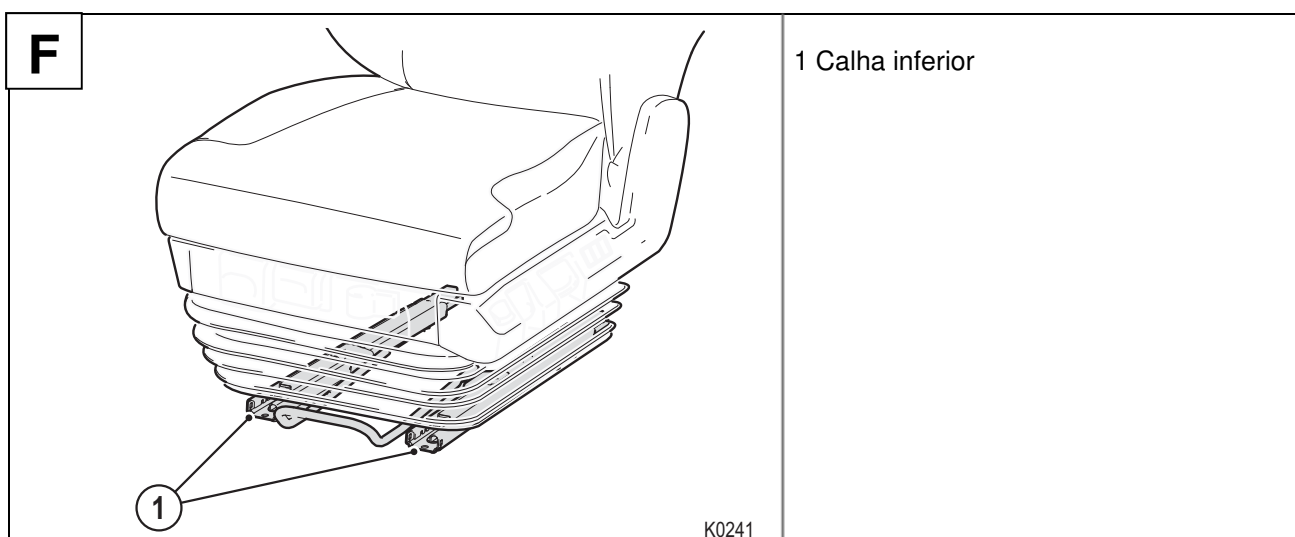

16. Desbloqueie as calhas do banco e desloque manualmente ambas as calhas inferiores (1) para a posição central.
17. Levante cuidadosamente o banco para fora do veículo e coloque o mesmo junto ao veículo.

**Aviso (perigo de entalamento):**

Ao deslocar as calhas inferiores existe o perigo de esmagamento e de entalamento dos dedos.

**Cuidado:**

Tenha em atenção que o banco pesa até 50 kg. Se necessário, utilize um auxiliar de elevação ou de suporte.

3.4 Montar o banco RECARO na cabina

Nota importante:

A montagem do tubo de cablagem no banco RECARO deve ser efetuada fora do veículo.

Remova primeiro o tubo de cablagem fixo ao banco (se existente) e elimine o mesmo. Para tal, coloque o banco sobre as costas do encosto para evitar danos nas guarnições e pegas..



Aviso:

Certifique-se de que durante a montagem são excluídas sujidades e danos nas ligações elétricas e pneumáticas, para que seja possível assegurar um contato seguro.

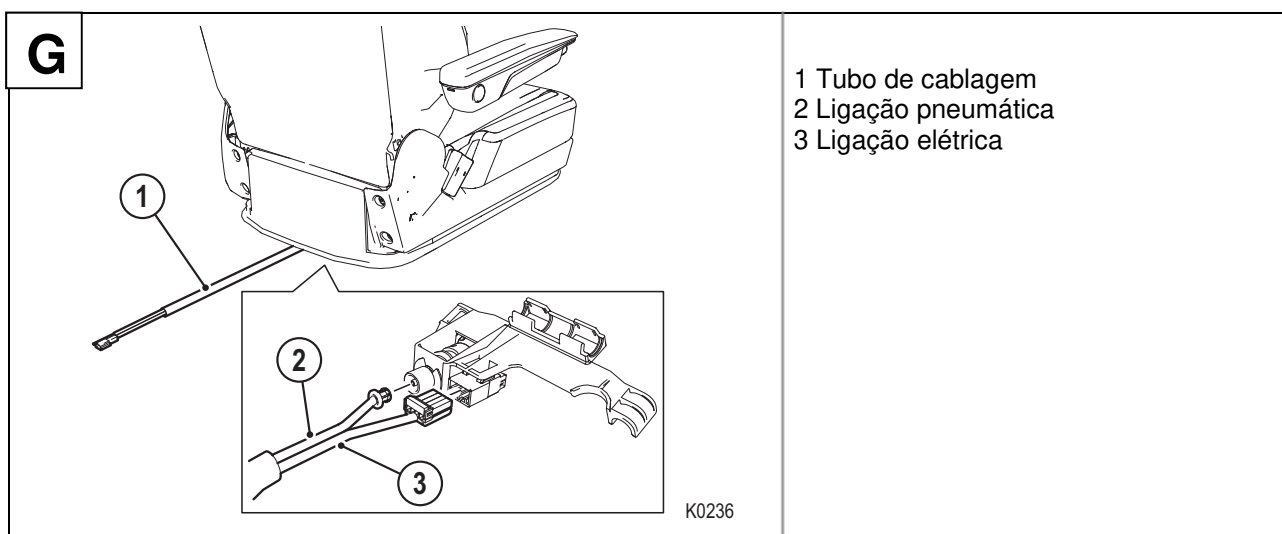

1. Monte o tubo de cablagem (1) do kit do adaptador no banco RECARO.
2. Para tal, efetue a conexão entre a ligação pneumática (2) e a ligação elétrica (3).



Aviso:

Certifique-se de que durante a montagem posterior, o tubo de cablagem não fica preso, não é danificado nem é sujeito à tração e / ou pressão porque, caso contrário, a função correta dos elementos de comando deixa de estar assegurada.

3. Eleve cuidadosamente o banco RECARO sobre o adaptador do banco.



Cuidado:

Tenha em atenção que o banco pesa até 50 kg. Se necessário, utilize um auxiliar de elevação ou de suporte.

Certifique-se de que o banco não é danificado pelo auxiliar de elevação ou de suporte.

Nota importante:

Para facilitar a montagem, posicione o encosto do banco na posição mais avançada e a calha superior e inferior do lado dianteiro niveladas.

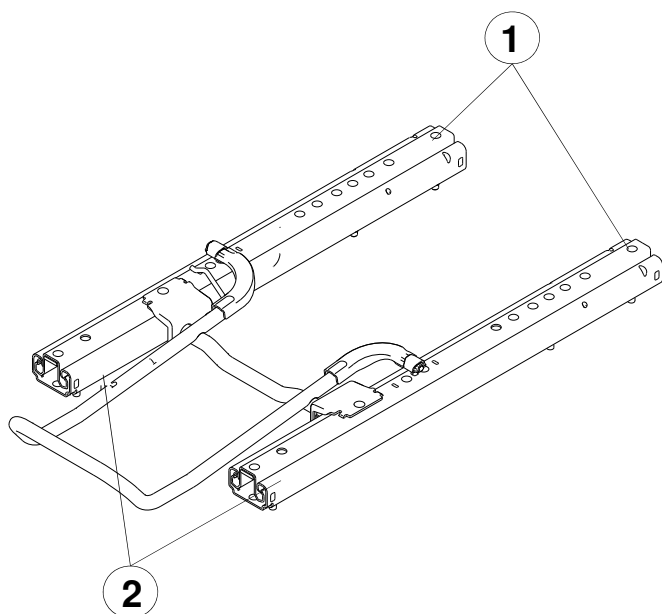

Posição central das calhas

- 1 Calha superior
- 2 Calha inferior

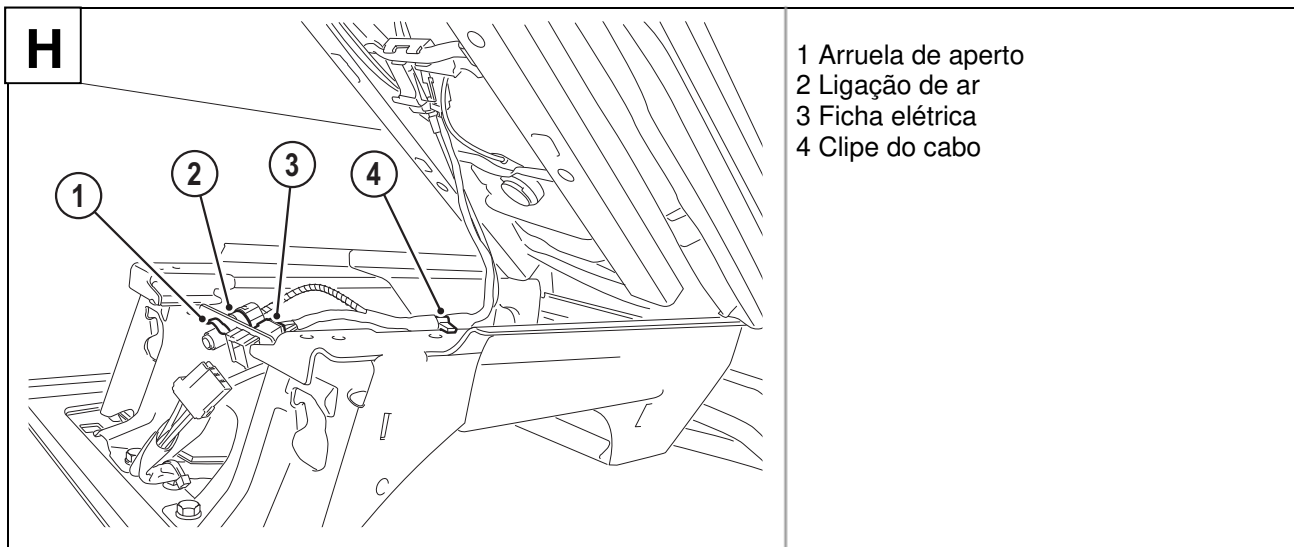

4. Rebata o banco para trás e bloqueie-o se necessário.
5. Monte o clipe do cabo (4) a cerca de 120mm de distância da aresta dianteira da consola.
6. Monte a ficha elétrica (3) na consola (as patilhas encaixam audivelmente).
7. Monte a ligação de ar (2) na consola e bloqueie-a com a arruela de aperto desmontada (1).
8. Coloque o banco de novo na posição original.
9. Desbloqueie as calhas do banco e desloque manualmente ambas as calhas inferiores (1) para a posição mais recuada.



Aviso (perigo de entalamento):

Durante o deslocamento existe o perigo de esmagamento e de entalamento dos dedo.

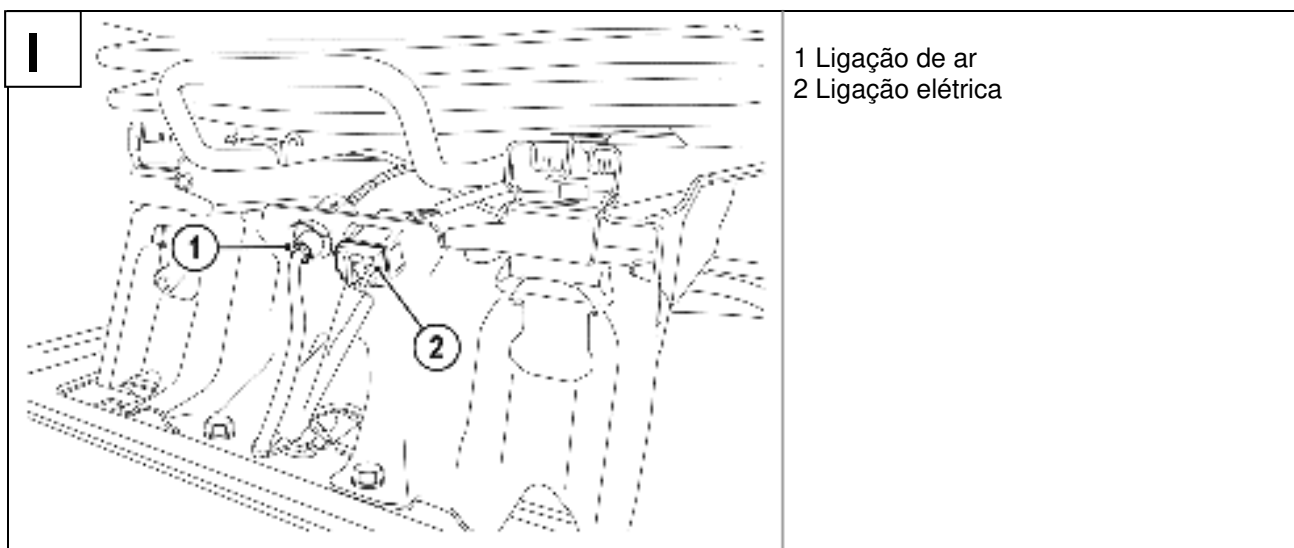

10. Ligue as ligações do veículo à ligação de ar (1) e à ligação elétrica (2).
11. Ative a descida rápida.
12. Arranque o veículo para ativar a pressão de ar necessária para passos de montagem posteriores.

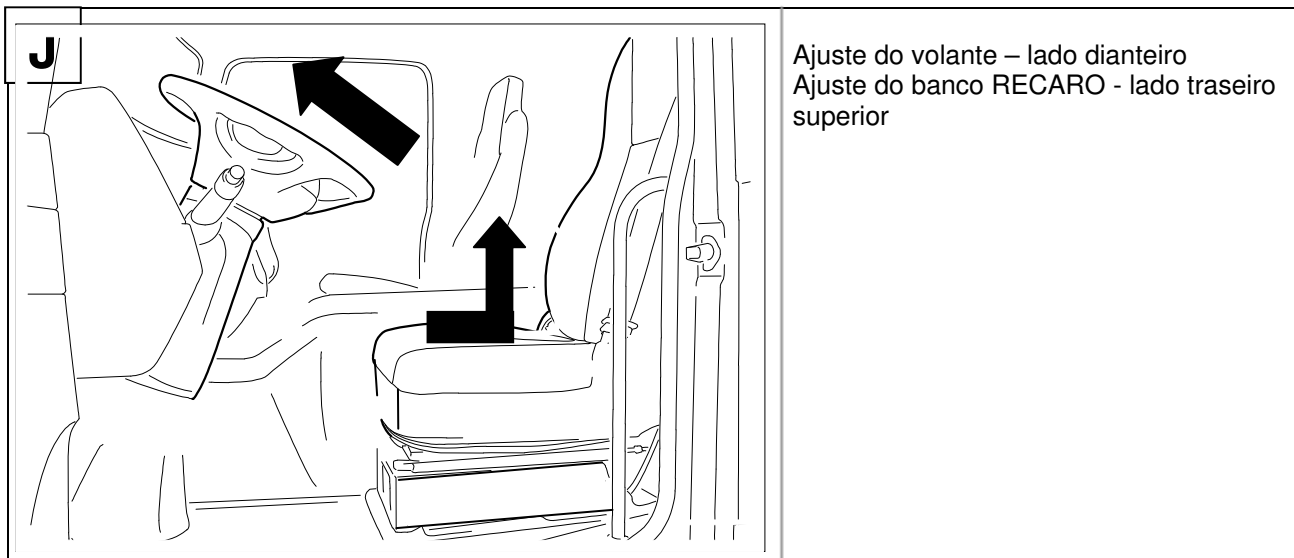

13. Desative a descida rápida.
14. Coloque o ajuste em altura na posição mais superior.

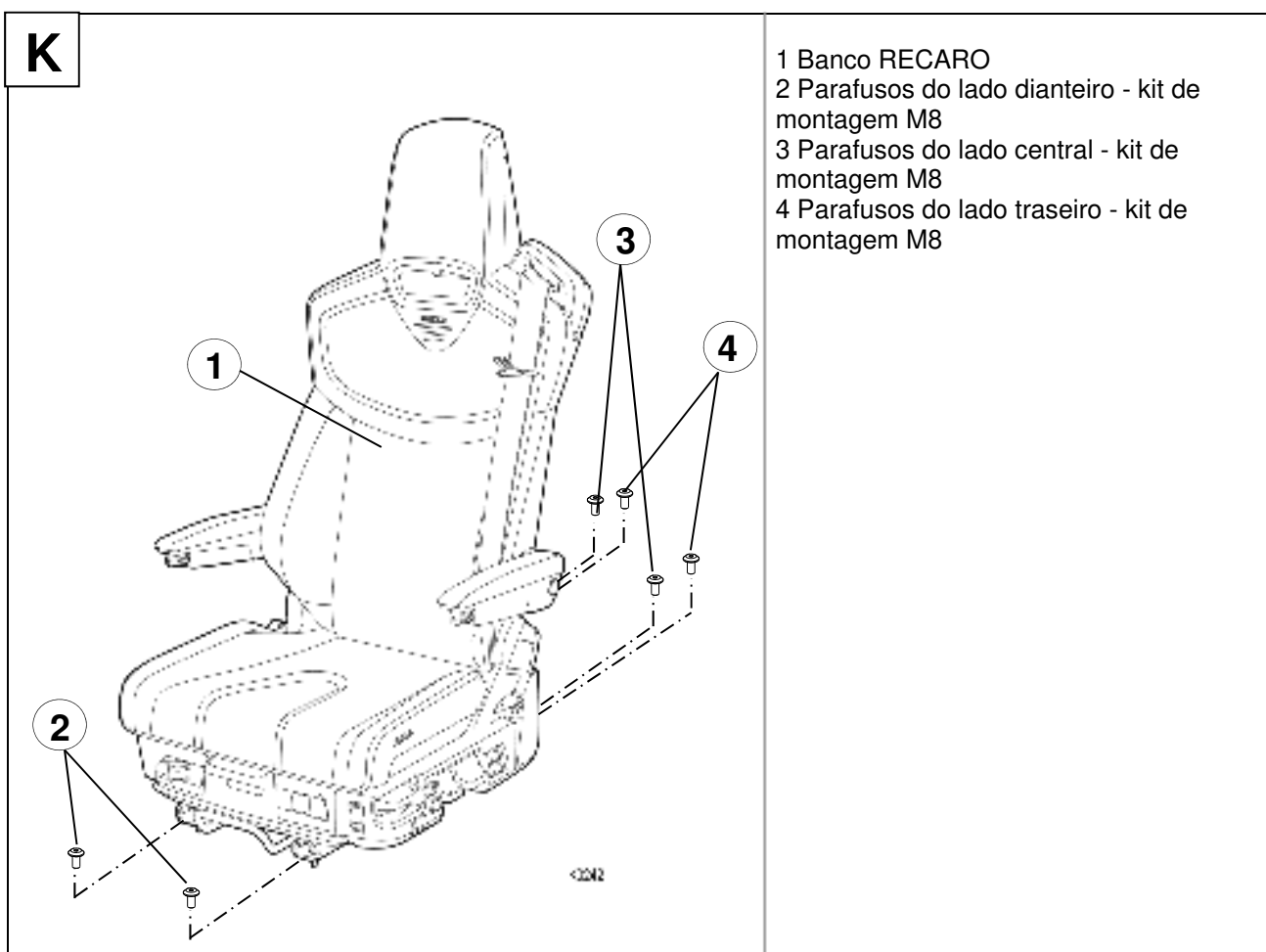

15. Aparafuse manualmente ambos os parafusos dianteiros (2) do kit de montagem no adaptador do banco.



Aviso:

Os parafusos fornecidos estão microencapsulados e apenas devem ser usados uma única vez. Em caso de várias utilizações, a microencapsulação perderá a sua eficácia e poderá não assegurar uma fixação permanente da união roscada.

16. Desloque o banco RECARO para a posição mais avançada.
17. Aparafuse manualmente os quatro parafusos traseiros (3, 4) do kit de montagem no adaptador do banco.
18. Desloque o banco para a posição mais recuada.
19. Aparafuse firmemente ambos os parafusos dianteiros (2) no adaptador do banco ao binário predefinido. (adaptador Torx T30)
Binário de aperto: Parafusos M8: 25 Nm +/- 2 Nm
20. Desloque o banco para a posição mais avançada e aparafuse firmemente os quatro parafusos traseiros (3, 4) ao binário predefinido. (adaptador Torx T 30)
Binário de aperto: Parafusos M8: 25 Nm +/- 2 Nm



Perigo:

Em caso incumprimento dos binários de aperto é possível soltar os parafusos em modo de marcha.

Neste caso, a segurança deixa de estar presente e o veículo não deve continuar a ser conduzido. Os parafusos devem ser apertados com o binário de aperto predefinido.

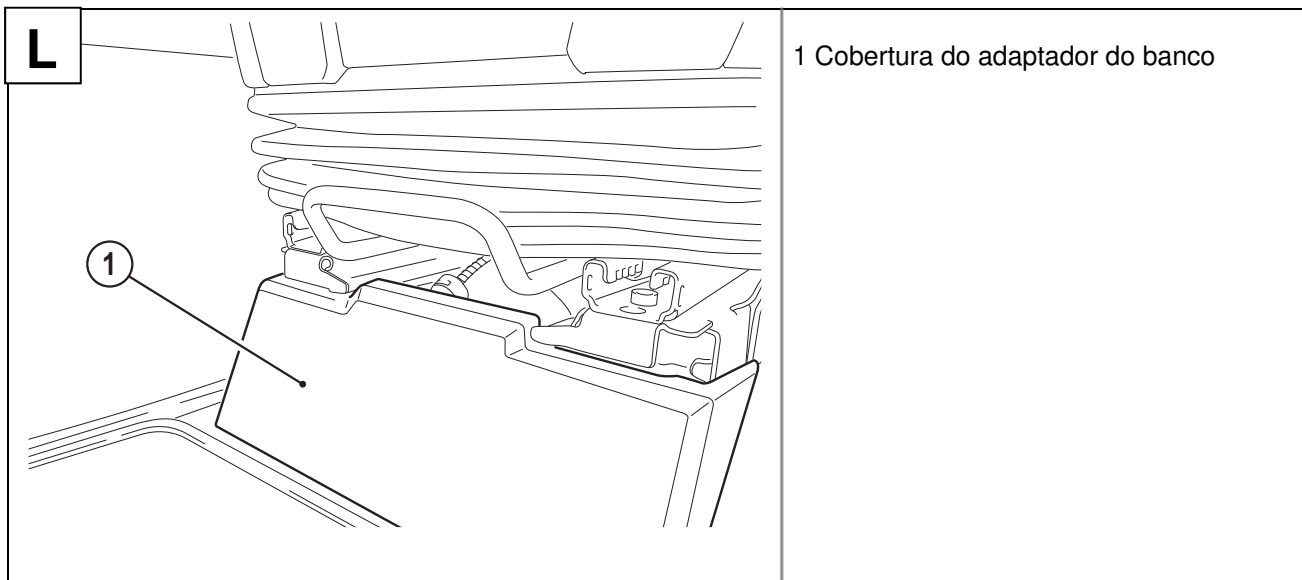

21. Monte a cobertura (1) no adaptador do banco.

4. Após a montagem

1. Verifique se o banco pode ser deslocado de forma fácil e segura na horizontal. Após deslocar o banco e soltar a alavanca de desbloqueio, a calha do banco deve encaixar audivelmente em ambos os lados. Ao movimentar o banco ligeiramente para a frente e para trás, certifique-se de que o banco está completamente bloqueado em ambos os lados.
2. Ao deslocar para a frente e para trás a calha do banco, certifique-se de que nenhum cabo ou tubo é preso nem danificado.
3. Verifique o funcionamento e o acesso de cada um dos elementos de comando do banco.
4. Verifique o funcionamento do aviso do cinto de segurança.



Aviso!

Guarde o banco desmontado fora do alcance das crianças.

Não efetue a conexão das ligações elétricas do banco às fontes de tensão elétricas.

O sinal de aviso no painel de instrumentos deve apagar com o motor em funcionamento e a lingueta do cinto encaixada. Se tal não for o caso, a ligação elétrica deve ser verificada.

5. Esquema de conexões

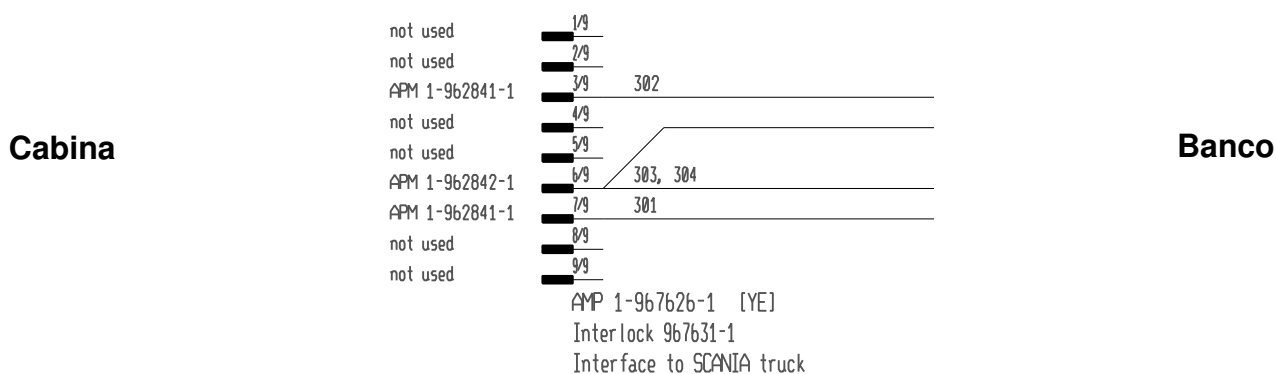

azul	24 V
preto	GND
rosa	Sinal de aviso do fecho do cinto de segurança
preto/branco	Sinal de aviso do fecho do cinto de segurança

6. Autocolante da Autoridade Federal de Transportes Motorizados da Alemanha do banco RECARO

O autocolante com a indicação do tipo de banco e o código de tipo predefinido pela Autoridade Federal de Transportes Motorizados da Alemanha (autocolante KBA) encontra-se sob a almofada do banco na travessa lateral em sentido de marcha no lado direito. A almofada do banco deve ser desmontada para a verificação do autocolante.

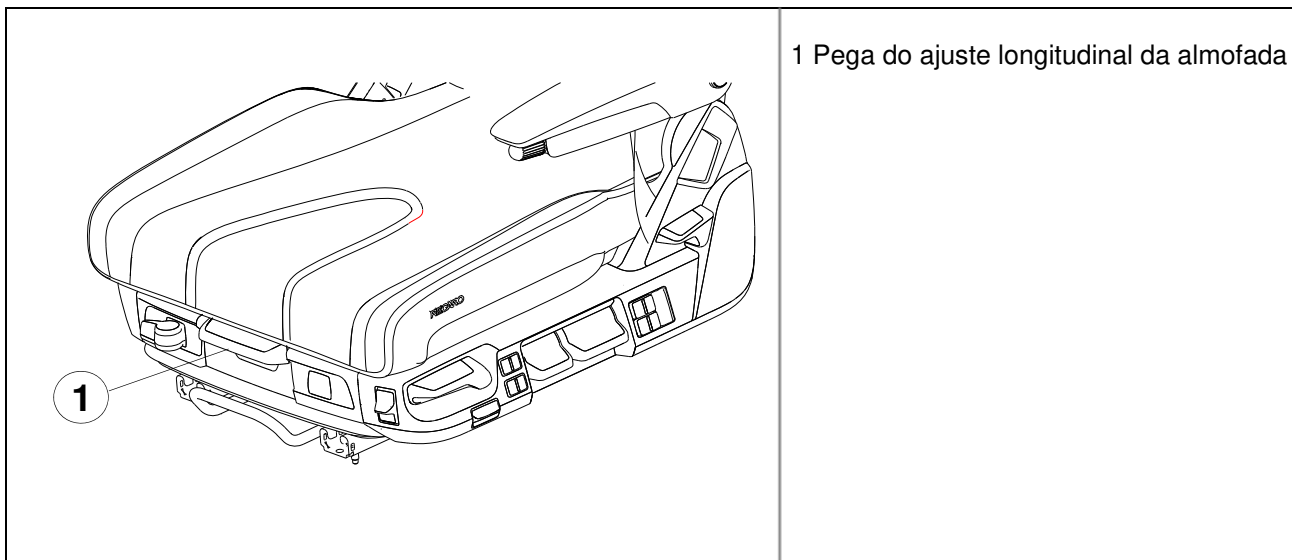

Desmontagem da almofada do banco

1. Desbloqueie o ajuste longitudinal da almofada do banco e empurre a almofada do assente para a frente até ao batente.
2. Mova a pega para o ajuste longitudinal da almofada do banco para o lado direito (no sentido de marcha) e empurre novamente a almofada do banco para a frente. Agora é possível retirar para cima a almofada do banco.
3. Apenas eleve a almofada do banco para a frente, porque os cabos e condutas de ar traseiros podem ser danificados.

Nota importante:

Certifique-se de que os cabos e tubos na almofada do banco não são danificados durante a desmontagem.

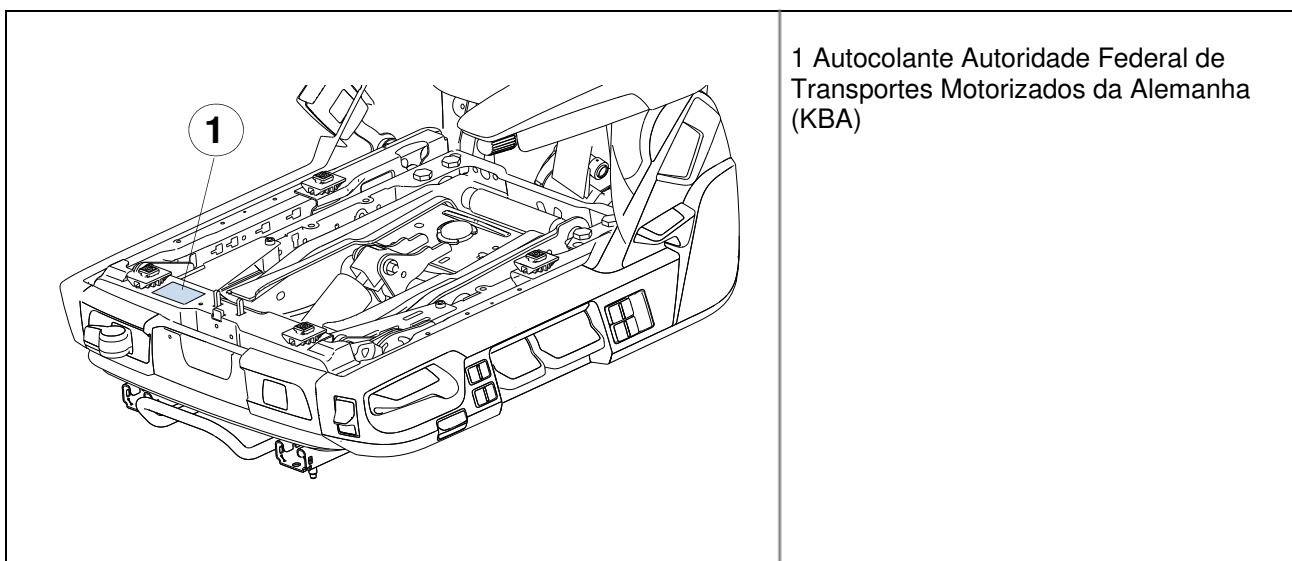

Montagem da almofada do banco

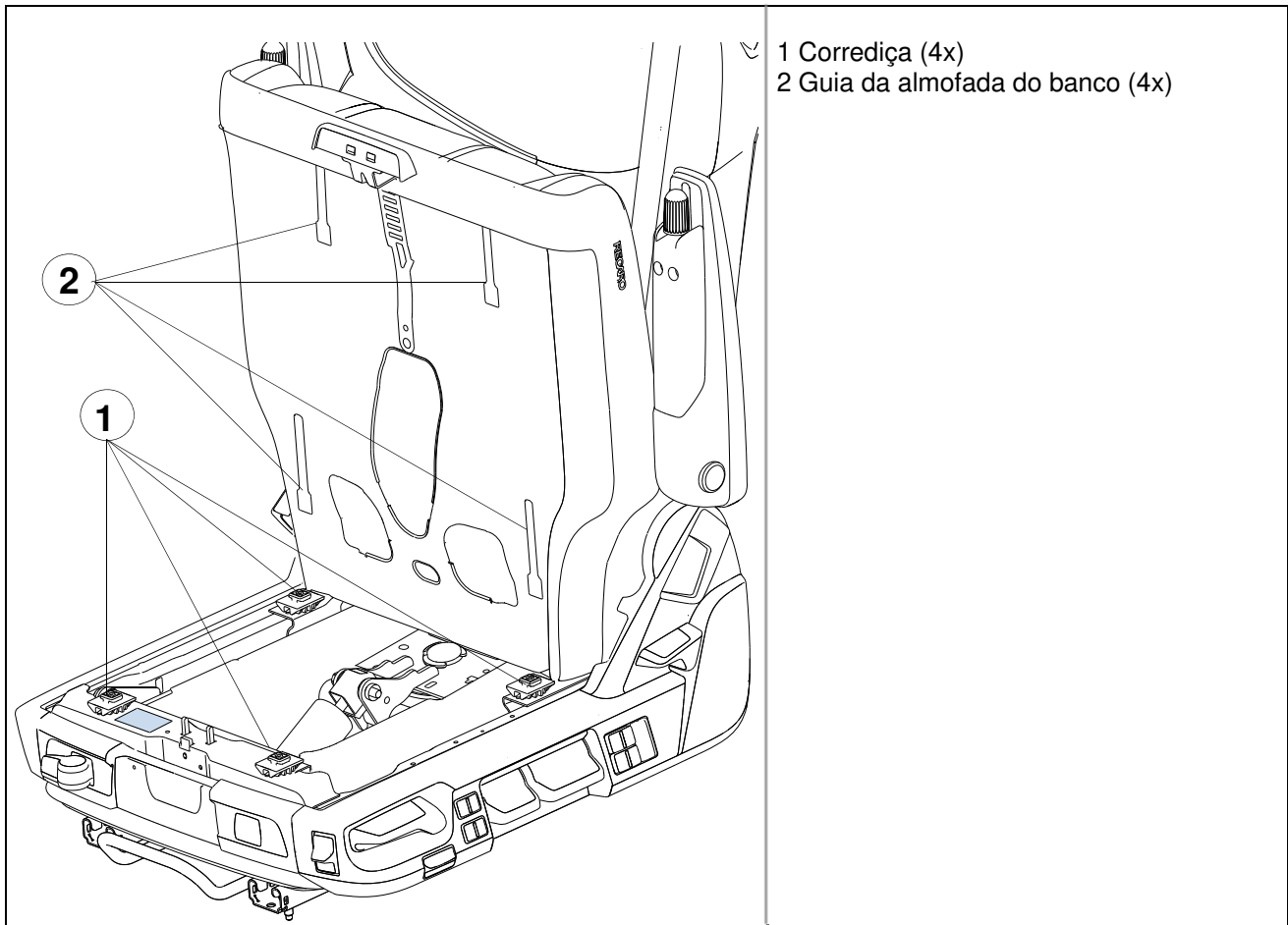

1. Coloque a almofada do banco sobre a armação do banco.
2. Insira as corredeiras nas respectivas guias.

Nota importante:

Verifique, levantando ligeiramente e movendo para a frente e para trás a almofada do banco, se as corredeiras estão encaixadas de forma completa e segura nas guias.

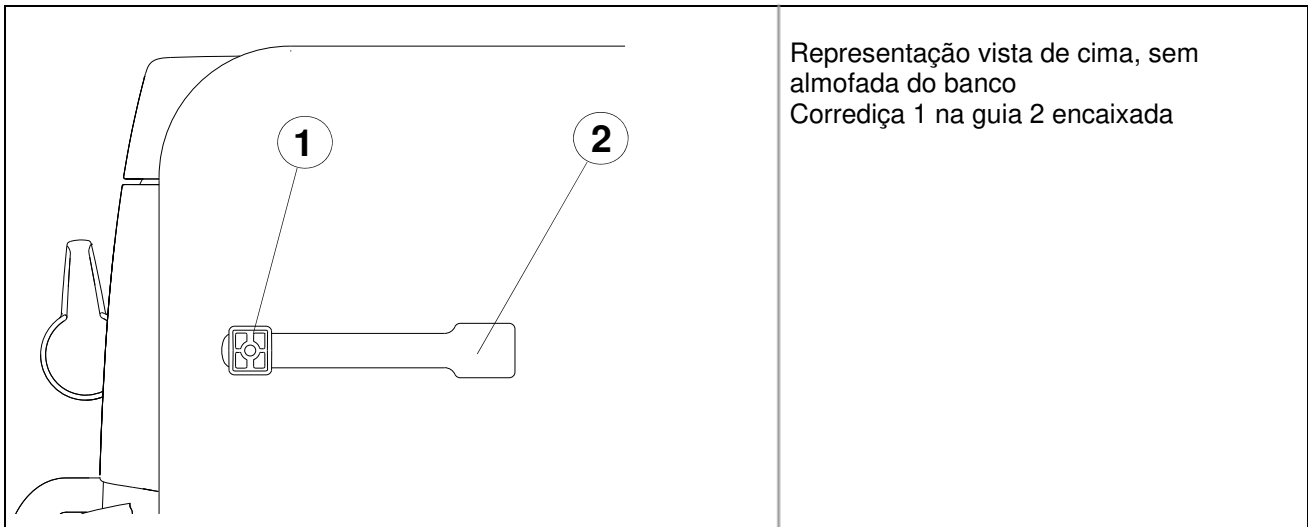

3. Desloque a almofada do banco para a posição longitudinal pretendida.

Nota importante:

Ao movimentar o banco ligeiramente para a frente e para trás, certifique-se de que a almofada do banco está completamente bloqueada.

Manual de montaje para RECARO C 6000 / C 7000 SCANIA Streamline (a partir del año de fabricación 2014)

Índice

1. Tabla de identificación de asientos	2
2. Indicaciones generales de seguridad.....	2
2.1 Símbolos y palabras de advertencia	5
2.2 Exención de responsabilidad y garantía	5
3. Manual de montaje del asiento RECARO	6
3.1 Kit de montaje RECARO.....	6
3.2 Herramientas de montaje	7
3.3 Desmontaje del asiento de serie	8
4. Tras el montaje	17
5. Esquema de conexiones.....	17
6. Pegatina de la Oficina federal de vehículos alemana para el asiento RECARO.....	18

1. Tabla de identificación de asientos

Designación del modelo	Denominación comercial	Número ABE
RECARO CV Seat 1	RECARO C 7000	91317
RECARO CV Seat 2	RECARO C 6000	91303

2. Indicaciones generales de seguridad

Acaba de adquirir un asiento RECARO, que por un lado ofrece confort y por otro seguridad.

Nota importante:

El Permiso Operativo General solo es válido si el asiento RECARO se monta en combinación con el kit de montaje completo específico del vehículo en cuestión.
Puede encontrar la versión actual del Permiso Operativo General en nuestra página web.



Kit de montaje

Sin embargo, el asiento solo puede cumplir sus tareas y funciones si se monta de forma correcta y completa conforme a las indicaciones de este manual de montaje y teniendo en cuenta las diferentes advertencias de peligro y medidas de precaución.



Peligro:

El montaje y las conexiones eléctrica y neumática del asiento RECARO deberían ser realizados por un taller especializado.



Un asiento montado de forma indebida puede tener como consecuencia peligros considerables para la salud, la integridad física y la vida en caso de accidente. Siga con exactitud todas las indicaciones, descripciones, avisos y advertencias de peligro, etc.

El asiento RECARO está concebido exclusivamente para vehículos con el volante a la izquierda. Si se monta en un vehículo con el volante a la derecha se puede producir un desplazamiento no deseado de los elementos de mando debido a los componentes existentes cerca del asiento. Además, podría no estar garantizada la accesibilidad de los elementos de mando. Esto puede producir un desplazamiento del asiento en caso de carga de choque o similar (accidente).

Los asientos RECARO solo se pueden montar en vehículos que cuenten con la autorización de la Kraftfahrtbundesamt (Oficina federal de vehículos alemana) para su montaje (vehículos sin 2.^a fila de asientos/sin airbag de volante, asientos con cinturón de seguridad integral de tres puntos/sin airbag/sin tensor de cinturón). En caso de inobservancia existe un peligro inminente que puede tener como consecuencia la muerte o heridas graves.

Si su asiento original dispone de airbag y/o tensor de cinturón, no debe sustituirlo por un asiento RECARO. Los asientos originales están concebidos para una protección activa contra las lesiones en una situación de choque o similar (accidente) en el modelo de vehículo correspondiente. Si se sustituye el asiento original por un asiento RECARO, deja de existir protección contra accidentes.



Advertencia:

Durante el montaje, asegúrese de que quede excluida la posibilidad de que se produzcan ensuciamientos y daños en las conexiones eléctricas y neumáticas.

Antes de realizar cualquier trabajo en el sistema eléctrico del vehículo, asegúrese también de que esté desconectada la batería y asegurada la falta de tensión.

Si el enchufe eléctrico y/o el acoplamiento neumático del adaptador del mazo de cables de tubo flexible no son compatibles con la conexión del vehículo, dichas conexiones deberán ser realizadas por un taller especializado.



Si se sustituye un asiento original sin funciones confort eléctricas por un asiento RECARO, se puede separar en el adaptador del mazo de cables de tubo flexible el enchufe eléctrico para el vehículo. En ese caso, el mazo de cables deberá ser conectado a una toma de corriente interna adecuada del vehículo por un técnico especializado. Véase el esquema de conexiones en el cap. 5.

Aunque se tenga el mayor de los cuidados a la hora de tender los enchufes eléctricos y/o los acoplamientos neumáticos en el adaptador del mazo de cables de tubo flexible, no se debe excluir que estos no sean compatibles con las conexiones del vehículo. En tal caso se deberá informar a Adient Components Ltd. & Co. KG (véase dirección en la última página).

Al montar el asiento se debe garantizar que siga existiendo suficiente espacio libre entre el asiento y los componentes de la cabina (p. ej. accionamiento de volquete, unidades de mando). En algún caso podría ser necesario desplazar el componente que influya en la accesibilidad de la cabina (p. ej. accionamiento de volquete).

Asimismo es necesario cerciorarse de que en el interior de la consola, bajo el asiento, no hay objetos almacenados que puedan ocasionar daños a las líneas de conexión del asiento. Por otra parte, se debe garantizar que el asiento disponga de suficiente espacio libre para los movimientos oscilantes.

2.1 Símbolos y palabras de advertencia

Símbolo	Palabra de advertencia	Significado
	Peligro:	Existencia de un peligro inminente que puede tener como consecuencia la muerte o heridas graves.
	Advertencia:	Situación potencial de riesgo que puede tener como consecuencia la muerte o heridas graves.
	Precaución:	Situación potencial de riesgo que puede tener como consecuencia heridas leves o mínimas o daños materiales.
	Nota importante:	El contenido de las notas debe tenerse en cuenta, pues de lo contrario el producto o los elementos de su alrededor pueden resultar dañados, y la funcionalidad y la seguridad del producto pueden quedar mermadas o eliminadas.

2.2 Exención de responsabilidad y garantía

En general, los asientos RECARO solo son adecuados para cabinas en su estado original. Puede encontrar las cabinas correspondientes en el Permiso Operativo General que se adjunta al kit de montaje o bien en nuestra página web en forma de descarga.

La garantía del asiento requiere la observancia completa y precisa y la aplicación de este manual de montaje. La inobservancia o la observancia con restricciones del presente manual de montaje así como las modificaciones realizadas en el propio producto excluyen cualquier responsabilidad de la garantía. Esto también se aplica al uso de componentes no autorizados por RECARO, p. ej. portabebidas, colgadores para ropa, extintores, etc.

El montaje del asiento se deberá realizar exclusivamente siguiendo de la forma más precisa este manual de montaje. No se podrán modificar ni el asiento, ni la adaptación ni la parte inferior de la carrocería del vehículo, ya que esto tendrá como consecuencia la completa exclusión de cualquier responsabilidad.





3. Manual de montaje del asiento RECARO

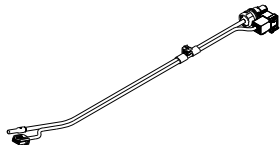

Peligro:

Siga exactamente las indicaciones del manual de montaje.

3.1 Kit de montaje RECARO

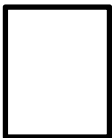
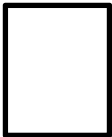

	1 adaptador del mazo de cables de tubo flexible
	6 tornillos M8 x 20
	1 manual de montaje
	1 etiqueta del kit de montaje
	1 ABE C 6000
	1 ABE C 7000

Antes de comenzar el desmontaje del asiento de serie, asegúrese de que el kit de montaje cuenta con todas las piezas descritas más arriba.

Nota importante:

Pegue la etiqueta adjunta del kit de montaje en el manual de instrucciones del asiento RECARO, a fin de tener a mano la información correspondiente.

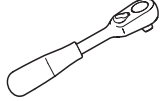
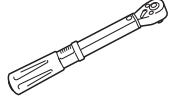
3.2 Herramientas de montaje

	Carraca
	Llave dinamométrica
	Adaptador Torx T 30

3.3 Desmontaje del asiento de serie



Precaución:

Antes del desmontaje, asegúrese de que su vehículo esté estacionado en condiciones de seguridad y de que usted tenga una sujeción firme en todo momento al realizar los trabajos.

Nota importante:

El asiento de serie se debe desmontar por completo del vehículo con los carriles de asiento y el cierre del cinturón.
Para la fijación del asiento RECARO es imprescindible utilizar los tornillos nuevos incluidos en el suministro.

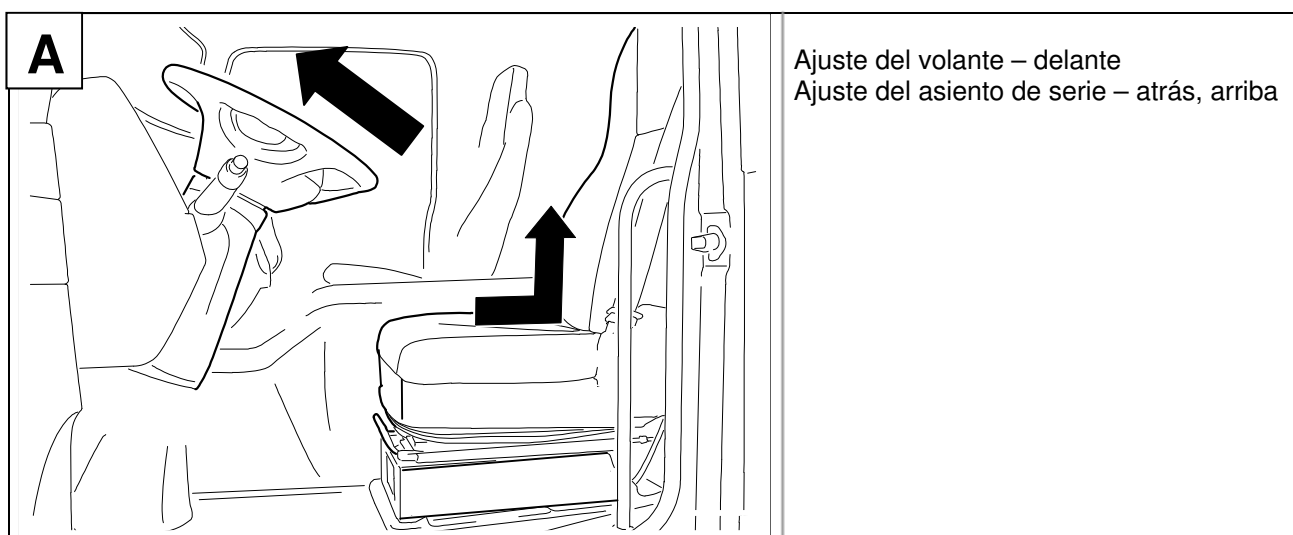

1. Coloque el volante en la posición más adelantada
2. Coloque el respaldo en posición perpendicular y el asiento en la posición más atrasada y elevada.

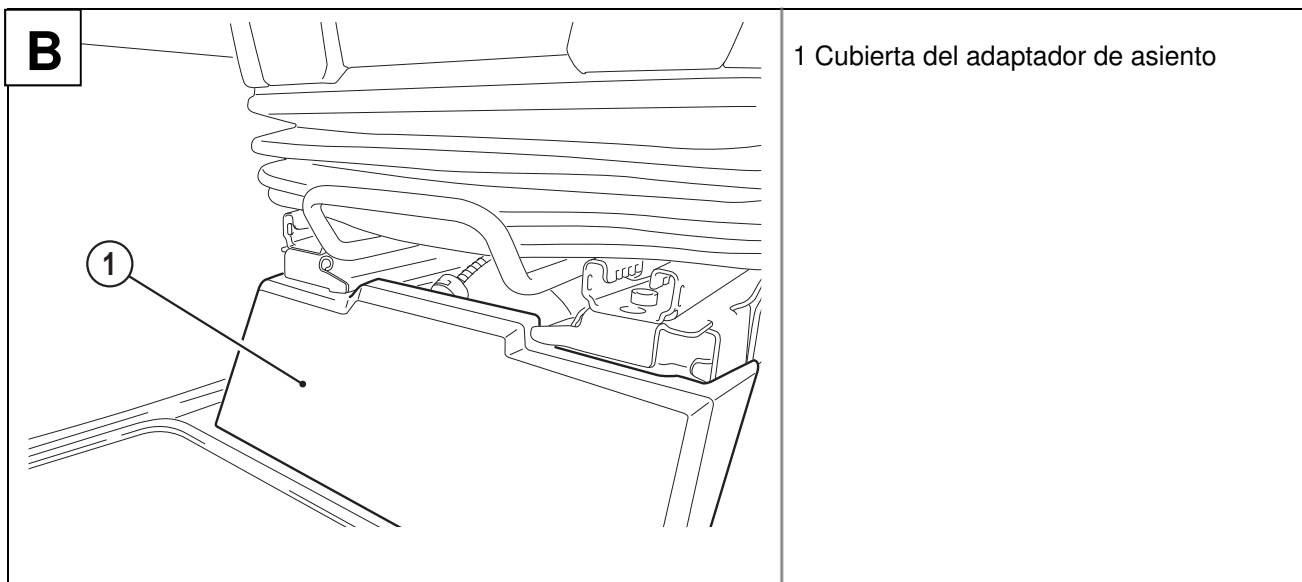

3. Desmonte la cubierta (1) del adaptador de asiento.

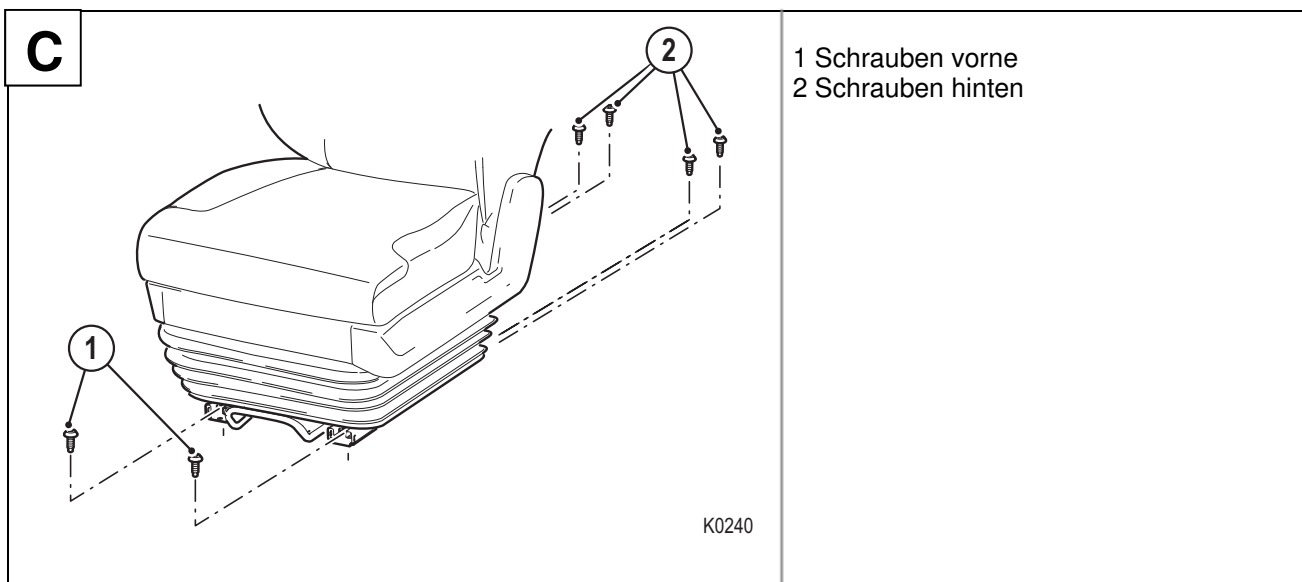

4. Suelte los cuatro tornillos (2) de la fijación de carril y sáquelos.
5. Coloque el asiento en la posición más atrasada.
6. Suelte los dos tornillos delanteros (1) de la fijación de carril y sáquelos.

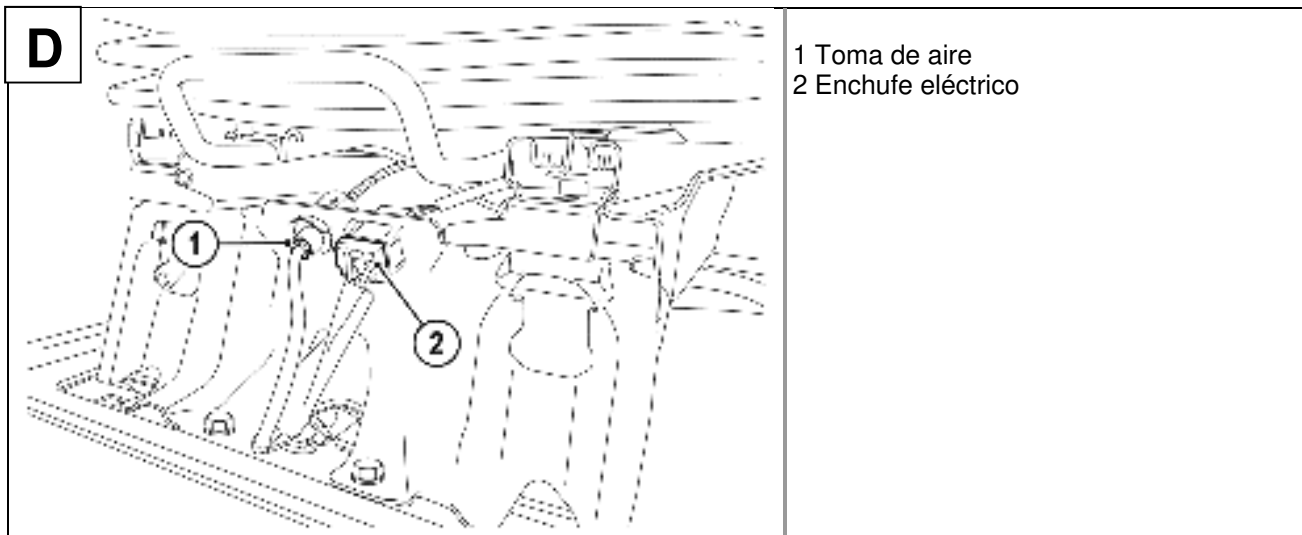

7. Active el descenso rápido.
8. Vacíe el sistema neumático del vehículo.
9. Suelte la toma de aire (1) del asiento en la consola.
10. Suelte el enchufe eléctrico (2).

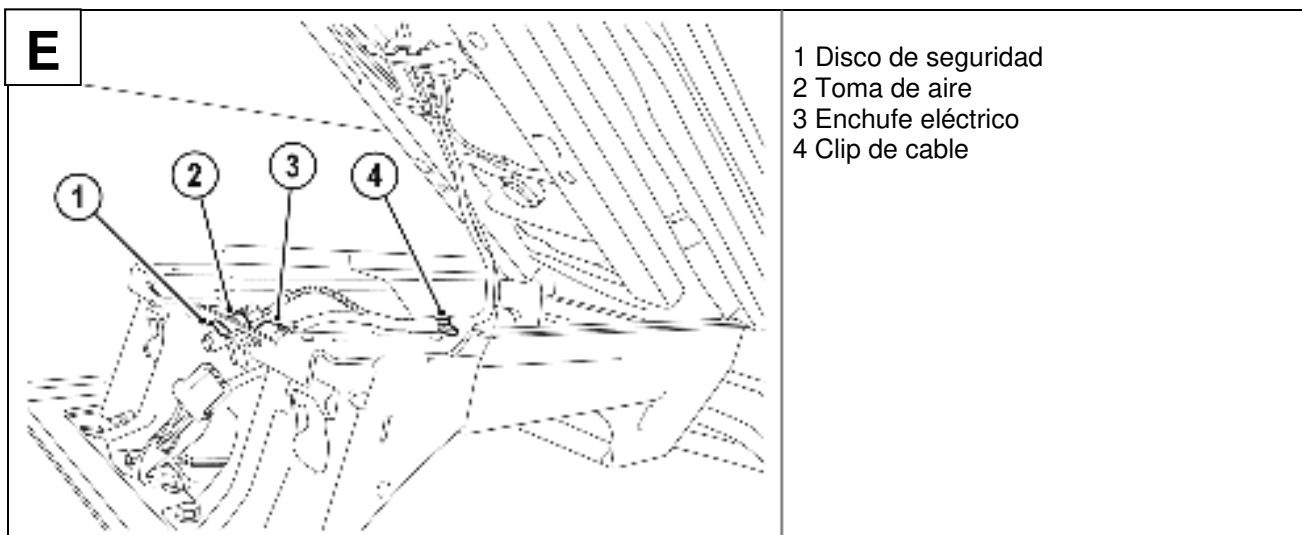

11. Incline el asiento hacia atrás y asegúrelo si procede.
12. Suelte el clip de cable (4) que hay en la consola (a la izquierda en el sentido de la marcha).
13. Desmonte el disco de seguridad (1) y la toma de aire (2). Guardar el disco de seguridad.
14. Desmonte el enchufe eléctrico (3) presionando los salientes de encaje a ambos lados.
15. Vuelva a inclinar el asiento hasta dejarlo en su posición inicial.



Advertencia (peligro de atrapamiento):

Al bajar el asiento existe peligro de aplastamiento y atrapamiento de los dedos.

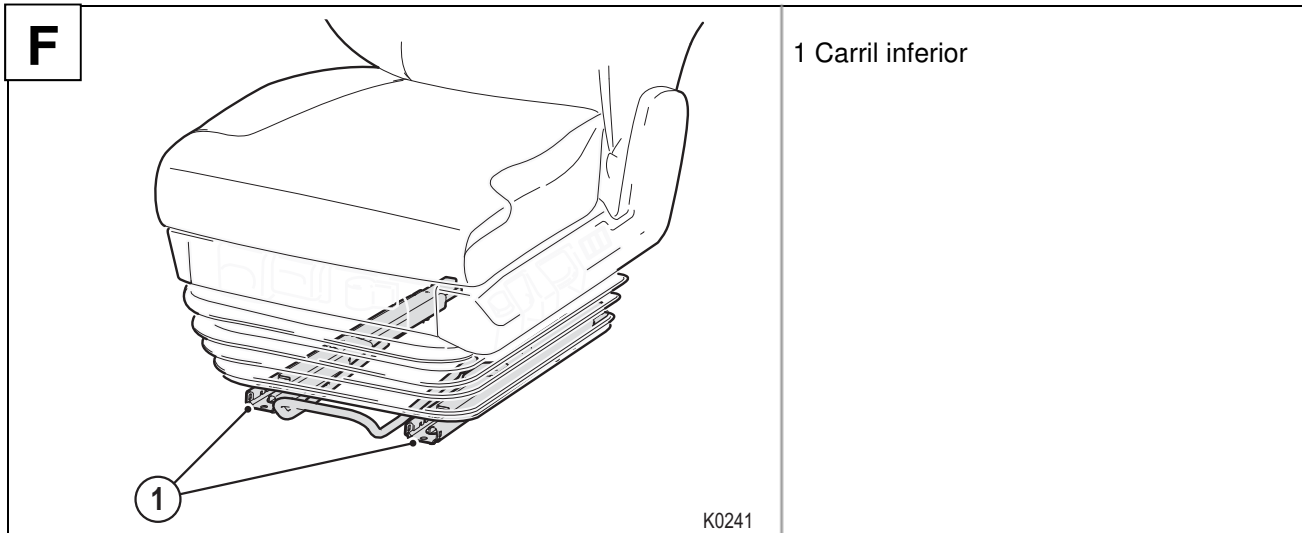

16. Desbloquee los carriles del asiento y deslice de forma manual los dos carriles inferiores (1) a la posición central.
17. Extraiga el asiento del vehículo elevándolo con cuidado y colóquelo junto a este.



Advertencia (peligro de atrapamiento):

Al desplazar los carriles inferiores existe peligro de aplastamiento y atrapamiento de los dedos.



Precaución:

Por favor, tenga en cuenta que el asiento puede pesar hasta 50 kg. Dado el caso, utilice un dispositivo auxiliar de elevación o transporte.

3.1 Montaje del asiento RECARO en la cabina

Nota importante:

El montaje del mazo de cables de tubo flexible en el asiento RECARO se debe realizar fuera del vehículo.

Retire primero el mazo de cables de tubo flexible fijado al asiento (si existe) y elimínelo. Apoye el asiento en el respaldo, a fin de evitar daños en embellecedores y asideros.



Advertencia:

Durante el montaje, asegúrese de que las conexiones eléctricas y neumáticas no se ensucien ni sufran daños, a fin de que se pueda garantizar un contacto seguro.

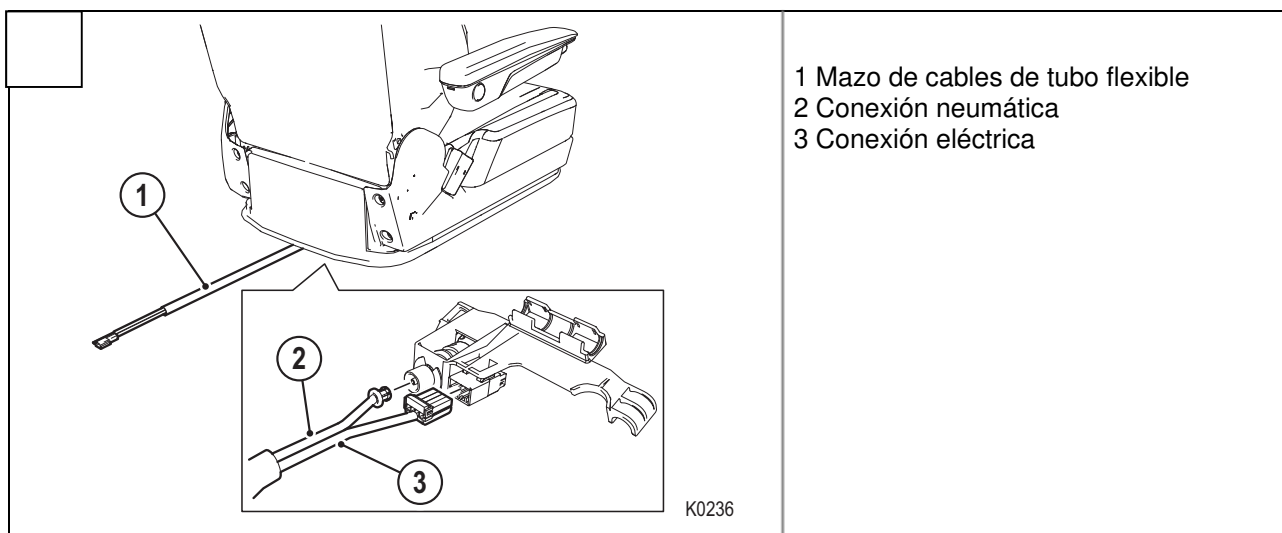

1. Monte el mazo de cables de tubo flexible (1) del kit de adaptador en el asiento RECARO.
2. Conecte las conexiones neumática (2) y eléctrica (3).



Advertencia:

Asegúrese de que el mazo de cables de tubo flexible no quede atrapado, no resulte dañado ni se vea expuesto a tracción o compresión durante el resto del montaje, pues de lo contrario no se podrá garantizar un funcionamiento impecable de los elementos de mando.

3. Coloque el asiento RECARO con cuidado sobre el adaptador de asiento.



Precaución:

Por favor, tenga en cuenta que el asiento puede pesar hasta 50 kg. Dado el caso, utilice un dispositivo auxiliar de elevación o transporte.

Asegúrese de que el asiento no resulta dañado por el dispositivo auxiliar de elevación o transporte.

Nota importante:

A fin de facilitar el montaje, coloque el respaldo en la posición más adelantada y los carriles superior e inferior delanteros al ras.

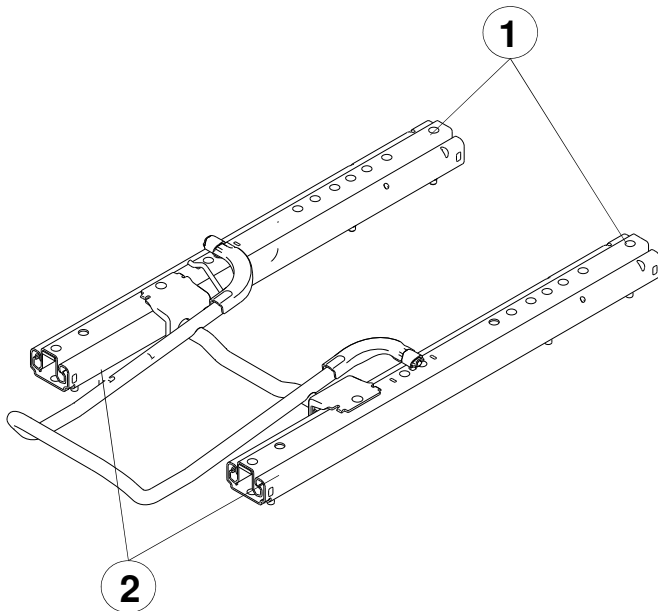

Posición central de los carriles

- 1 Carril superior
- 2 Carril inferior

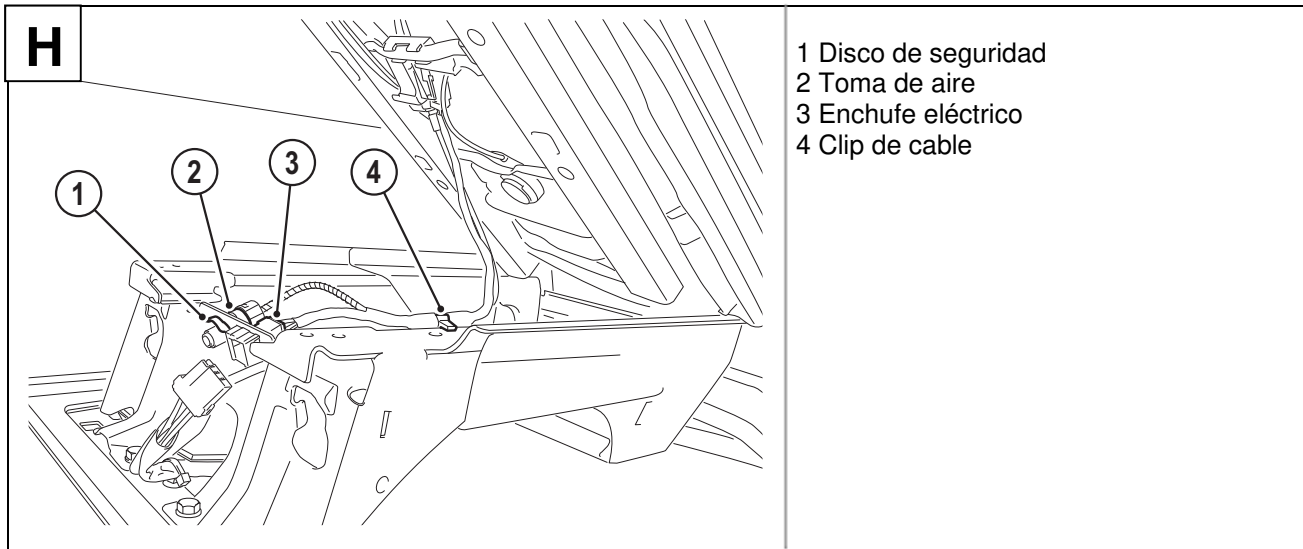

4. Incline el asiento hacia atrás y asegúrelo si procede .
5. Monte el clip de cable (4) a aprox. 120 mm del borde delantero de la consola.
6. Monte el enchufe eléctrico (3) en la consola (los salientes de seguridad encajan de forma audible).
7. Monte la toma de aire (2) en la consola y asegúrela con el disco de seguridad desmontado (1).
8. Vuelva a inclinar el asiento hasta dejarlo en su posición inicial.
9. Desbloquee los carriles del asiento y deslice de forma manual los dos carriles inferiores (1) a la posición más retrasada.



Advertencia (peligro de atrapamiento):

Al realizar el desplazamiento existe peligro de aplastamiento y atrapamiento de los dedos.

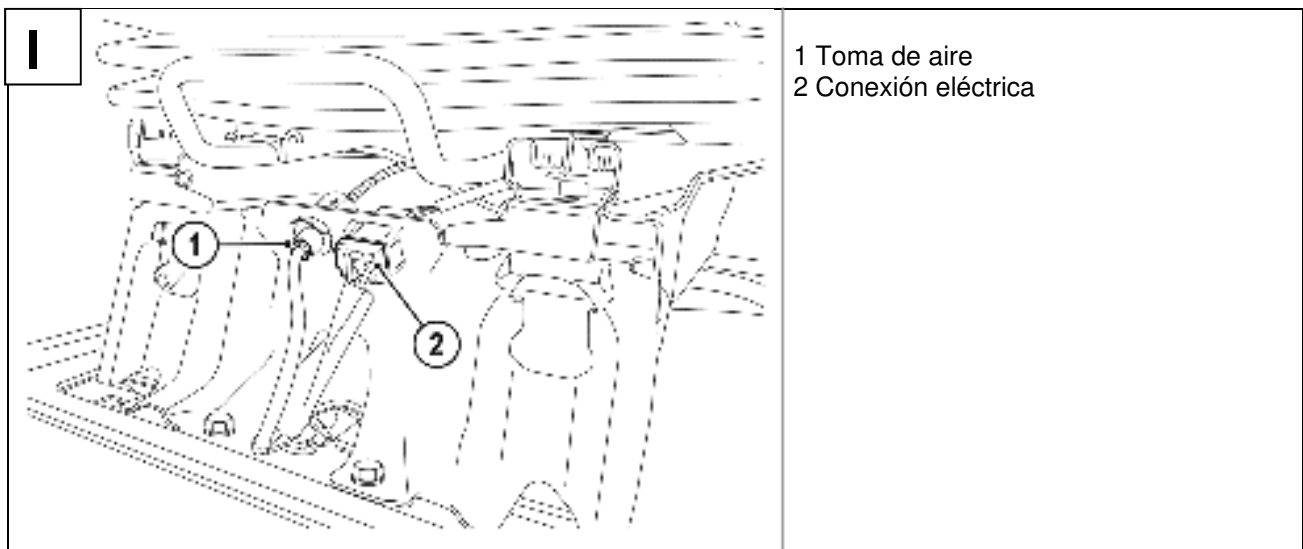

10. Conecte las conexiones del vehículo con la toma de aire (1) y la conexión eléctrica (2).
11. Active el descenso rápido.
12. Arranque el vehículo para generar la presión neumática necesaria para los siguientes pasos de montaje.

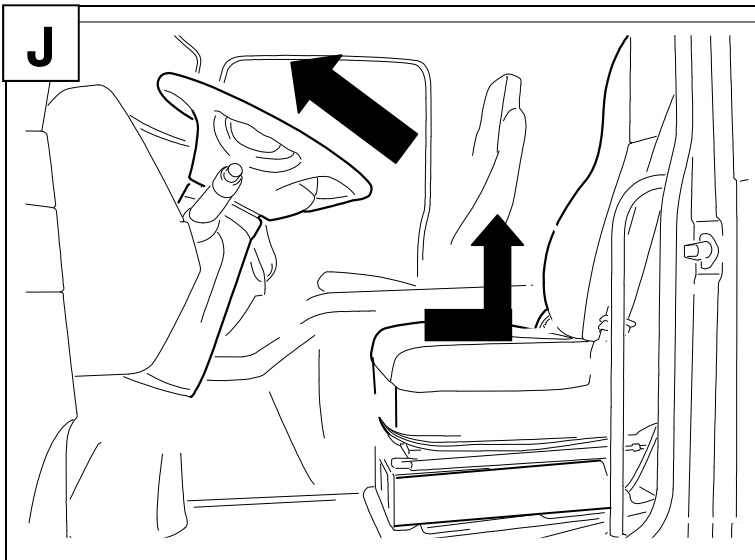

Ajuste del volante - delante
Ajuste del asiento RECARO – atrás arriba

13. Desactive el descenso rápido.
14. Coloque el ajuste de altura en la posición más elevada.

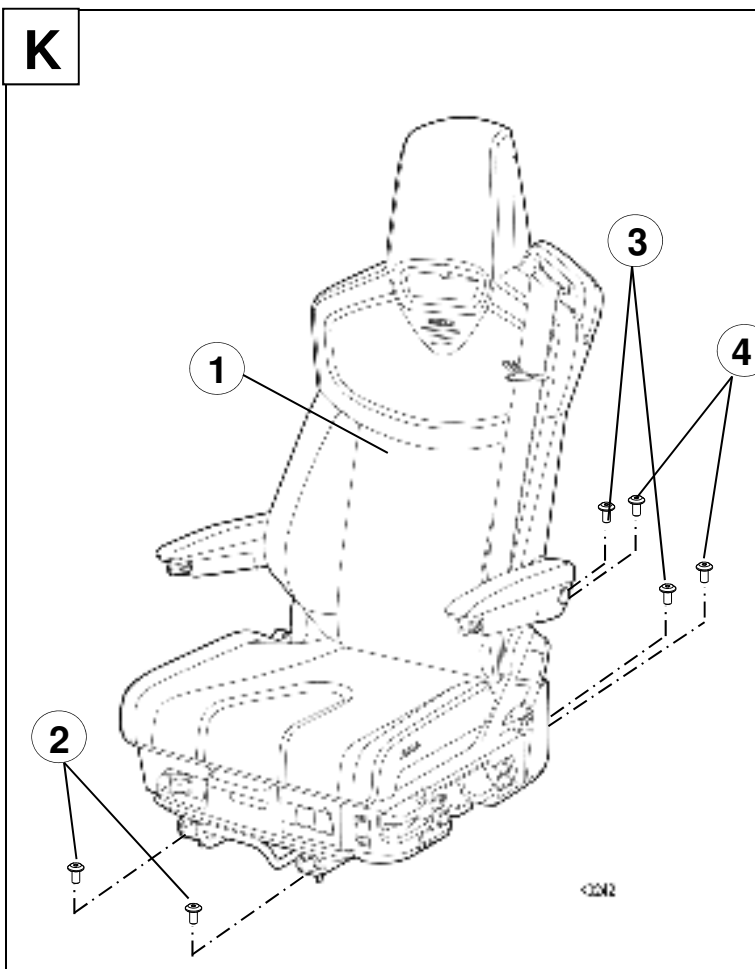

1 Asiento RECARO
2 Tornillo delantero del kit de montaje M8
3 Tornillos central del kit de montaje M8
4 Tornillos traseros del kit de montaje M8

15. Enrosque de forma manual los dos tornillos delanteros (2) del kit de montaje en el adaptador de asiento.



Advertencia:

Los tornillos incluidos están microencapsulados y solo se pueden utilizar una vez. Si se utilizan varias veces, el microencapsulado pierde su efecto y ya no puede garantizar una fijación duradera de la atornilladura.

16. Coloque el asiento RECARO en la posición más adelantada.
17. Enrosque de forma manual los cuatro tornillos traseros (3, 4) del kit de montaje en el adaptador de asiento.
18. Coloque el asiento en la posición más atrasada.
19. Enrosque los dos tornillos delanteros (2) en el adaptador de asiento con el par de apriete especificado. (Adaptador Torx T30)
Par de apriete: Tornillos M8: 25 Nm +/-2 Nm
20. Desplace el asiento a la posición más adelantada y apriete los cuatro tornillos traseros (3, 4) con el par de apriete especificado. (Adaptador Torx T 30).
Par de apriete: Tornillos M8: 25 Nm +/-2 Nm



Peligro:

Si no se respetan los pares de apriete, los tornillos se pueden soltar durante la marcha.

En este caso, el concepto de seguridad ya no existe y no se puede seguir conduciendo el vehículo. Los tornillos se deben apretar con el par de apriete especificado.

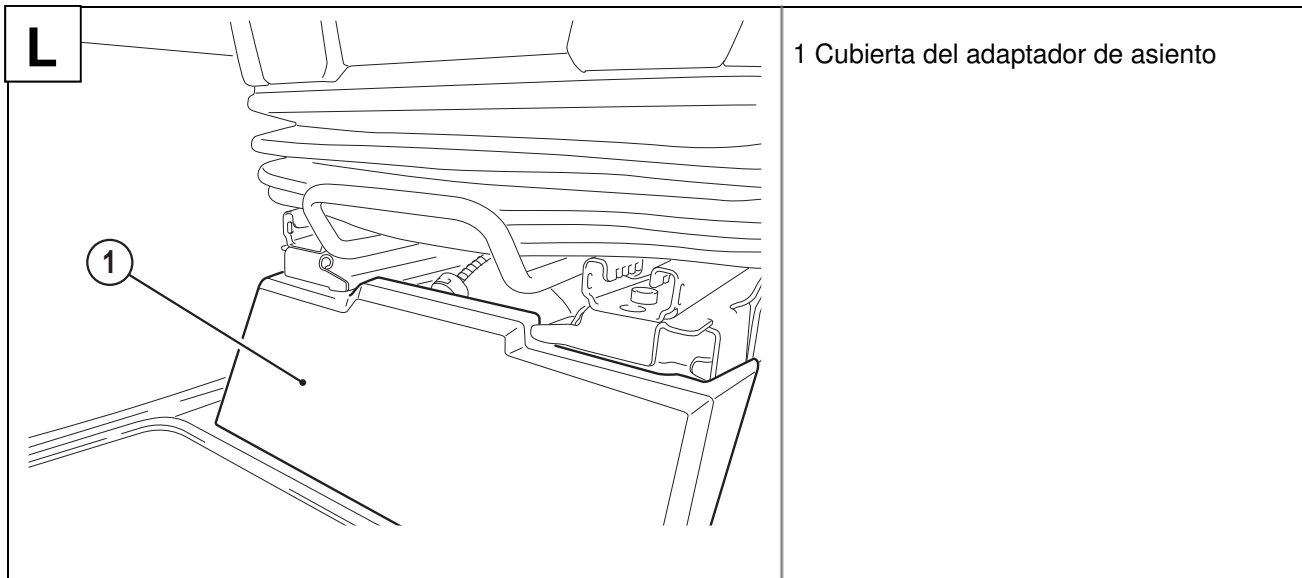

21. Monte la cubierta (1) en el adaptador de asiento.

4. Tras el montaje

1. Compruebe si el asiento se puede desplazar en dirección longitudinal de forma fácil y segura. El carril del asiento debe encajar de forma audible por ambos lados al desplazar el asiento y soltar la palanca de desbloqueo. Mediante un ligero movimiento adelante y atrás, asegúrese de que el asiento está completamente bloqueado por ambos lados.
2. Asegúrese de que al desplazar a un lado y a otro el carril del asiento no se puede atrapar o dañar ningún cable o tubo flexible.
3. Compruebe el funcionamiento y la accesibilidad de cada uno de los elementos del asiento.
4. Compruebe la función de advertencia del cinturón.



Advertencia:

Mantenga el asiento desmontado alejado del alcance de los niños.

No conecte las conexiones eléctricas del asiento a fuentes de tensión eléctrica.

Si el motor está en marcha y la lengüeta del cinturón de seguridad encajada, la señal de advertencia del salpicadero debería apagarse. En caso contrario se deberá comprobar la conexión eléctrica.

5. Esquema de conexiones

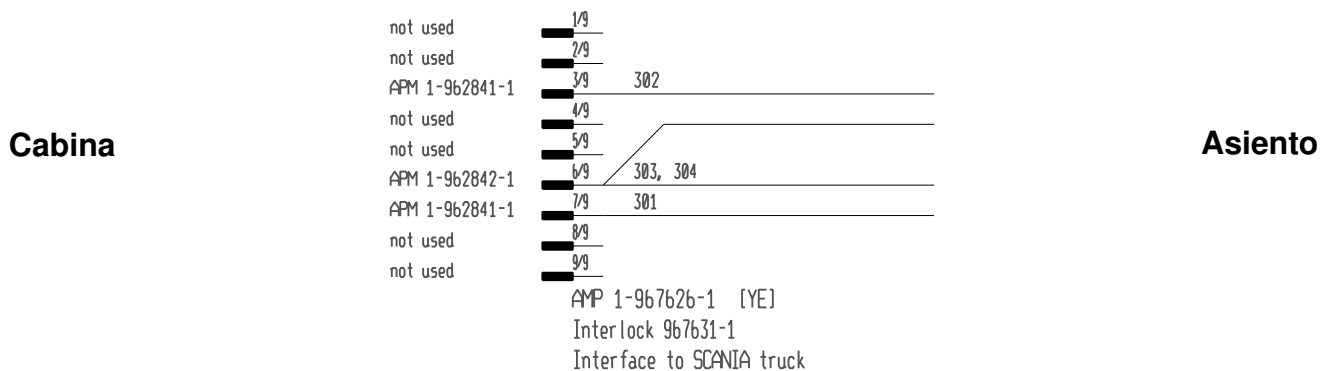

azul	24 V
negro	GND
rosa	Señal de advertencia de cierre de cinturón
negro/blanco	GND de advertencia de cierre de cinturón

6. Pegatina de la Oficina federal de vehículos alemana para el asiento RECARO

La pegatina con una indicación del modelo de asiento y la denominación del tipo de la Oficina federal de vehículos alemana (pegatina KBA) se encuentra bajo el cojín del asiento en la travesía de la derecha en el sentido de la marcha. Para la comprobación de la pegatina se debe desmontar el cojín del asiento.

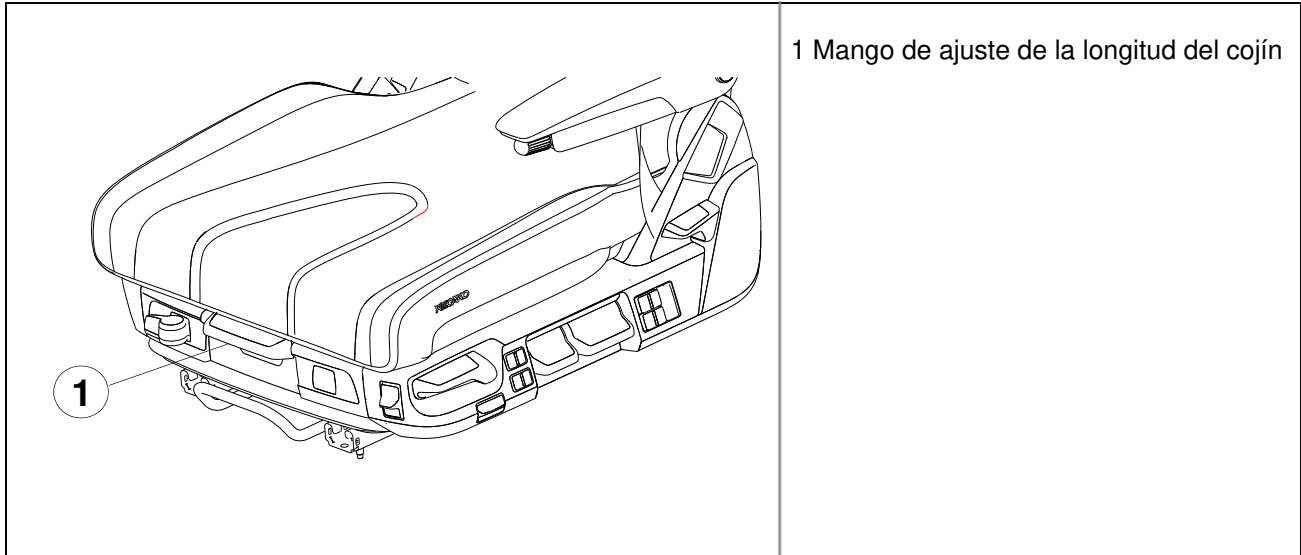

Desmontaje del cojín del asiento

1. Desbloquear el ajuste de la longitud del cojín y tirar del cojín del asiento hacia adelante hasta que haga tope.
2. Girar en horizontal el mango de ajuste de la longitud del cojín hacia la derecha y volver a tirar del cojín del asiento hacia adelante. Ahora se puede extraer el cojín del asiento hacia arriba.
3. Por favor, desplazar el cojín del asiento solo hacia adelante, ya que de hacerlo hacia atrás podrían dañarse cables o conducciones neumáticas.

Nota importante:

Durante el desmontaje, procure que no resulten dañados los cables ni los tubos flexibles en el cojín del asiento.

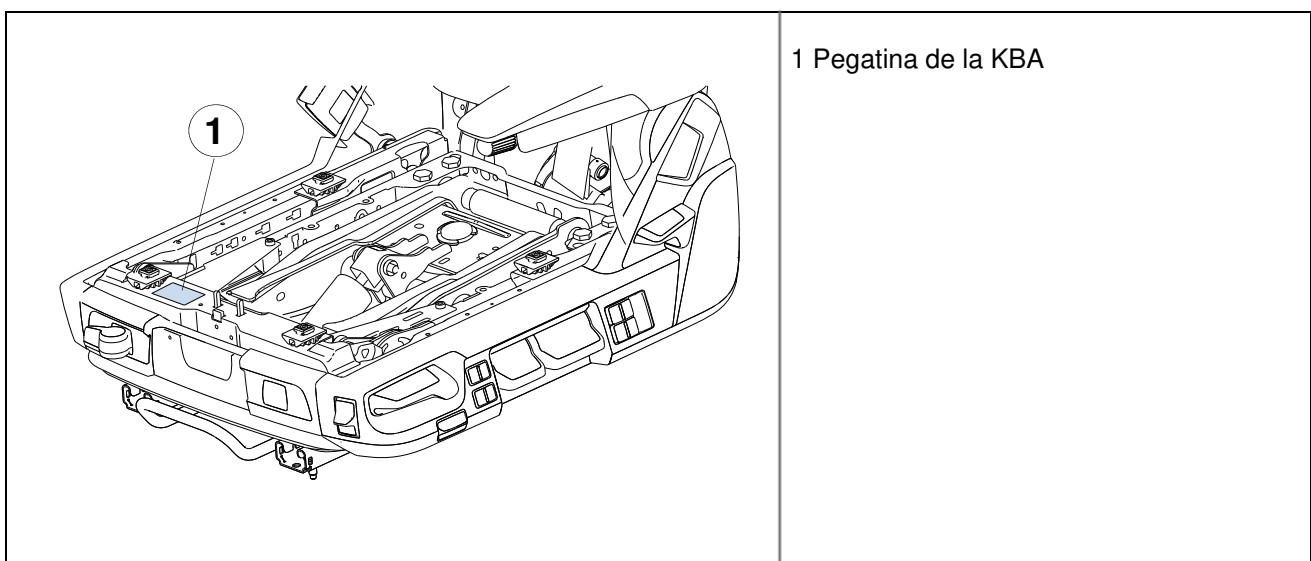

Montaje del cojín del asiento

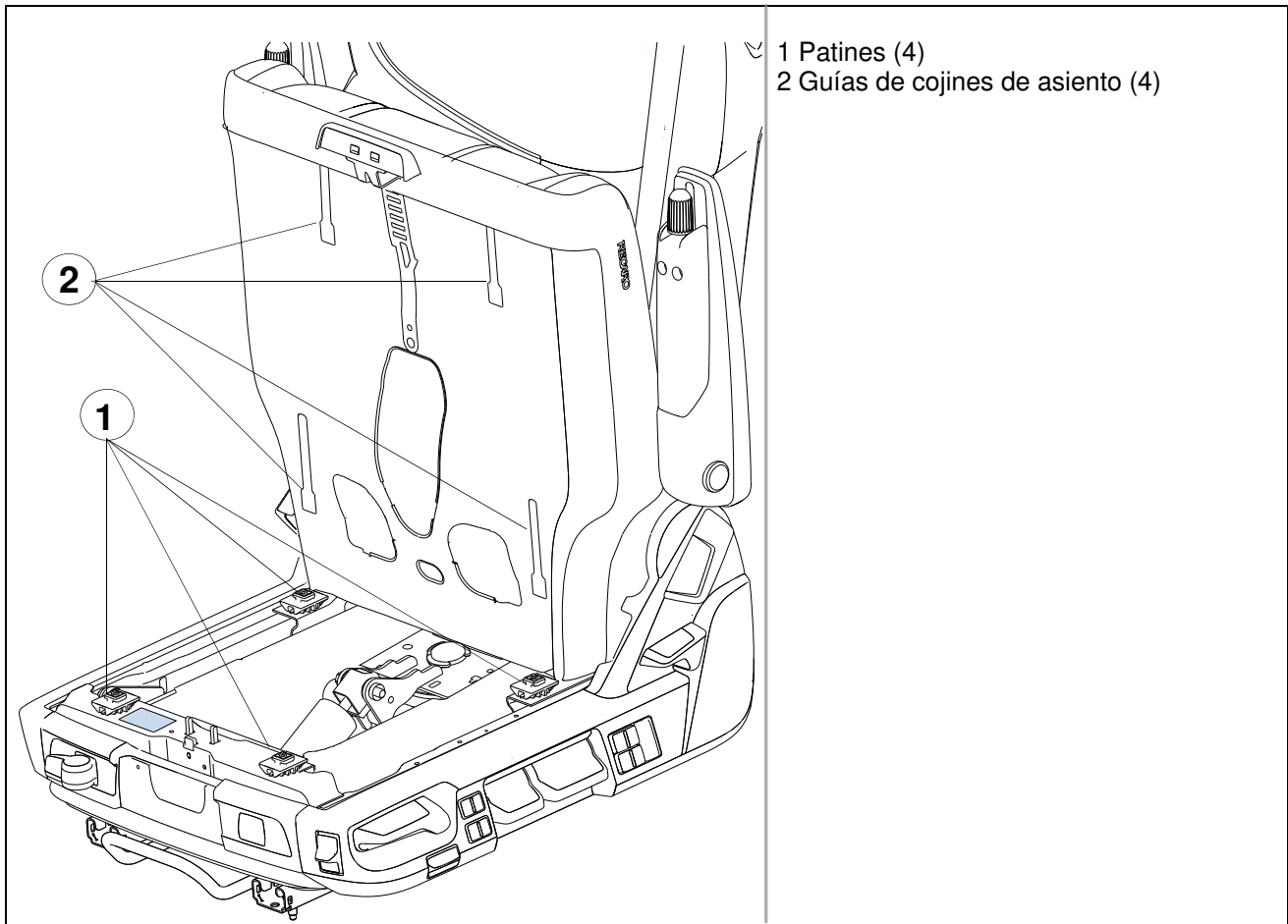

1. Colocar los cojines de asiento sobre el armazón del asiento.
2. Introducir los patines en las guías correspondientes.

Nota importante:

Intente elevar y mover suavemente el cojín del asiento de un lado a otro para comprobar que los patines están encajados en las guías totalmente y de forma segura.

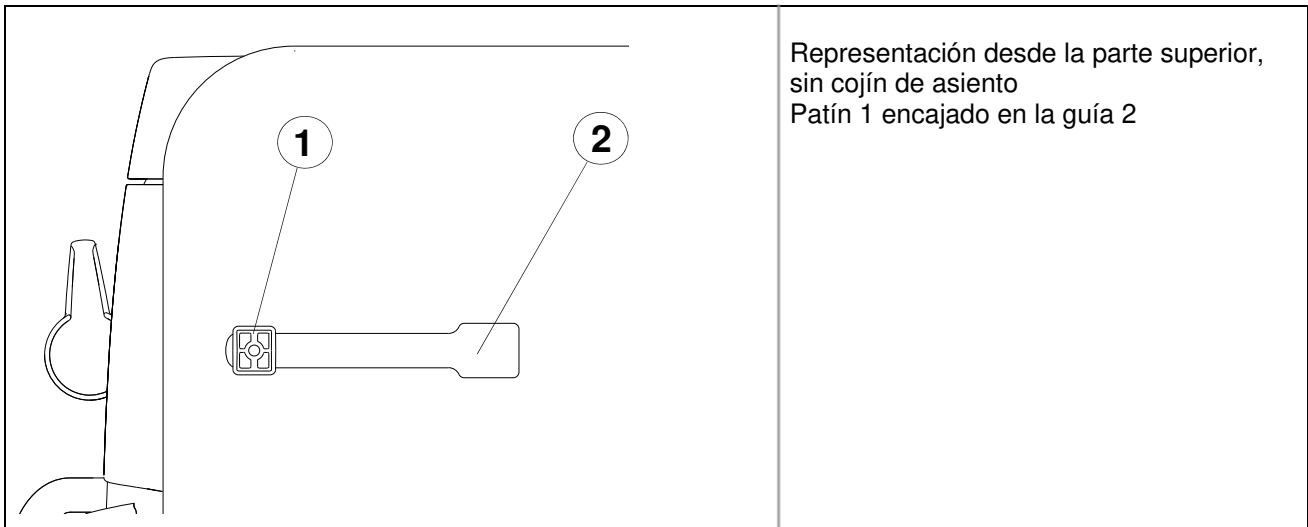

3. Desplazar el cojín de asiento a la posición longitudinal deseada.

Nota importante:

Mediante un ligero movimiento adelante y atrás del cojín del asiento, asegúrese de que el cojín está completamente bloqueado.

Montagehandleiding voor RECARO C 6000 / C 7000 SCANIA Streamline (vanaf modeljaar 2014)

Inhoudsopgave

1. Codetabel stoelen.....	2
2. Algemene veiligheidsinstructies.....	2
2.1 Symbolen en signaalwoorden	5
2.2 Disclaimer en garantie	5
3. Montagehandleiding van de RECARO stoel	6
3.1 RECARO Montage-kit	6
3.2 Montage-werktuigen.....	7
3.3 Standaardstoel demonteren	8
4. Na de montage.....	17
5. Schakelplan	17
6. Bondsbureau voor motorvoertuigen-sticker RECARO stoel.....	18

1. Codetabel stoelen

Typeaanduiding	Handelsaanduiding	ABE-nummer
RECARO CV Seat 1	RECARO C 7000	91317
RECARO CV Seat 2	RECARO C 6000	91303

2. Algemene veiligheidsinstructies

U hebt een RECARO stoel gekocht, die zowel comfort als veiligheid biedt.

Belangrijke opmerking:

De Algemene Exploitatievergunning geldt alleen wanneer de RECARO stoel wordt ingebouwd in combinatie met de volledige voertuig-specifieke montage-kit.

De actuele versie van de Algemene Exploitatievergunning (AEV) kunt u op onze homepage vinden.



Montage-kit

De stoel kan voldoen aan zijn taken en functies, maar alleen als hij goed en volledig in overeenstemming met standaard-instructies en -richtlijnen vermeld in deze montagehandleiding en in overeenstemming met de verschillende gevaarsaanduidingen en voorzorgsmaatregelen wordt geïnstalleerd.



Gevaar:

De RECARO stoel moet door een gespecialiseerde werkplaats worden gemonteerd en elektrisch en pneumatisch aangesloten.



Een niet deskundig ingebouwde stoel kan bij ongevallen leiden tot ernstige, bijkomende risico's voor gezondheid, lijf en leven. Volg nauwkeurig alle instructies, beschrijvingen, waarschuwings- en gevaaraanduidingen enz.

De RECARO stoel is uitsluitend voor voertuigen met links stuur voorzien. Bij montage in een voertuig met rechts stuur kan het daarbij tot onwillekeurige verplaatsing van controle-elementen komen doordat componenten zich dichtbij de stoel bevinden. Bovendien kan de toegankelijkheid van de bedieningselementen niet gewaarborgd zijn. Bij een belasting die overeen komt met een crash (ongeval), kan dit tot een verplaatsing van de stoel leiden.

RECARO stoelen mogen enkel gemonteerd worden in voertuigen die een goedkeuring voor de montage hebben van het Duitse Bondsbureau voor motorvoertuigen (voertuigen zonder tweede zitrij/zonder stuur-airbag, stoelen met driepunts-integraalgordel/zonder airbag/zonder gordelspanner). Bij niet-inachtneming dreigt onmiddellijk gevaar met de dood of zware letsels tot gevolg.

Indien uw originele stoel een airbag en/of gordelspanner bezit, mag u deze niet door een RECARO stoel vervangen. Deze originele stoelen zijn voor een actieve bescherming tegen letsels in een situatie die overeen komt met een crash (ongeval) op het respectieve voertuigmodel afgestemd. Wordt de originele stoel door een RECARO stoel vervangen, dan is deze bescherming tegen ongevallen niet meer gegarandeerd.



Waarschuwing:

Let erop dat bij de montage vervuiling en beschadigingen aan de elektrische en pneumatische aansluitingen uitgesloten worden.

Vergewis u ervan dat vóór elke werkzaamheid aan de elektriciteit van het voertuig, de accu afgeklemd is resp. de spanningsloze toestand gewaarborgd is.

Mocht de elektrische connector en/of de pneumatische koppeling aan de slang-kabelboom-adapter niet compatibel met de voertuigaansluiting zijn, dan moeten deze aansluitingen door een gespecialiseerde werkplaats uitgevoerd worden.

Indien de originele stoel zonder elektrische comfortfuncties door een RECARO stoel wordt vervangen, dan kan van de meegeleverde slang-kabelboom-adapter de elektrische connector aan de kant van het voertuig afgesneden worden. De kabelboom moet dan door een vakman aan een geschikte interne stroombron aangesloten worden. Schakelplan zie hoofdstuk 5



Ondanks de grootst mogelijke zorgvuldigheid bij het ontwerp van de elektrische connector en/of de pneumatische koppelingen aan de slang-kabelboom-adapter is het niet uitgesloten dat deze niet compatibel zijn met de voertuig-aansluitingen. In dit geval moet Adient Components Ltd. & Co. KG geïnformeerd worden (zie adres op de laatste pagina).

Bij de montage van de stoel moet erop gelet worden dat er voldoende vrije ruimte overblijft tussen de stoel en de componenten van de stuurcabine (bijv. kantelbekrachtiging, controle-eenheden). Eventueel is het verplaatsen van een deel van de stuurcabine, die het bewegingsgemak beïnvloedt, nodig (bijv. kantelbekrachtiging).

Men moet er ook zeker van kunnen zijn dat in de binnenruimte van de console onder de stoel geen voorwerpen worden opgeslagen die tot beschadiging van de aansluitleidingen van de stoel kunnen leiden.

Bovendien moet men kunnen garanderen dat er voldoende vrije ruimte voor schommelende bewegingen voor de stoel beschikbaar is.

2.1 Symbolen en signaalwoorden

Symbool	Signaalwoord	Betekenis
	Gevaar:	Het gaat hier om een direct gevaarlijke situatie met een hoog risico op ernstig of zelfs dodelijk lichamelijk letsel.
	Waarschuwing:	Het gaat hier om een potentieel gevaarlijke situatie die ernstig of dodelijk letsel tot gevolg zou kunnen hebben.
	Voorzichtig:	Geeft een mogelijk gevaarlijke situatie aan die licht of onbeduidend letsel of materiële schade tot gevolg zou kunnen hebben.
	Belangrijke opmerking:	Deze dient in acht genomen te worden, omdat bij niet-naleving zowel het product als de omgeving beschadigd kunnen raken en de functionaliteit en de veiligheid van het product negatief beïnvloed of tenietgedaan kunnen worden.

2.2 Disclaimer en garantie

RECARO stoelen zijn in het algemeen enkel geschikt voor stuurcabines in hun originele toestand. De betreffende cabines vindt u in de Algemene Exploitatievergunning (AEV) die aan de montage-kit is bijgevoegd of op onze homepage te downloaden is.

De garantie voor de zetel stelt de volledige en nauwkeurige inachtneming en toepassing van deze montagehandleiding voorop. Het niet of slechts beperkt in acht nemen van deze montagehandleiding alsook veranderingen aan het product zelf sluit de aanspraak op kwaliteitsgarantie uit. Dat geldt ook bij gebruik van niet door RECARO toegelaten componenten, bijv. drankhouders, kapstukken, blusapparaten enz.

De montage van de stoel dient uitsluitend te gebeuren met strikte inachtneming van deze montagehandleiding. Noch de stoel, noch de aanpassing, noch de bodemplaat van het voertuig mogen veranderd worden, want dit heeft volledige niet-aansprakelijkheid tot gevolg.







3. Montagehandleiding van de RECARO stoel

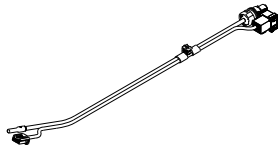

Gevaar:

Volg nauwkeurig de instructies van de montagehandleiding.

3.1 RECARO Montage-kit



	1x Slang-kabelboom-adapter
	6x Schroef M8 x 20
	1x Montagehandleiding
	1x Etiket montage-kit
	1x ABE C 6000
	1x ABE C 7000

Vergewis u ervan, vóór het demonteren van de standaardstoel, dat alle hierboven in de lijst opgenomen delen zich in uw montage-kit bevinden.

Belangrijke opmerking:

Kleef het bijgevoegde etiket uit de montage-kit in de gebruiksaanwijzing van de RECARO stoel, om later de overeenkomstige informatie bij de hand te hebben.

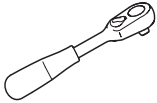
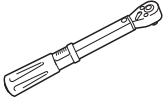
3.2 Montage-werktuigen

	Ratel
	Draaimomentsleutel
	Torx adapter T 30

3.3 Standaardstoel demonteren



Voorzichtig:

Overtuig uzelf vóór de demontage, dat uw voertuig veilig geparkeerd is en u tijdens het uitvoeren van de werkzaamheden steeds onbeweeglijk staat.

Belangrijke opmerking:

De standaardstoel moet volledig met stoelrails en gordelslot uit het voertuig gedemonteerd worden.

Voor de bevestiging van de RECARO stoel moeten steeds de daarbij meegeleverde, nieuwe schroeven gebruikt worden.

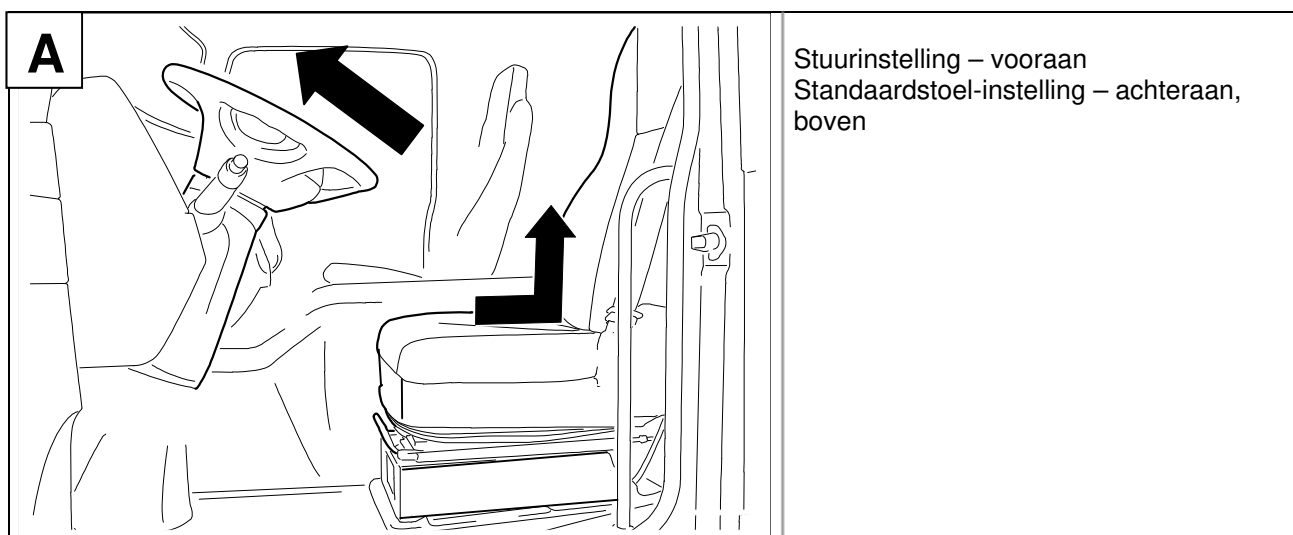

1. Breng het stuur in de voorste positie.
2. Breng de rugleuning in de verticale positie en de stoel in de achterste en bovenste positie.

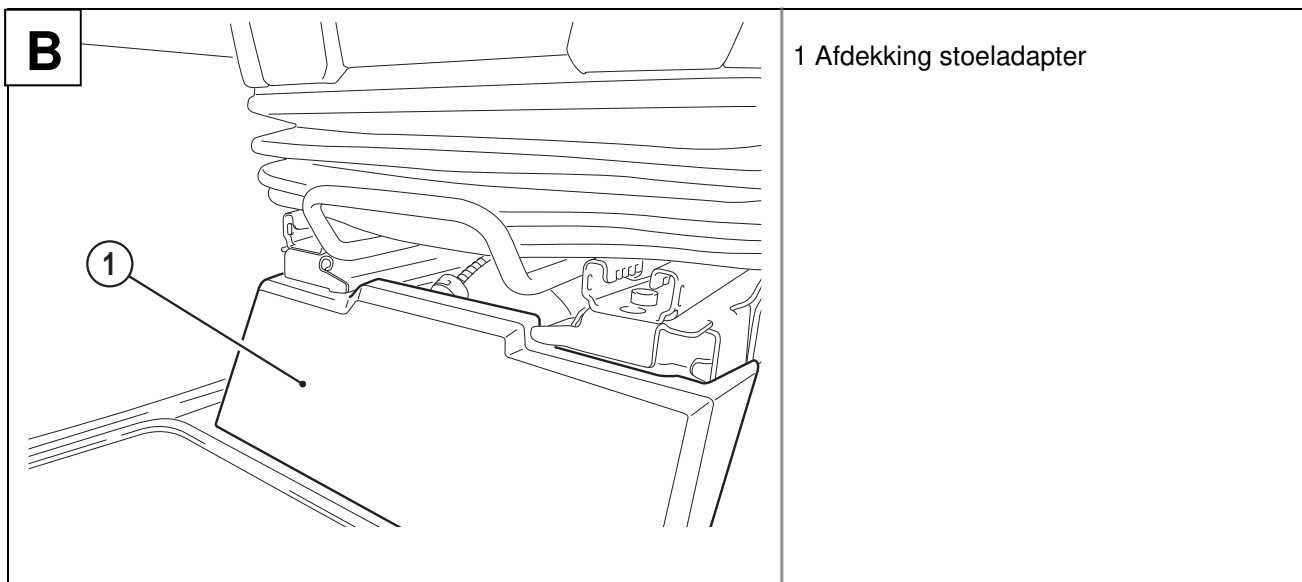

3. Demonteer de afdekking (1) van de stoeladapter.

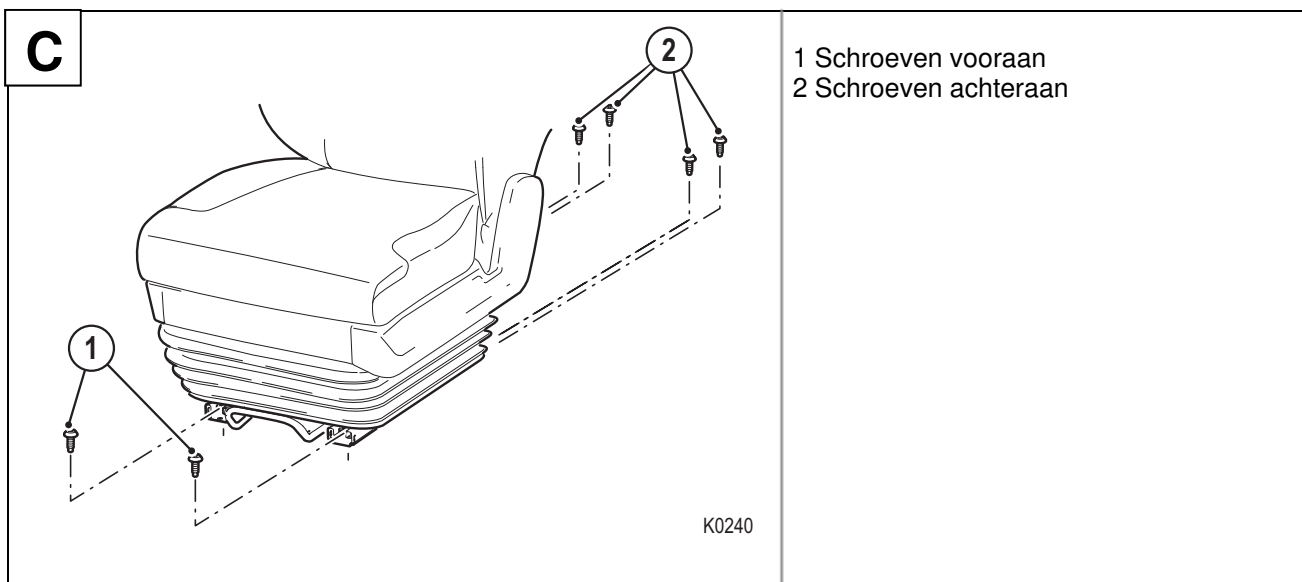

4. Maak de vier schroeven (2) van de bevestiging aan de rails los en haal deze eruit.
5. Breng de stoel in de achterste positie.
6. Maak de twee schroeven (1) vooraan de bevestiging aan de rails los en haal deze eruit.

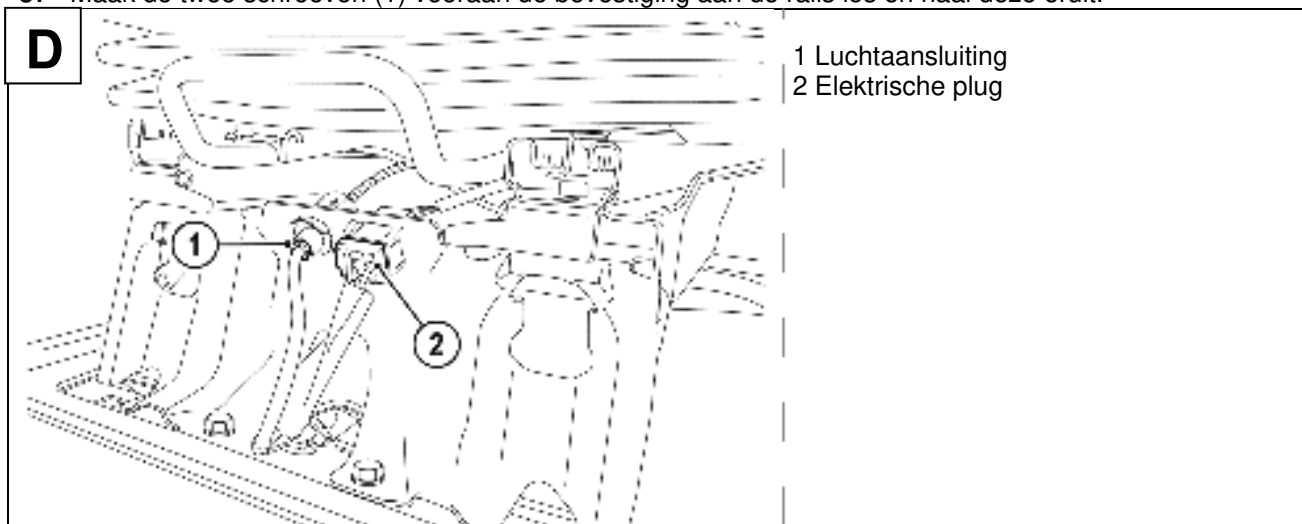

7. Activeer het snel neerlaten.
8. Laat het luchtsysteem van het voertuig leeglopen.
9. Maak de luchtaansluiting (1) van de stoel op de console los.
10. Maak de elektrische plug (2) los.

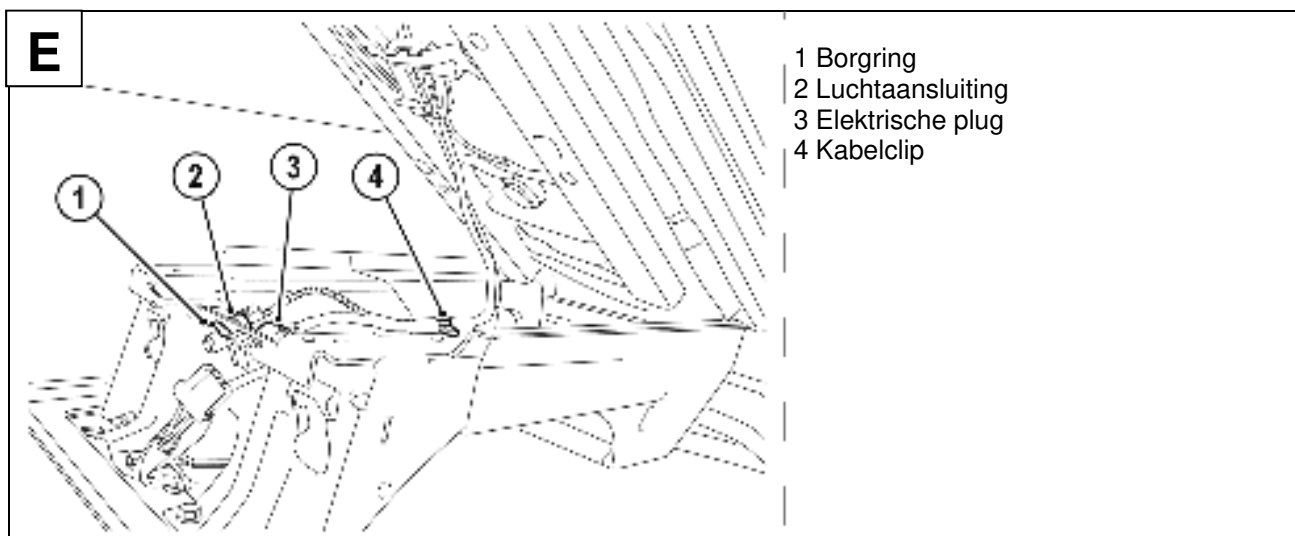

11. Kantel de stoel naar achter en beveilig deze eventueel.
12. Maak de kabelclip (4) op de console los (in rijrichting links).
13. Demonteer de veiligheidsring (1) en de luchtaansluiting (2). Bewaar de veiligheidsring.
14. Demonteer de elektrische plug (3) door de rustnokken aan beide kanten in te drukken.
15. Kantel de stoel weer naar de uitgangspositie terug.



Waarschuwing (beknellingsgevaar):

Bij het neerlaten van de stoel bestaat gevaar dat uw vingers kunnen worden ingeklemd en afgekneld.

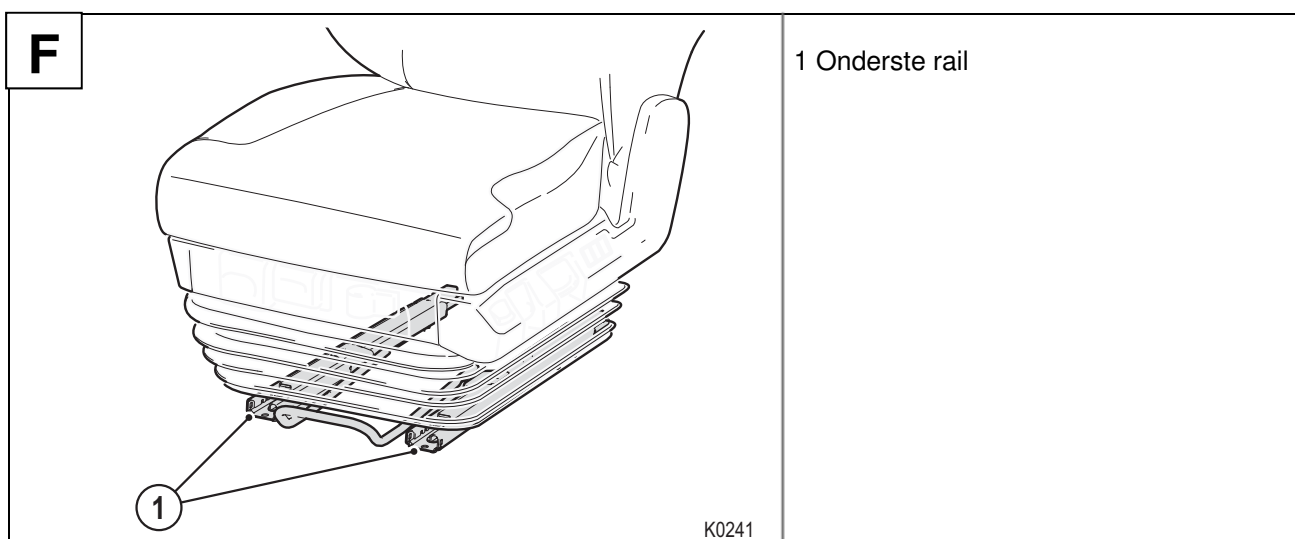

16. Ontgrendel de stoelrails en schuif beide onderste rails (1) met de hand in de middelste positie.
17. Til de stoel voorzichtig uit het voertuig en zet deze naast het voertuig.



Waarschuwing (beknellingsgevaar):

Bij het verschuiven van de onderste rails bestaat het gevaar dat uw vingers inklemmen en afknellen.



Voorzichtig:

Houd er rekening mee dat de stoel tot 50 kg zwaar kan zijn. Gebruik eventueel een hef- resp. draaghulp.

3.4 De RECARO-stoel in de cabine inbouwen

Belangrijke opmerking:

De montage van de slang-kabelboom aan de RECARO-stoel moet buiten het voertuig gebeuren.

Verwijder eerst de slang-kabelboom die aan de stoel is bevestigd (indien aanwezig) en voer deze naar het afval. Om beschadiging van panelen en grepen te voorkomen, moet u de stoel op de rugleuning leggen.



Waarschuwing:

Let erop dat de elektrische en pneumatische aansluitingen bij de montage niet vervuild of beschadigd kunnen raken, zodat een veilig contact kan worden gegarandeerd.

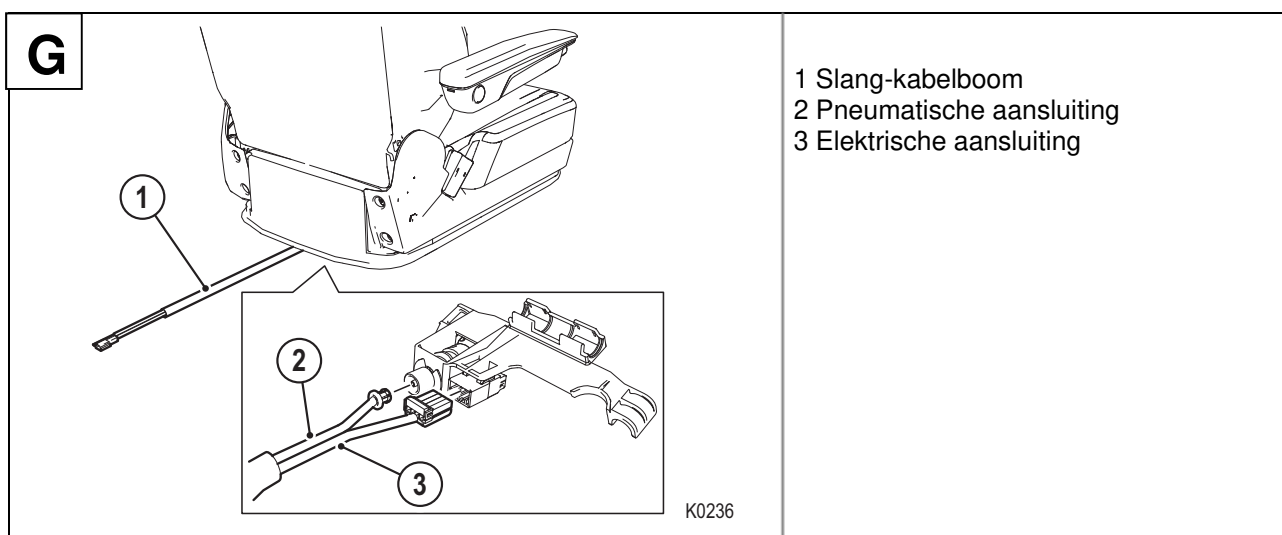

1. Monteer de slang-kabelboom (1) uit de adapterkit van de RECARO-stoel.
2. Verbind daartoe de pneumatische aansluiting (2) en de elektrische aansluiting (3).



Waarschuwing:

Let erop dat de slang-kabelboom tijdens de verdere montage niet ingeklemd, beschadigd, op trek en/of druk belast wordt, omdat anders een foutvrije functie van de controle-elementen niet kan worden gegarandeerd.

3. Til de RECARO-stoel voorzichtig op de stoeladapter.



Voorzichtig:

Houd er rekening mee dat de stoel tot 50 kg zwaar kan zijn. Gebruik eventueel een hef- resp. draaghulp.

Let erop dat de stoel door het hef- resp. draaghulpmiddel niet beschadigd wordt.

Belangrijke opmerking:

Zet, om de montage te vergemakkelijken, de rugleuning in de voorste stand alsook de bovenste en onderste rails vooraan vlak en gelijk.

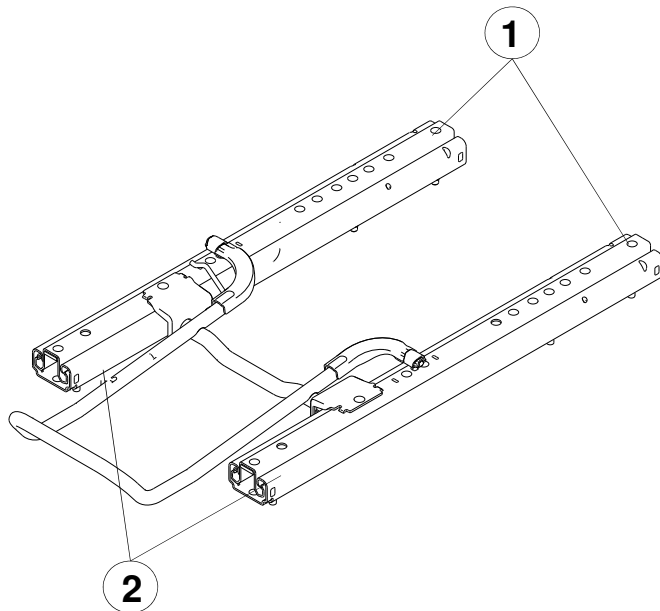

Middelste railpositie

- 1 Bovenste rail
- 2 Onderste rail

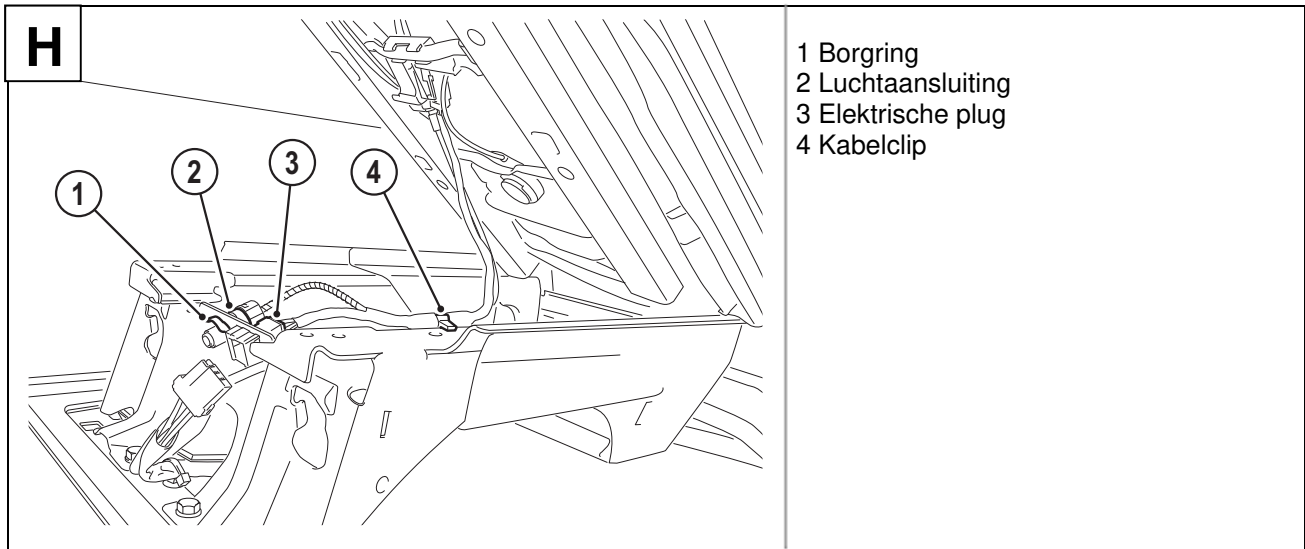

1. Kantel de stoel naar achter en beveilig deze eventueel.
2. Monteer de kabelclip (4), ca. 120 mm van de voorkant van de console.
3. Monteer de elektrische plug (3) in de console (de veiligheidsnokken klikken hoorbaar in).
4. Monteer de luchtaansluiting (2) in de console en beveilig deze met de gedemonteerde veiligheidsring (1).
5. Kantel de stoel weer naar de uitgangspositie terug.
6. Ontgrendel de stoelrails en schuif de beide onderste rails (1) met de hand in de achterste positie.



Waarschuwing (beknellingsgevaar):

Bij het verschuiven bestaat afknel- en inklemmingsgevaar voor de vingers.

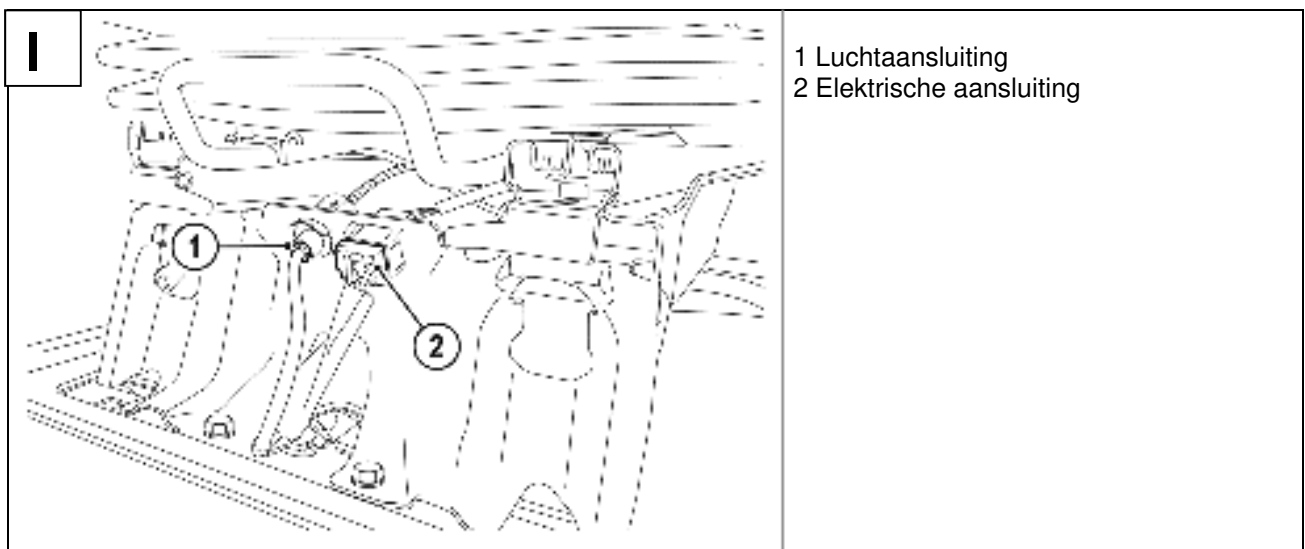

7. Verbind de aansluitingen van het voertuig met de luchtaansluiting (1) en de elektrische aansluiting (2).
8. Activeer het snel neerlaten.
9. Start het voertuig om de noodzakelijk luchtdruk voor de verdere montageschappen op te bouwen.

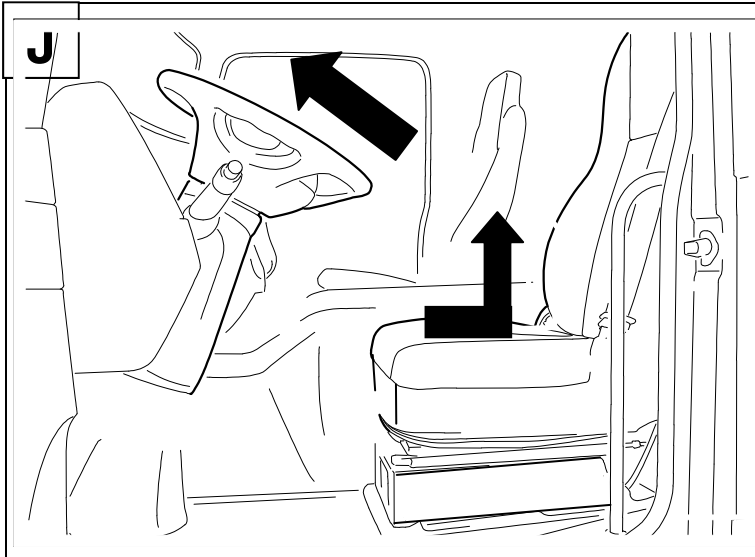

Stuurinstelling – vooraan
 Instelling RECARO-stoel – achteraan,
 boven

10. Deactiveer het snel neerlaten.
11. Breng de hoogte-instelling in de bovenste positie.

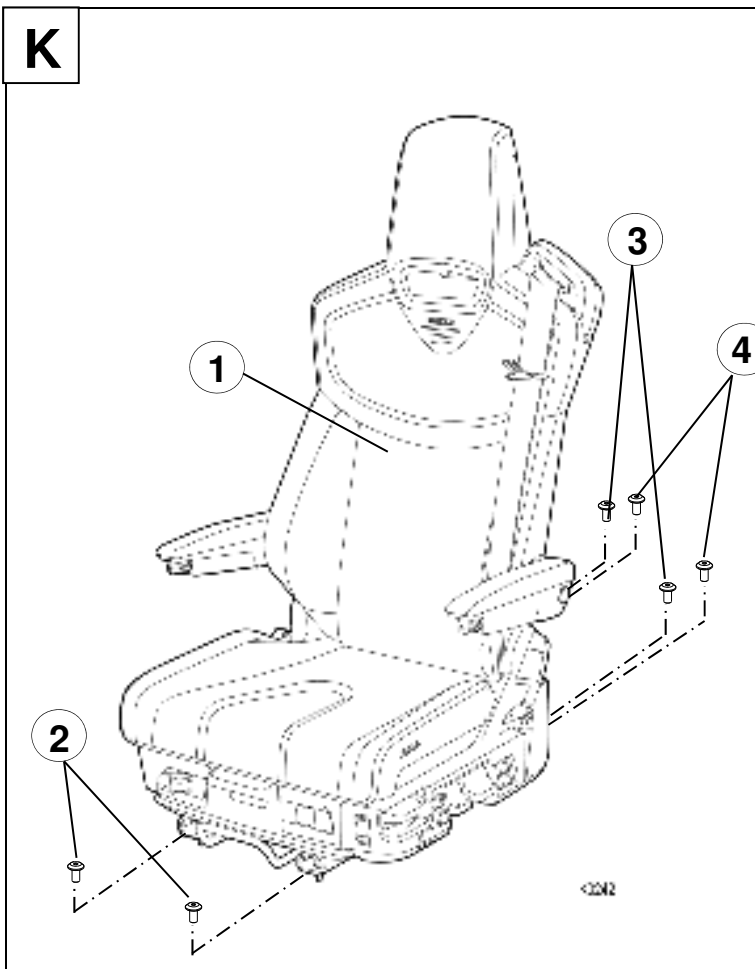

- 1 RECARO-stoel
- 2 Schroeven vooraan - montage-kit M8
- 3 Schroeven in het midden - montage-kit M8
- 4 Schroeven achteraan - montage-kit M8

12. Draai de beide voorste schroeven (2) uit de montage-kit handvast in de stoeladapter.



Waarschuwing:

De bijgevoegde schroeven zijn micro-gekapseld en mogen slechts één keer gebruikt worden. Bij meervoudig gebruik verliest de micro-inkapseling zijn werking en kan een permanente borging van de schroefverbinding niet meer waarborgen.

1. Breng de RECARO-stoel in de voorste positie.
2. Draai de vier schroeven (3, 4) achter uit de montage-kit handvast in de stoeladapter.
3. Breng de stoel in de achterste positie.
4. Draai de beide schroeven (2) vooraan met het voorgeschreven aanhaalmoment in de stoeladapter vast. (Torx-adapter T30)

Aanhaalmoment: M8-schroeven: 25 Nm +/- 2 Nm

5. Breng de stoel in de voorste positie en draai de vier schroeven achter (3, 4) met het voorgeschreven aanhaalmoment vast. (Torx-adapter T 30)

Aanhaalmoment: M8-schroeven: 25 Nm +/- 2 Nm



Gevaar:

Bij niet inachtneming van de aanhaalmomenten kunnen de schroeven tijdens het rijden lostrillen.

In dit geval wordt het veiligheidsconcept niet meer gerespecteerd en mag er niet met het voertuig gereden worden. De schroeven moeten met het voorgeschreven aanhaalmoment aangedraaid worden.

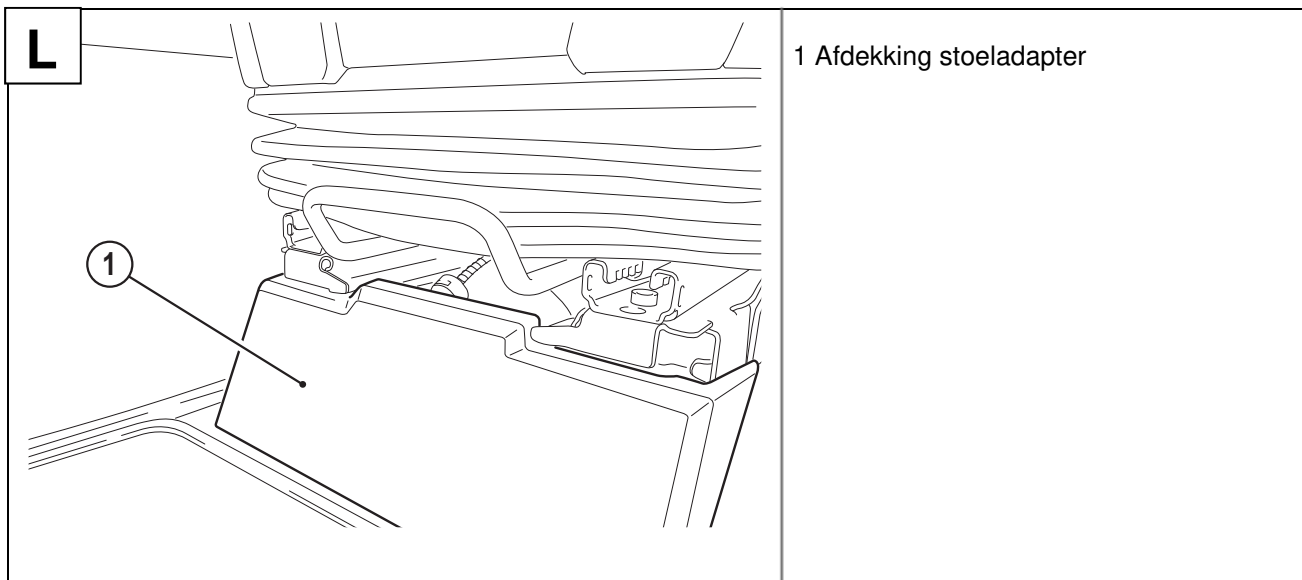

13. Monteer de afdekking (1) op de stoeladapter.

4. Na de montage

1. Controleer of de stoel zich gemakkelijk en veilig in de langsrichting laat verschuiven. De stoelrail moet, na het verschuiven van de stoel en het loslaten van de ontgrendelingshendel langs weerskanten, hoorbaar inklikken. Let door lichtjes heen en weer bewegen van de stoel erop dat de stoel langs weerszijden volledig vergrendeld is.
2. Vergewis u ervan dat bij het heen en weer bewegen van de stoelrail geen kabel of slang ingeklemd of beschadigd kan worden.
3. Controleer de functie en toegankelijkheid van de afzonderlijke stoelcontrole-elementen.
4. Controleer de gordel-waarschuwingsfunctie.



Waarschuwing!

Bewaar de gedemonteerde kinderstoel buiten bereik.

Sluit de elektrische aansluitingen van de stoel niet aan op elektrische spanningsbronnen.

Bij draaiende motor en ingestoken gordeltong moet het waarschuwingssignaal in het dashboard verdwijnen. Indien dit niet het geval is, moet de elektrische aansluiting gecontroleerd worden.

5. Schakelplan

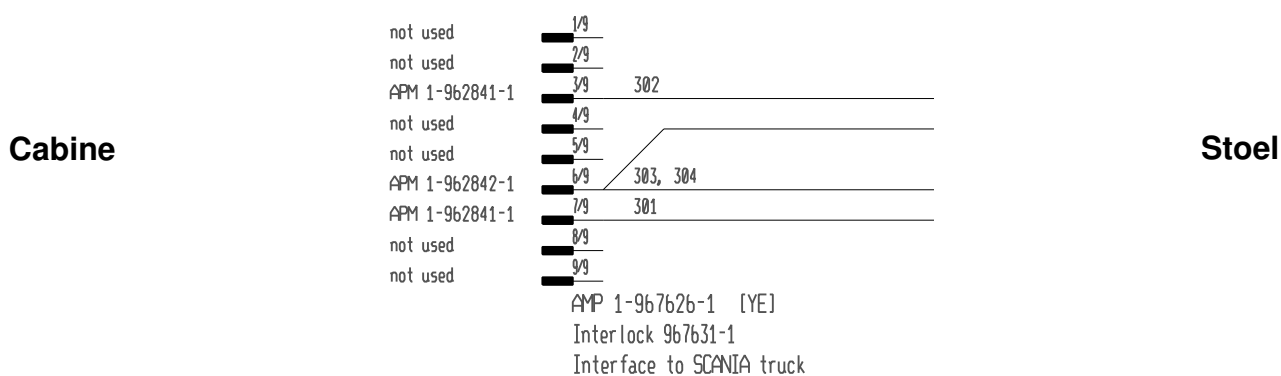

blauw	24 V
zwart	GND
roze	Signaal gordelslotwaarschuwing
zwart/wit	Gordelslotwaarschuwing GND

6. Bondsbureau voor motorvoertuigen-sticker RECARO stoel

De sticker met een vermelding van het type stoel en de door het Bondsbureau voor motorvoertuigen voorgeschreven typeteken (KBA-sticker) bevindt zich onder het zitkussen op de dwarsbalk in de beweegrichting rechts. Voor de controle van de sticker moet het zitkussen gedemonteerd worden.

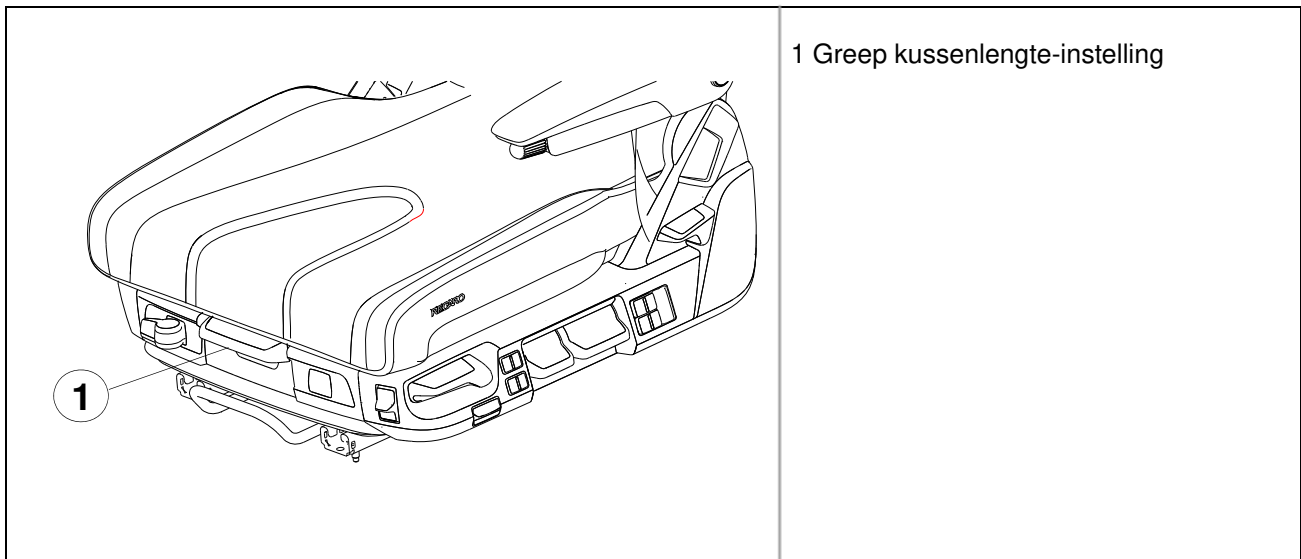

Demontage zitkussen

1. Lengte-instelling zitkussen ontgrendelen en zitkussen naar voor in de aanslag trekken.
2. Greep van de lengte-instelling van het zitkussen naar rechts (in beweegrichting) zwenken en zitkussen nogmaals naar voren trekken. Het zitkussen laat zich nu naar boven afnemen.
3. Het zitkussen vooraan optillen, omdat achteraan kabels of luchtleidingen zouden kunnen beschadigd worden.

Belangrijke opmerking:

Let erop dat de kabel en slang aan het zitkussen bij de demontage niet beschadigd worden.

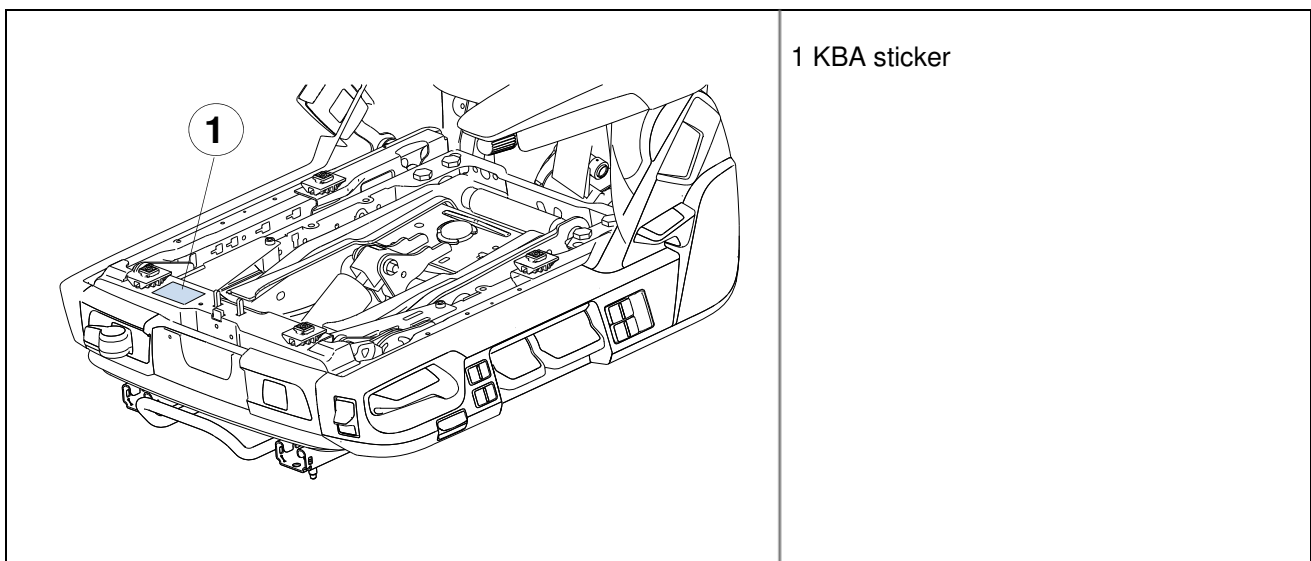

Montage zitkussen

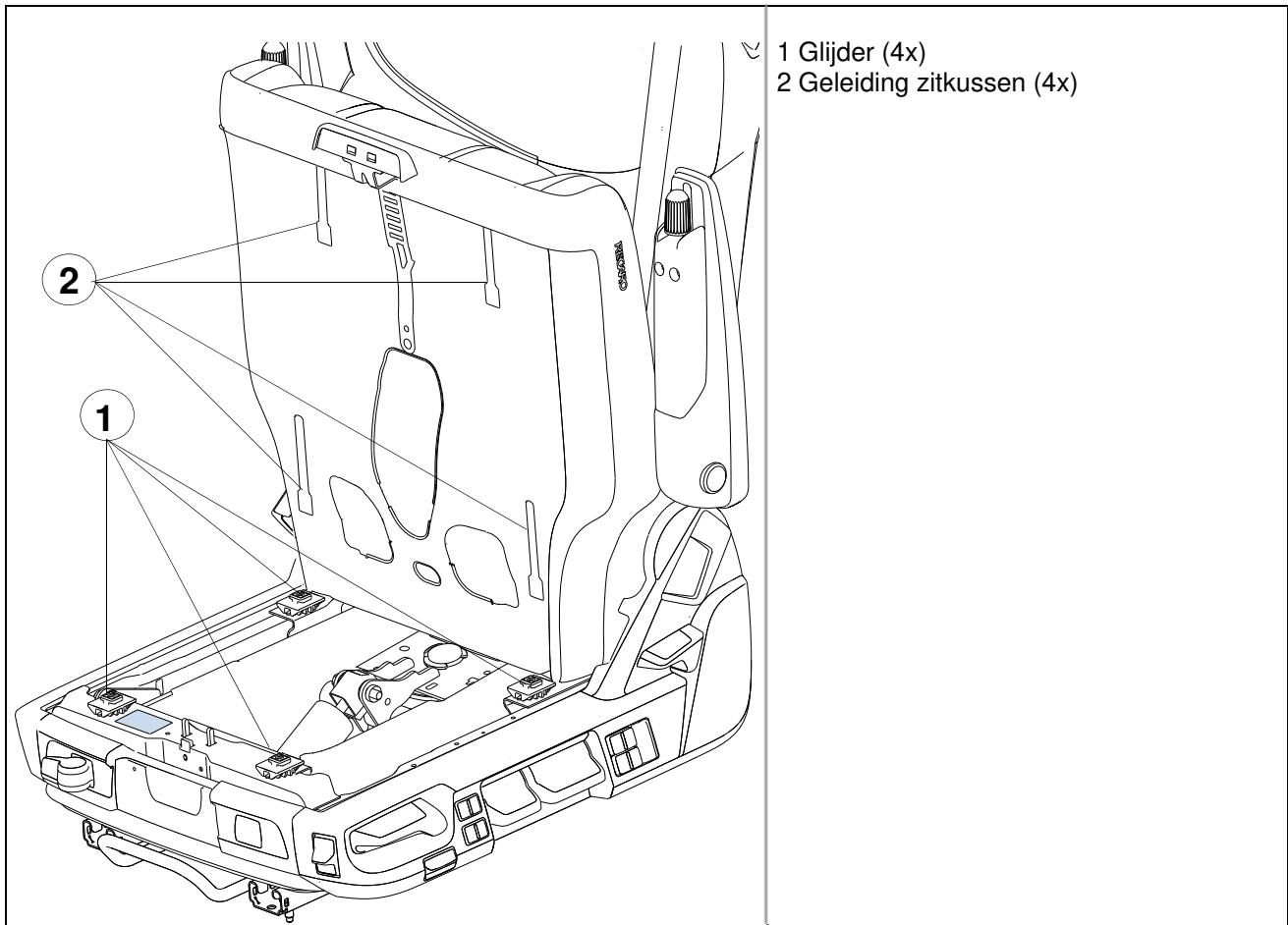

1. Zitkussen op zitframe leggen.
2. Glijders in de overeenkomstige geleidingen invoegen.

Belangrijke opmerking:

Controleer door licht heen en weer bewegen van het zitkussen of de glijders volledig en veilig in de geleidingen vergrendeld zijn.

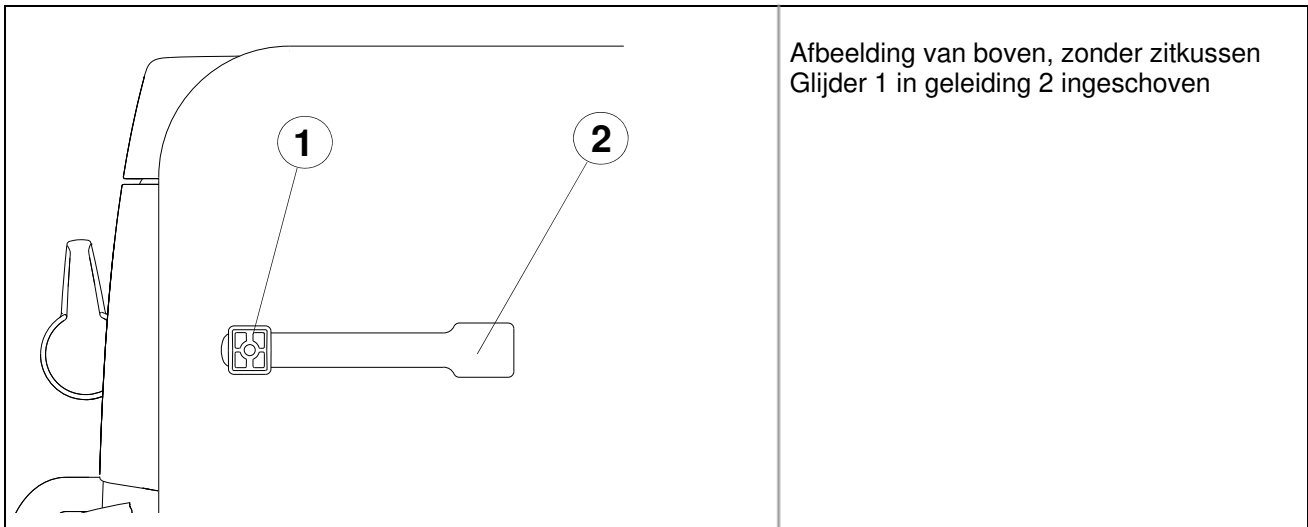

3. Zitkussen in de gewenste lengtepositie schuiven.

Belangrijke opmerking:

Let door lichtjes heen en weer bewegen van het zitkussen erop dat het zitkussen langs weerszijden volledig vergrendeld is.

SELLERIE MINOT

Parc d'activités de la Bouchardière
230 rue Francis Perrin
37260 MONTS

Téléphone: 06 51 55 10 37
Email: sellerieminot@gmail.com
Internet: www.sellerieminot.com