

## RECARO C 6000 / C 7000 IVECO STRALIS

Einbauanleitung / Installation Instructions / Notice de Montage  
Instrukcja Montażu / Montážní Návod / Istruzioni di Montaggio  
Instruções de Montagem / Manual de Montaje / Montagehandleiding



# Einbauanleitung für IVECO Stralis

## Inhaltsverzeichnis

<b>1. Schlüsseltabelle Sitze</b> .....	<b>3</b>
<b>2. Allgemeine Sicherheitshinweise</b> .....	<b>3</b>
2.1 Symbole und Signalwörter .....	4
2.2 Haftungsausschluss und Gewährleistung .....	5
<b>3. Einbauanleitung des RECARO Sitzes</b> .....	<b>6</b>
3.1 RECARO Montage-Kit .....	6
3.2 Montage-Werkzeuge .....	8
3.3 Seriensitz ausbauen.....	9
3.4 RECARO Adapter auf Fahrzeugboden montieren .....	12
3.5 Schlauch-Kabelbaum an RECARO Sitz montieren .....	14
3.6 RECARO Sitz einbauen .....	15
<b>4. Nach der Montage</b> .....	<b>20</b>
<b>5. Schaltplan</b> .....	<b>20</b>
<b>6. Kraftfahrtbundesamt-Aufkleber RECARO Sitz</b> .....	<b>21</b>

# 1. Schlüsseltabelle Sitze

Typbezeichnung	Handelsbezeichnung	ABE Nummer
RECARO CV Seat 1	RECARO C 7000	91317
RECARO CV Seat 2	RECARO C 6000	91303

## 2. Allgemeine Sicherheitshinweise

Sie haben einen RECARO Sitz gekauft, der zum einen Komfort und zum anderen Sicherheit bietet. Der Sitz kann seine Aufgaben und Funktionen jedoch nur erfüllen, wenn er richtig und vollumfänglich nach den in dieser Einbauanleitung vorgegebenen Anweisungen und Anleitungen und unter Beachtung der unterschiedlichen Gefahrhinweisen und Vorsichtsmaßnahmen eingebaut wird.



### Warnung:

Der RECARO Sitz sollte von einer Fachwerkstatt eingebaut und elektrisch und pneumatisch angeschlossen werden.



Nur wenn Sie die erforderlichen Fachkenntnisse haben und über die notwendigen Werkzeuge zum Einbau verfügen, kann der Einbau auch durch Sie selbst erfolgen. Hierbei sind aber die Grundsätze der Sorgfalt, Ruhe und Präzision zu beachten. Bei nicht ordnungsgemäßem Einbau kann dies Einschränkungen bzw. den Ausfall der Funktionalität und Sicherheit zur Folge haben.

Stellen Sie sicher, dass bei der Montage Verschmutzungen und Beschädigungen an den elektrischen und pneumatischen Anschlüssen ausgeschlossen werden.



Stellen Sie sicher, dass vor allen Arbeiten an der Fahrzeugelektrik die Batterie abklemmt bzw. die Spannungsfreiheit sichergestellt ist.

Sollten der elektrische Stecker und / oder die pneumatische Kupplung am Schlauch-Kabelbaum-Adapter nicht kompatibel zum Fahrzeuganschluss sein, sind diese Anschlüsse durch eine Fachwerkstatt auszuführen.

Wird ein Originalsitz ohne elektrische Komfortfunktionen durch einen RECARO Sitz ersetzt, kann an dem mitgelieferten Schlauch-Kabelbaum-Adapter der elektrische fahrzeugseitige Stecker abgetrennt werden. Der Kabelbaum muss dann von einem Fachmann an eine geeignete fahrzeuginterne Stromquelle angeschlossen werden. Schaltplan siehe Kap. 5

Trotz größtmöglicher Sorgfalt bei der Auslegung der elektrischen Stecker und / oder der pneumatischen Kupplungen am Schlauch-Kabelbaum-Adapter ist nicht auszuschließen, dass diese nicht zu den Fahrzeug-Anschlüssen kompatibel sind. In diesem Fall ist die KEIPER GmbH&Co. KG zu informieren (siehe Adresse auf der letzten Seite).

## 2.1 Symbole und Signalwörter

Symbol	Signalwort	Bedeutung
	<b>Gefahr:</b>	Hier droht eine unmittelbare Gefahr mit Todes- oder schwersten Verletzungsfolgen.
	<b>Warnung:</b>	Es handelt sich um eine mögliche Gefahrensituation mit Todes- oder schwersten Verletzungsfolgen.
	<b>Vorsicht:</b>	Bezeichnet eine mögliche Gefahrensituation, die leichte bzw. geringfügige Verletzungen hervorrufen kann, oder zu Sachschäden führt.
	<b>Wichtiger Hinweis:</b>	Dieser ist zu beachten, denn bei Nichtbeachtung kann sowohl das Produkt als auch die Produktumgebung beschädigt werden, sowie die Funktionalität der Produkts und die Sicherheit des Produkts beschränkt oder ausgeschlossen werden.

## 2.2 Haftungsausschluss und Gewährleistung

RECARO Sitze sind generell nur für Kabinen in ihrem Originalzustand geeignet.

Beim Einbau des Sitzes ist sicherzustellen, dass ein ausreichender Freiraum zwischen dem Sitz und Bauteilen der Kabine (z.B. Kipperbetätigung, Steuereinheiten) verbleibt.

Eventuell ist die Verlegung des die Freigängigkeit beeinflussenden Bauteils der Kabine erforderlich (z. B. Kipperbetätigung).

Die Gewährleistung für den Sitz setzt die vollumfängliche und genaue Beachtung und Umsetzung dieser Einbauanleitung voraus. Nichtbeachtung oder eingeschränkte Beachtung dieser Einbauanleitung sowie auch Änderungen an dem Produkt selbst schließt die Gewährleistungshaftung aus. Dies gilt auch bei Verwendung von nicht von RECARO zugelassenen Bauteilen, z.B. Getränkehalter, Kleiderhaken, Feuerlöscher etc.

Der Einbau des Sitzes hat ausschließlich und unter genauester Beachtung dieser Einbauanleitung zu erfolgen. Weder der Sitz, noch die Adaption, noch die Fahrzeugbodengruppe dürfen verändert werden, denn dies hat einen vollständigen Haftungsausschluss zur Folge.



### **Gefahr:**

Ein nicht sachgemäß eingebauter Sitz kann bei Unfällen zu erheblichen, zusätzlichen Gefährdungen von Gesundheit, Leib und Leben führen. Befolgen Sie genau alle Hinweise, Beschreibungen, Warnungs- und Gefahrenhinweise etc.

Der RECARO Sitz ist ausschließlich für Fahrzeuge mit Linkslenkung vorgesehen. Beim Verbau in ein Fahrzeug mit Rechtslenkung kann es durch angrenzende Bauteile im Sitzbereich zu ungewollter Verstellung der Bedienelemente kommen. Außerdem kann die Zugänglichkeit der Bedienelemente nicht gewährleistet sein. In einer crashähnlichen Belastung (Unfall) kann dies zu einer Sitzverstellung führen.

RECARO Sitze dürfen nur in Fahrzeugen verbaut werden, für deren Einbau eine Genehmigung durch das Kraftfahrt-Bundesamt besteht (Fahrzeuge ohne 2. Sitzreihe / ohne Lenkrad-Airbag, Sitze mit 3-Punkt-Integralgurt / ohne Airbag / ohne Gurtstraffer). Bei Missachtung droht eine unmittelbare Gefahr mit Todes- oder schwersten Verletzungsfolgen.

Sollte ihr Originalsitz einen Airbag und / oder Gurtstraffer besitzen, dürfen Sie diesen nicht durch einen RECARO Sitz ersetzen. Diese Systeme sind für einen aktiven Verletzungsschutz in einer crashähnlichen Situation (Unfall) auf das jeweilige Fahrzeug-Modell abgestimmt. Durch den Sitz-Austausch ist dieser Unfallschutz nicht mehr gegeben.







### 3. Einbauanleitung des RECARO Sitzes



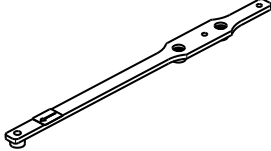

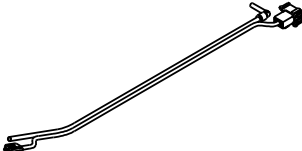
#### Gefahr:

Befolgen Sie genau die Anweisungen der Einbauanleitung. Wenn Sie nicht über die Fachkenntnisse verfügen, lassen Sie den Umbau von einer qualifizierten Fachwerkstatt durchführen.

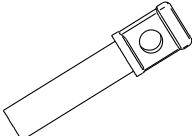
#### 3.1 RECARO Montage-Kit

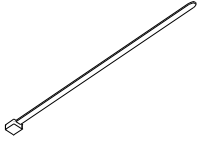
	1 x Adapter Tunnelseite
	1 x Adapter Türseite
	1 x Schlauch-Kabelbaum-Adapter
	1 x Schraube M8 x 35 T40
	5x Schraube DIN 7380 M8 x 30
	5x Schraube M8 x 12 T40
	2x Mutter M8
	1x Verschlussstück

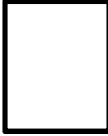





	1x Kabelbinder
	1 x Einbauanleitung
	1 x Etikett Montage-Kit
	1 x ABE / Teilegutachten

Stellen Sie vor Beginn des Seriensitz-Ausbaus sicher, dass sich alle oben aufgeführten Teile in Ihrem Montage-Kit befinden.

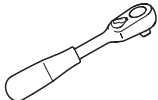
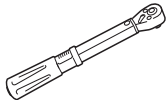
**Wichtiger Hinweis:**

Kleben Sie das beigelegte Etikett aus dem Montage-Kit in die Bedienungsanleitung des RECARO Sitzes, um zukünftig die entsprechende Information griffbereit zu haben.

### 3.2 Montage-Werkzeuge

	Ratsche
	Drehmomentschlüssel
	Torx Adapter T40
	Adapter für 5er Innensechskant
	Adapter für 6er Innensechskant
	Gabel- /Ringschlüssel SW13 oder Langnuss 13mm
	Kreuzschlitzschraubendreher mittel



### 3.3 Seriensitz ausbauen



#### Vorsicht:

Überzeugen Sie sich vor dem Ausbau, dass Ihr Fahrzeug sicher abgestellt ist und Sie während der Durchführung der Arbeiten jederzeit einen festen Stand haben.

#### Wichtiger Hinweis:

Der Seriensitz ist komplett mit Sitzschienen und Gurtschloss aus dem Fahrzeug auszubauen. Für die Befestigung des RECARO Sitzes sind unbedingt die dort mitgelieferten, neuen Schrauben zu verwenden.

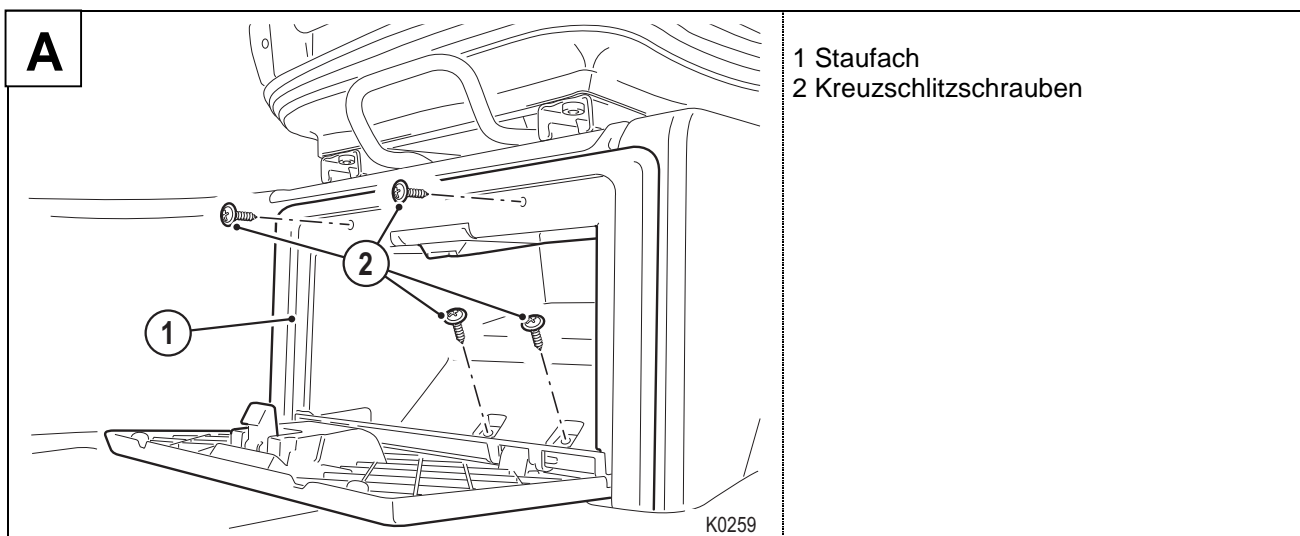

1. Öffnen Sie die Klappe des Staufaches. Lösen Sie die vier Kreuzschlitzschrauben (2) des Staufaches (1) und entnehmen Sie diese. (Kreuzschlitzschraubendreher)
2. Entnehmen Sie das Staufach.
3. Bewahren Sie das Staufach und die Schrauben für die Wiederverwendung nach der Montage des RECARO Sitzes auf.

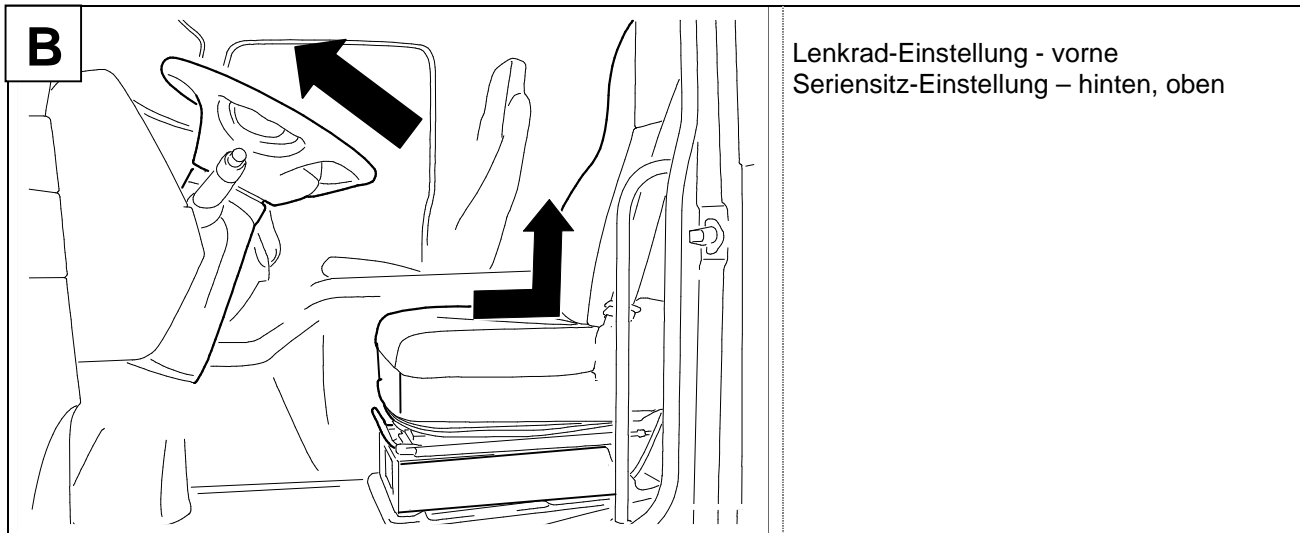

4. Bringen Sie das Lenkrad in die vorderste Position.
5. Fahren Sie die Sitzlehne in die senkrechte Position und den Sitz in die hinterste und oberste Position.

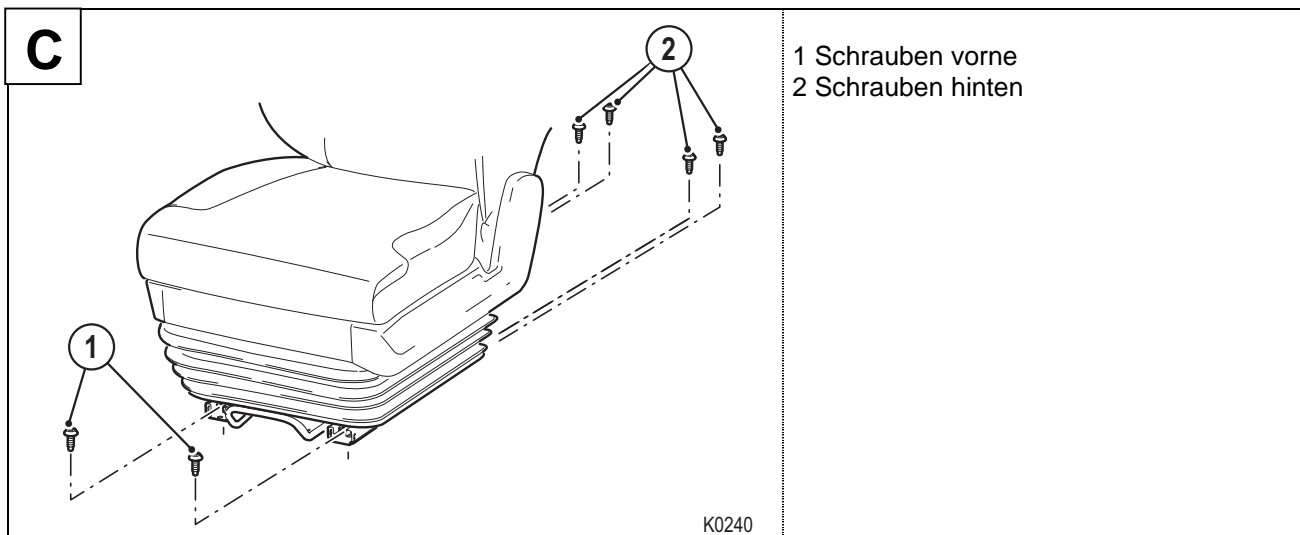

6. Lösen Sie die beiden Schrauben (1) am Fahrzeugboden vorne und entnehmen Sie die Schrauben und Muttern (Adapter 6er Innensechskant, Gabelschlüssel SW13).
7. Fahren Sie den Sitz in die vorderste Position.
8. Lösen Sie die vier Schrauben (2) am Fahrzeugboden hinten und entnehmen Sie die Schrauben (Adapter 6er Innensechskant).

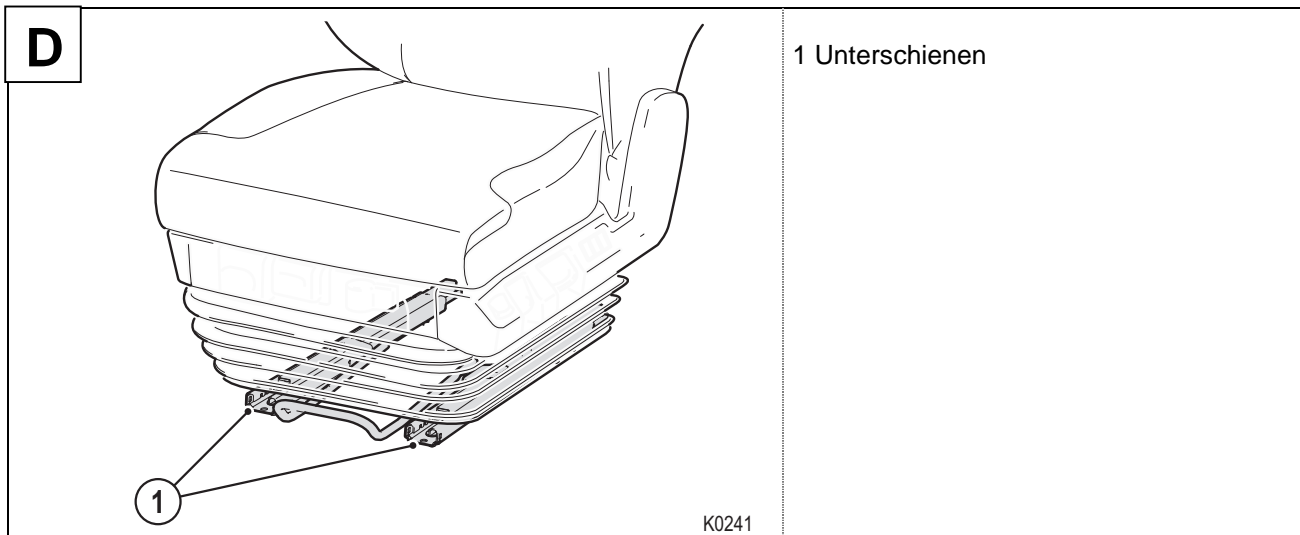

9. Entriegeln Sie die Sitzschienen und schieben Sie beide Unterschienen (1) per Hand in Mittelstellung.
10. Aktivieren Sie die Schnellabsenkung.
11. Entleeren Sie das Luftsystem des Fahrzeugs.



**Warnung (Klemmgefahr):**

Beim Absenken des Sitzes und Verschieben der Unterschienen besteht Quetsch- und Klemmgefahr für Ihre Finger.

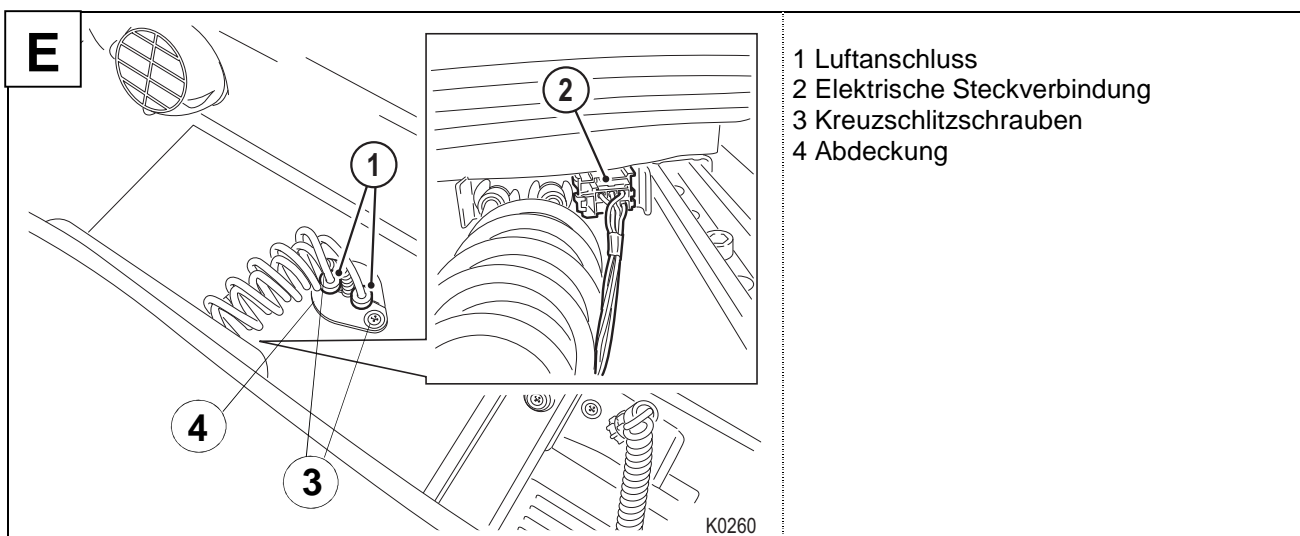

12. Lösen Sie die beiden Kreuzschlitzschrauben (3) und entnehmen Sie die Schrauben.
13. Ziehen Sie die Abdeckung (4) nach oben. Zur Entnahme der Abdeckung ziehen Sie die beiden Halbschalen auseinander.
14. Bewahren Sie die Abdeckung und die Schrauben zur Wiederverwendung bei der Montage des RECARO Sitzes auf.
15. Trennen Sie die Luftanschlüsse (1) am Boden.
16. Trennen Sie die elektrischen Steckverbindungen (2) am Sitz.
17. Heben Sie den Sitz vorsichtig aus dem Fahrzeug heraus und stellen Sie ihn neben dem Fahrzeug ab.



### Vorsicht:

Bitte beachten Sie, dass der Sitz bis zu 50 kg schwer ist. Verwenden Sie gegebenenfalls eine Hebe- bzw. Tragehilfe.

## 3.4 RECARO Adapter auf Fahrzeugboden montieren

### Wichtiger Hinweis:

Beachten Sie beim Einbauen die Markierungen auf Konsolen und Adaptern.

Fahrtrichtung  
Direction of travel  
Sens de la marche

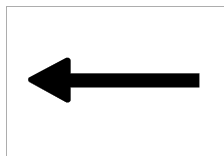

Der Pfeil muss in Fahrtrichtung zeigen.

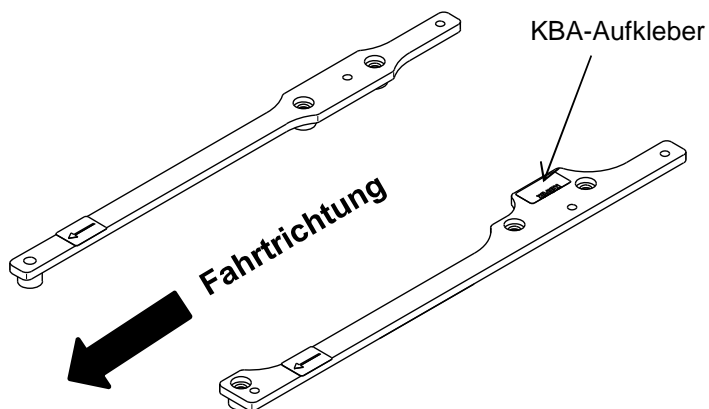

Der Kraftfahrtbundesamt (KBA)  
Aufkleber muss in Fahrtrichtung auf der  
Oberseite des Adapter Türseite liegen.

### Anzugdrehmoment

Beachten Sie bei allen Montagearbeiten unbedingt das angegebene Anzugdrehmoment:

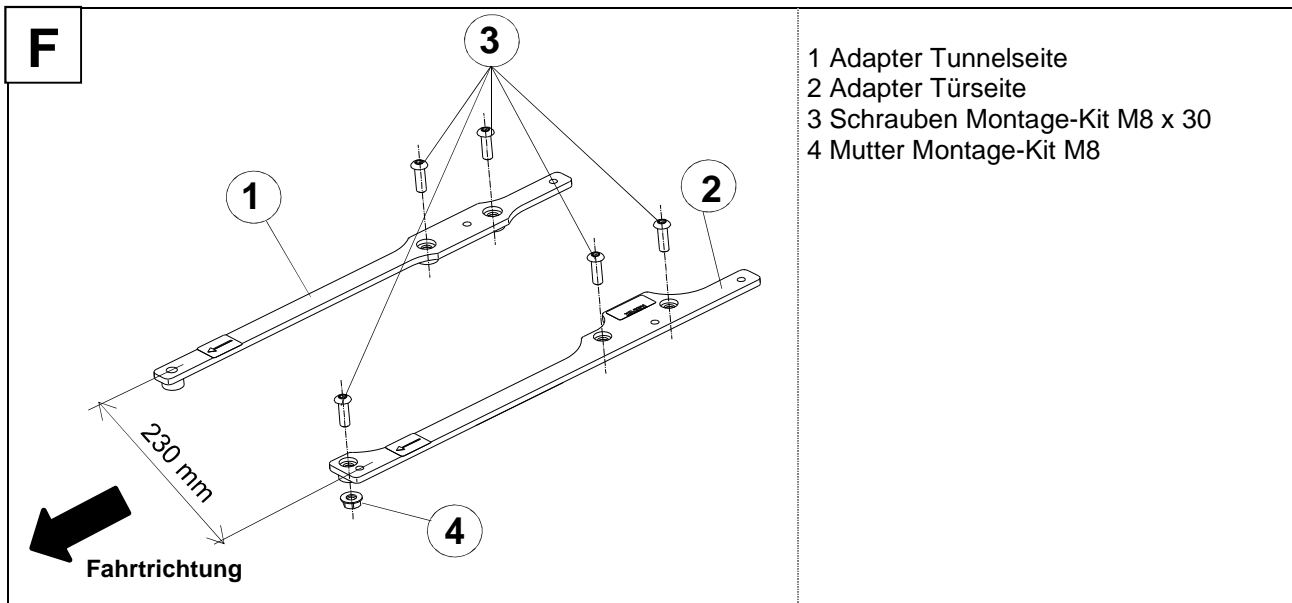

1. Legen Sie auf der Tunnelseite den Adapter (1) und auf der Türseite den Adapter (2) auf den Fahrzeugboden. Beachten Sie die Markierungen!

### Wichtiger Hinweis:

Richten Sie die RECARO Adapter auf ein paralleles Spurmaß von 230 mm aus.

2. Schrauben Sie die Adapter mit den Schrauben (3) und der Mutter (4) aus dem Montage-Kit mit dem vorgeschriebenen Drehmoment fest. (5er Innensechskant und Gabelschlüssel SW13)

**Anzugsdrehmoment: M8-Schrauben: 25 Nm +/- 2 Nm**



### Warnung!

Achten Sie darauf, dass das o.g. Anzugsdrehmoment weder über- noch unterschritten wird. Bei zu geringem Anzugsdrehmoment können sich die Schrauben im Fahrbetrieb lösen. Bei zu hohem Anzugsdrehmoment besteht die Gefahr einer Vorbeschädigung des Gewindes. In beiden Fällen entsteht eine erhebliche Unfall- und Verletzungsgefahr im Fahrbetrieb. Das Fahrzeug ist sofort abzustellen, und die Schrauben müssen durch neue Schrauben ersetzt bzw. mit entsprechender Schraubensicherung mit dem vorgeschriebenen Anzugsdrehmoment angezogen werden.

### 3.5 Schlauch-Kabelbaum an RECARO Sitz montieren

#### Wichtiger Hinweis:

Die Montage des Schlauch-Kabelbaumes an den RECARO Sitz ist außerhalb des Fahrzeugs durchzuführen.

Entfernen Sie zuerst den am Sitz befestigten Schlauch-Kabelbaum (wenn vorhanden) und entsorgen diesen.



#### Warnung:

Stellen Sie sicher, dass bei der Montage Verschmutzungen und Beschädigungen an den elektrischen und pneumatischen Anschlüssen ausgeschlossen werden, damit eine sichere Kontaktierung gewährleistet werden kann.

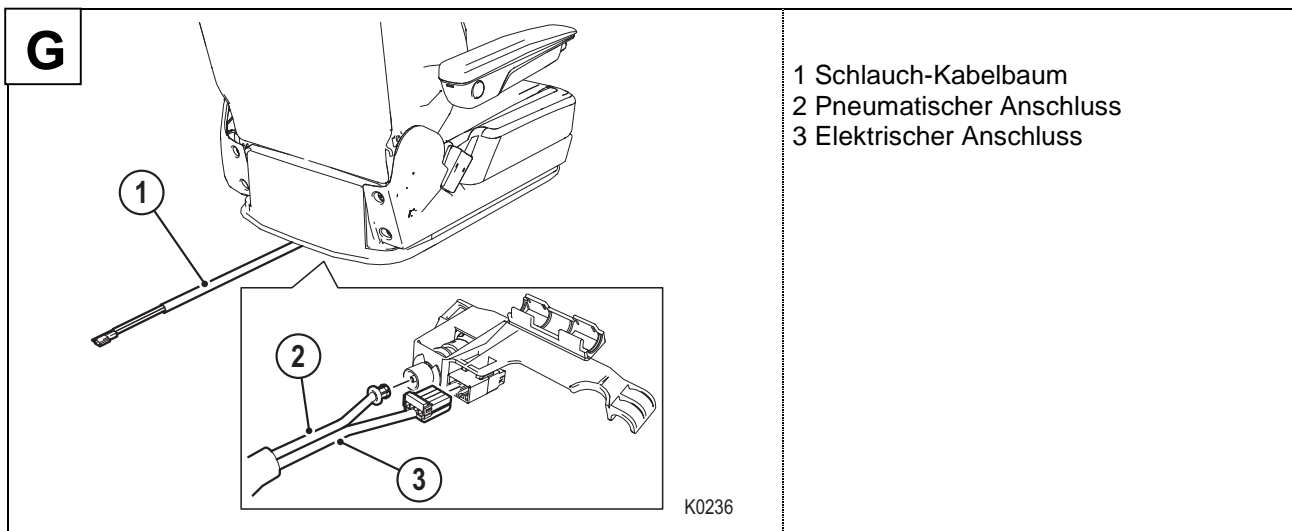

1. Montieren Sie den Schlauch-Kabelbaum (1) aus dem Adapterkit an den RECARO Sitz.
2. Verbinden Sie dazu den pneumatischen Anschluss (2) und den elektrischen Anschluss (3).



#### Warnung:

Achten Sie darauf, dass während der weiteren Montage der Schlauch-Kabelbaum nicht geklemmt, beschädigt, auf Zug und / oder Druck belastet wird, da sonst eine einwandfreie Funktion der Bedienelemente nicht gewährleistet werden kann.

## 3.6 RECARO Sitz einbauen

1. Heben Sie den Sitz vorsichtig in das Fahrzeug.



### Vorsicht:

Bitte beachten Sie, dass der Sitz bis zu 50 kg schwer ist. Verwenden Sie gegebenenfalls eine Hebe- bzw. Tragehilfe.

Achten Sie darauf, dass der Sitz durch die Hebe- bzw. Tragehilfe nicht beschädigt wird.

### Wichtiger Hinweis:

Damit der Einbau erleichtert wird, positionieren Sie die Sitzlehne senkrecht sowie die Ober- und Unterschiene vorne bündig.

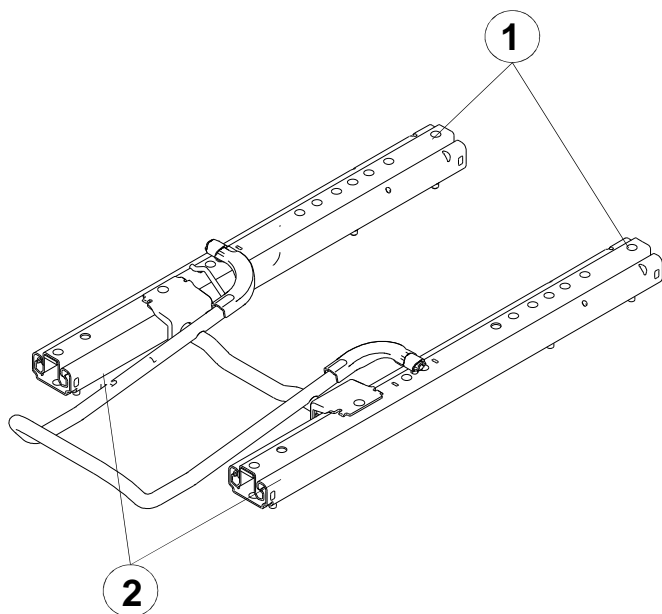

Mittlere Schienenposition

- 1 Oberschiene
- 2 Unterschiene

**H**

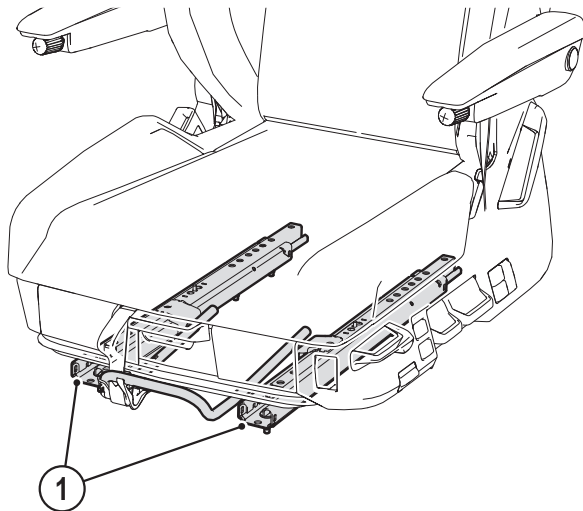

1 Unterschiene

K0232

2. Entriegeln Sie nach dem Einheben die Sitzschiene und fahren Sie beide Unterschiene (1) nach hinten.



**Warnung (Klemmgefahr):**

Beim Verschieben der Unterschiene besteht Quetsch- und Klemmgefahr für die Finger.

**I**

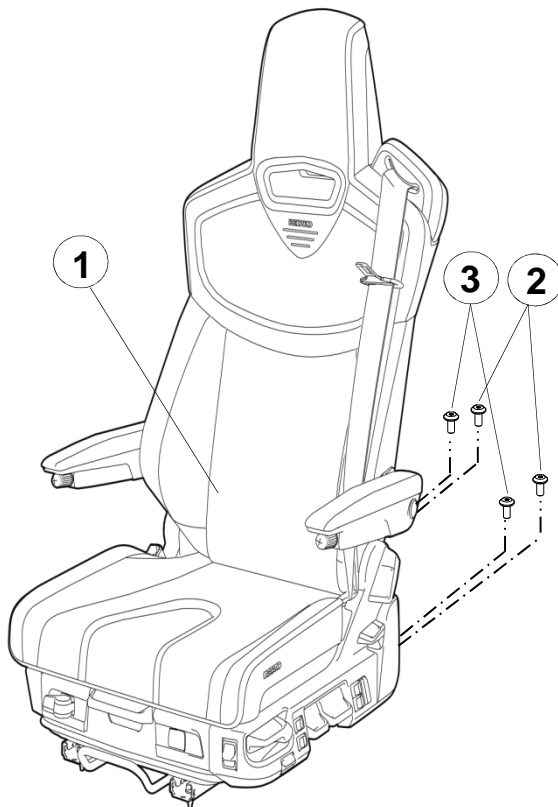

1 RECARO Sitz  
2 Schrauben hinten - Montage-Kit M8x12  
3 Schrauben mitte - Montage-Kit M8x12

K0242

3. Schrauben Sie die vier hinteren Schrauben (2, 3) aus dem Montage-Kit handfest in die Adapter ein.





## Warnung:

Die beigelegten Schrauben sind mikroverkapselt und dürfen nur einmalig verwendet werden. Bei mehrfacher Verwendung verliert die Mikroverkapselung ihre Wirkung und kann eine dauerhafte Sicherung der Schraubverbindung nicht mehr gewährleisten.

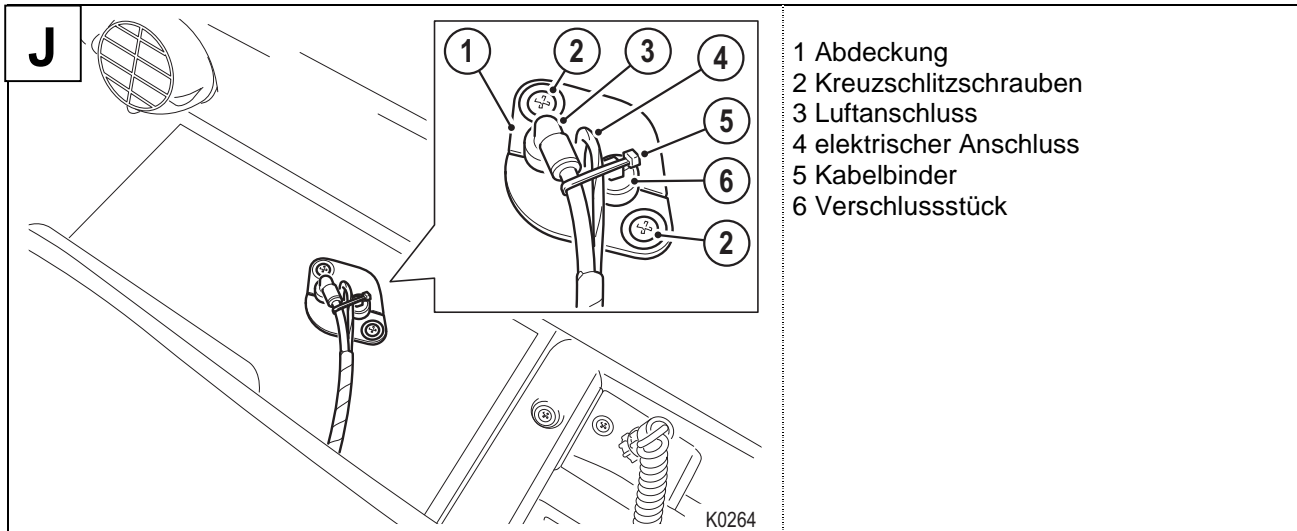

4. Schieben Sie den Luftanschluss (3) des Schlauch-Kabelbaums in den Fahrzeuganschluss.
5. Verschließen Sie den Abluftanschluss mit dem beigelegten Verschlussstück (6).
6. Kontaktieren Sie den elektrischen Anschluss (4) mit dem fahrzeugseitigen Anschluss und führen Sie ihn durch die Öffnung.
7. Montieren Sie die beiden Halbschalen der Abdeckung (1). Achten Sie darauf, dass, in Fahrtrichtung gesehen, der Luftanschluss (3) rechts und das Verschlussstück (6) links liegt.
8. Schrauben Sie die Abdeckung mit den beiden Kreuzschlitzschrauben (2) am Fahrzeugboden fest.
9. Legen Sie den Luftschlauch in Richtung türseitige Schiene und sichern Sie ihn mit dem beigelegten Kabelbinder (5) am Verschlussstück (6).

### Wichtiger Hinweis:

Die elektrischen Anschlüsse für die Stromversorgung (Plus / Minus) des Sitzes sind durch Fachpersonal herzustellen. Siehe Kapitel 5 Schaltplan.

Achten Sie darauf, dass beim Verstellen des Sitzes der Luftschlauch immer in Richtung türseitige Schiene liegt.

Bitte beachten Sie, dass die am sitzseitigen Kabelbaum befestigte Sicherung unterhalb der Abdeckung liegt. Zur Überprüfung der Sicherung muss die Abdeckung entfernt werden.

10. Aktivieren Sie die Schnellabsenkung.
11. Starten Sie das Fahrzeug, um den notwendigen Luftdruck für die weiteren Montageschritte aufzubauen.

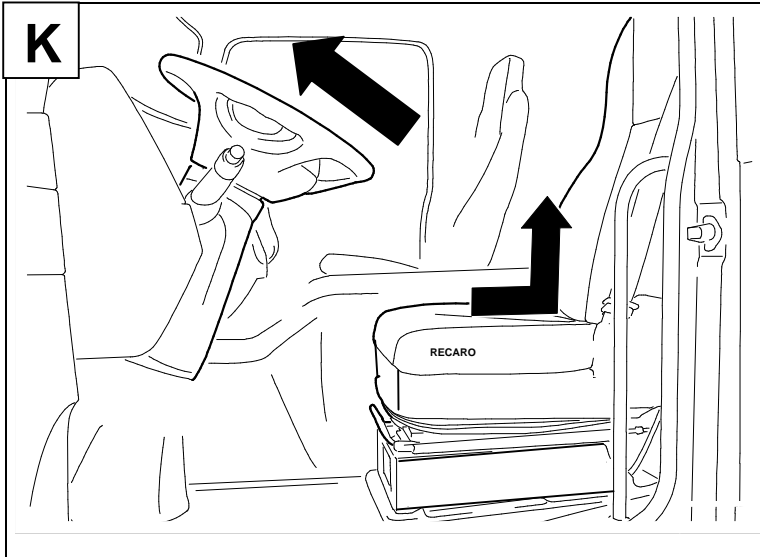

Lenkrad-Einstellung - vorne  
 RECARO Sitz-Einstellung – hinten oben

12. Deaktivieren Sie die Schnellabsenkung.
13. Schieben Sie den Sitz in die hinterste Position.
14. Stellen Sie die Höheneinstellung auf die oberste Position.

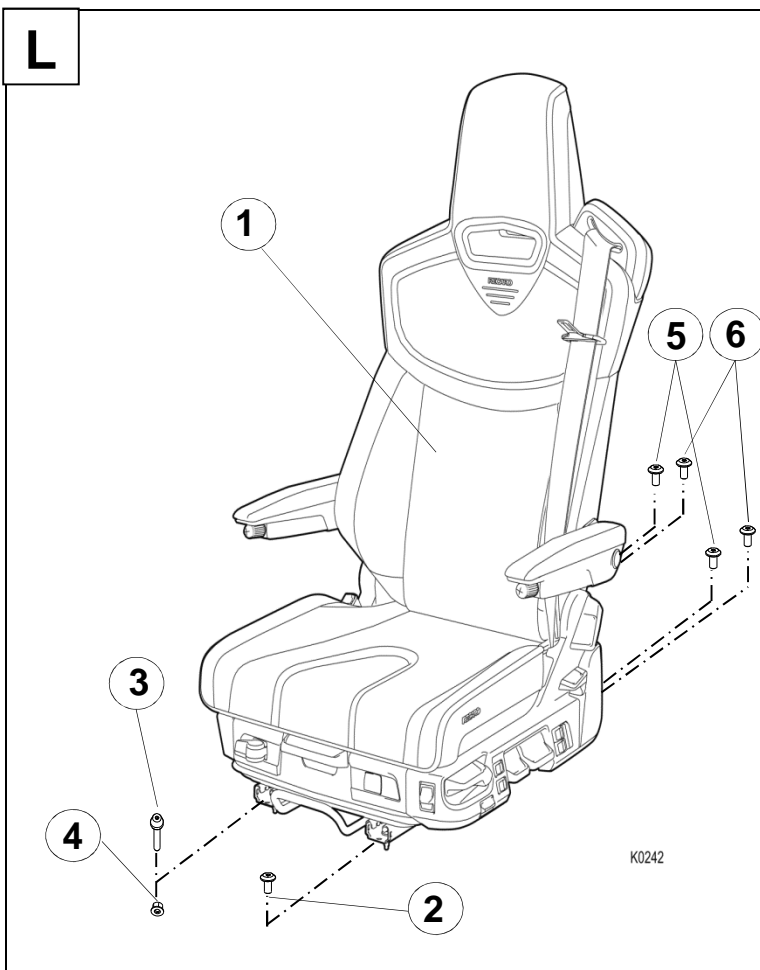

- 1 RECARO Sitz
- 2 Schraube vorne - Montage-Kit M8x12
- 3 Schraube vorne - Montage-Kit M8x35
- 4 Mutter - Montage-Kit M8
- 5 Schrauben mitte - Montage-Kit M8x12
- 6 Schrauben hinten - Montage-Kit M8x12

15. Schrauben Sie die Schraube (2) handfest in den Adapter ein.
16. Stecken Sie die Schraube (3) durch den Adapter und schrauben Sie diese handfest in die Mutter (4) ein.

17. Schrauben Sie die Schraube (2) vorne in die Adapter mit dem vorgegebenen Drehmoment fest. (Torx Adapter T40)  
**Anzugdrehmoment: M8-Schrauben: 25 Nm +/- 2 Nm**
18. Schrauben Sie die Schraube (3) durch den Adapter in die Mutter (4) mit dem vorgegebenen Drehmoment fest. (Torx Adapter T40 und Gabelschlüssel SW13)  
**Anzugdrehmoment: M8-Schrauben: 25 Nm +/- 2 Nm**
19. Fahren Sie den Sitz in die vorderste Position.
20. Schrauben Sie die vier Schrauben (5, 6) hinten mit dem vorgegebenen Drehmoment fest. (Torx Adapter T40)  
**Anzugdrehmoment: M8-Schrauben: 25 Nm +/- 2 Nm**

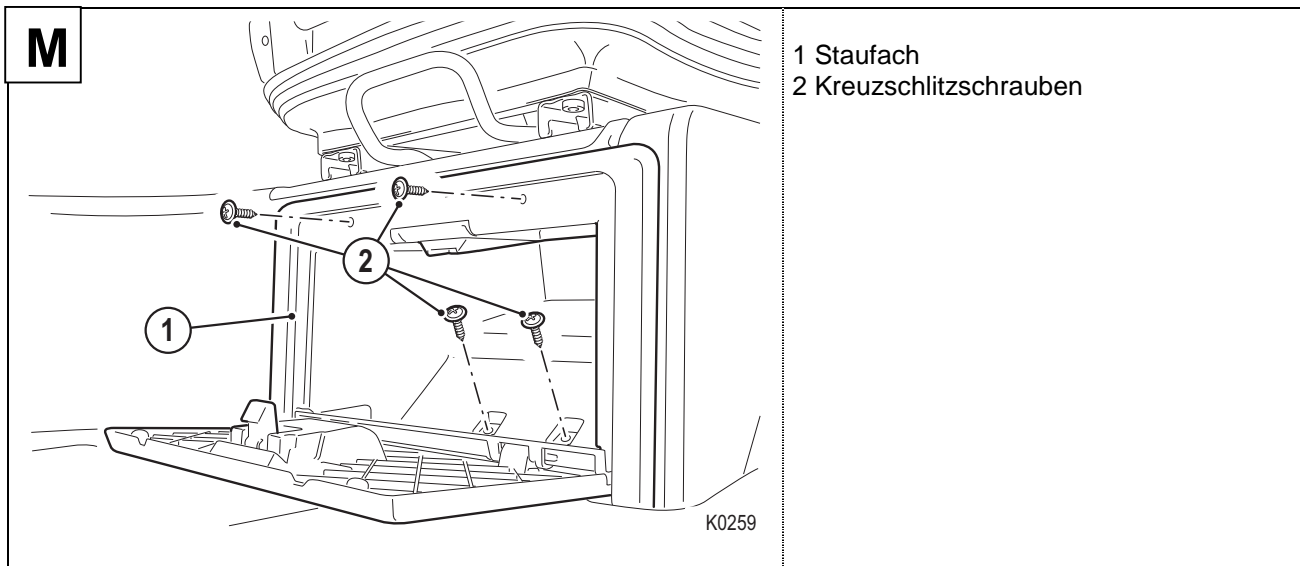

21. Schieben Sie das Staufach in die Sitzkonsole.
22. Schrauben Sie das Staufach (1) mit den vier Originalschrauben (2) fest. (Kreuzschlitzschraubendreher)



### Gefahr:

Bei Nichteinhaltung der Anzugdrehmomente können sich die Schrauben im Fahrbetrieb lösen.

In diesem Fall ist das Sicherheitskonzept nicht mehr gegeben und das Fahrzeug darf nicht weitergeführt werden. Die Schrauben müssen mit dem vorgegebenen Anzugdrehmoment angezogen werden.

## 4. Nach der Montage

1. Prüfen Sie, ob sich der Sitz leicht und sicher in Längsrichtung verschieben lässt. Die Sitzschiene muss nach Verschieben des Sitzes und Loslassen des Entriegelungshebels beidseitig hörbar einrasten. Achten Sie durch leichtes Vor- und Zurückbewegen des Sitzes darauf, dass der Sitz beidseitig vollständig verriegelt ist.
2. Stellen Sie sicher, dass beim Hin- und Herfahren der Sitzschiene keine Kabel oder Schläuche eingeklemmt oder beschädigt werden können.
3. Überprüfen Sie die Funktion und Zugänglichkeit der einzelnen Sitz-Bedienelemente.
4. Überprüfen Sie wenn vorhanden die Gurtwarn-Funktion.



### Warnung!

Bewahren Sie den ausgebauten Sitz für Kinder unzugänglich auf.

Schließen Sie die elektrischen Anschlüsse des Sitzes nicht an elektrische Spannungsquellen an.

Bei laufendem Motor und eingesteckter Gurtzunge muss das Warnsignal im Armaturenbrett erlöschen. Sollte dies nicht der Fall sein, muss der elektrische Anschluss überprüft werden.

## 5. Schaltplan

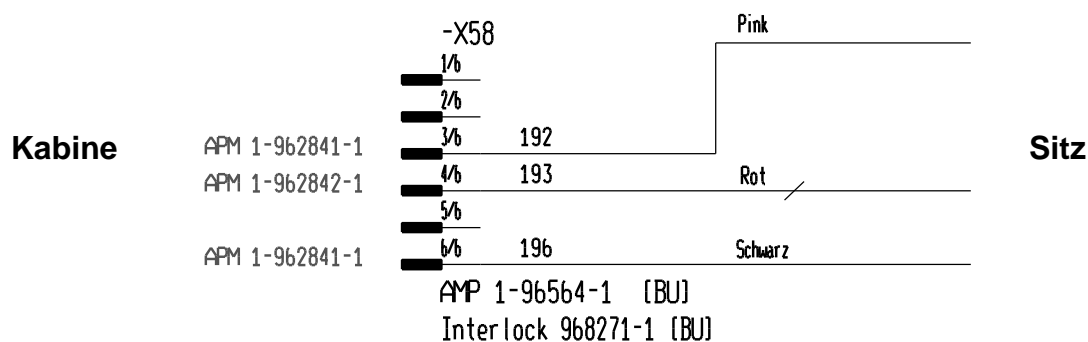

rot	24V / Plus
schwarz	GND / Minus
pink	Gurtwarnung

## 6. Kraftfahrtbundesamt-Aufkleber RECARO Sitz

Der Aufkleber mit einer Angabe des Sitztyps und des vom Kraftfahrtbundesamt vorgegebenen Typzeichen (KBA-Aufkleber) befindet sich unter dem Sitzkissen auf dem Querträger in Fahrtrichtung rechts. Zur Prüfung des Aufklebers muss das Sitzkissen demontiert werden.

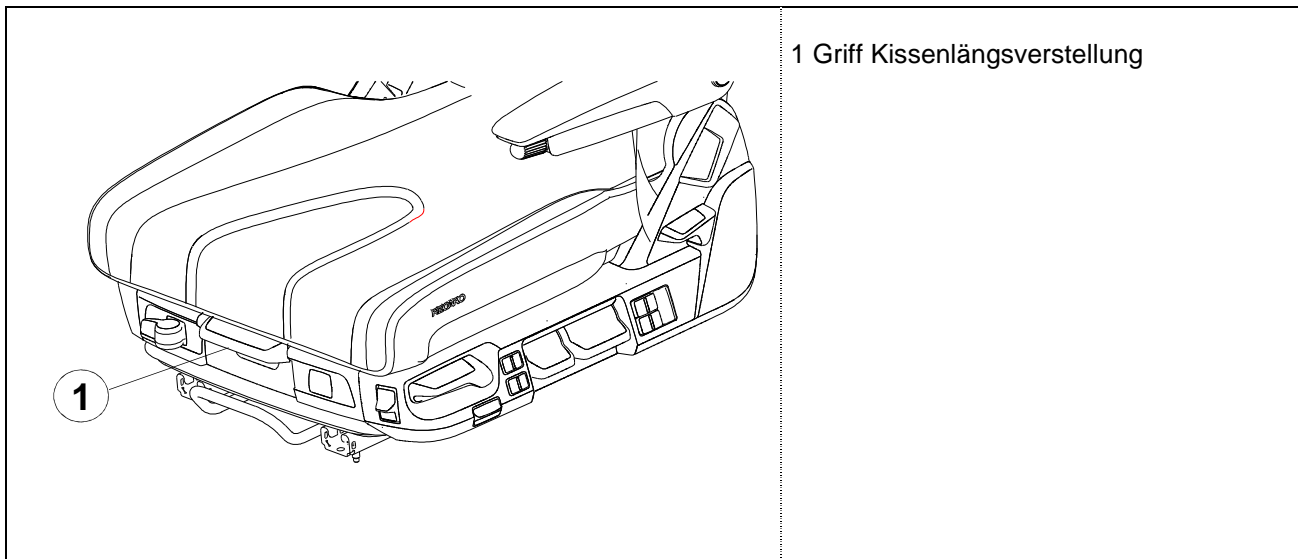

### Demontage Sitzkissen

1. Sitzkissenlängsverstellung entriegeln und Sitzkissen nach vorne in den Anschlag ziehen.
2. Griff Sitzkissenlängsverstellung nach rechts (in Fahrtrichtung) schwenken und Sitzkissen nochmals nach vorne ziehen. Das Sitzkissen lässt sich nun nach oben abnehmen.
3. Das Sitzkissen bitte nur vorne anheben, da hinten Kabel oder Luftleitungen verletzt werden könnten.

### Wichtiger Hinweis:

Achten Sie darauf, dass die Kabel und Schläuche am Sitzkissen bei der Demontage nicht beschädigt werden.

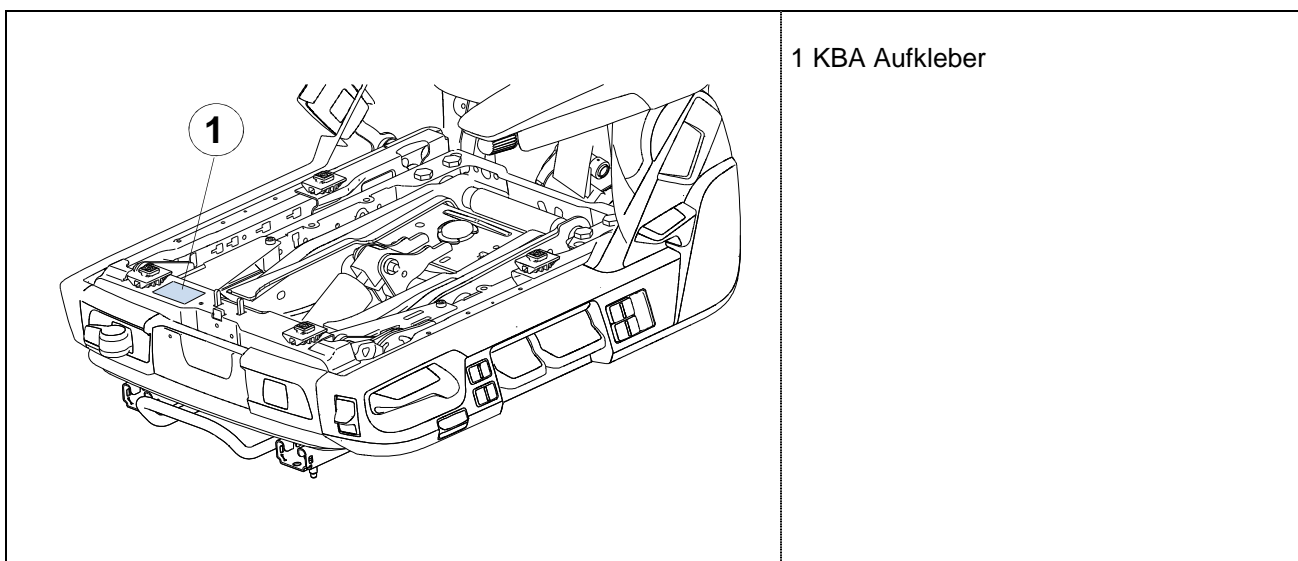

## Montage Sitzkissen

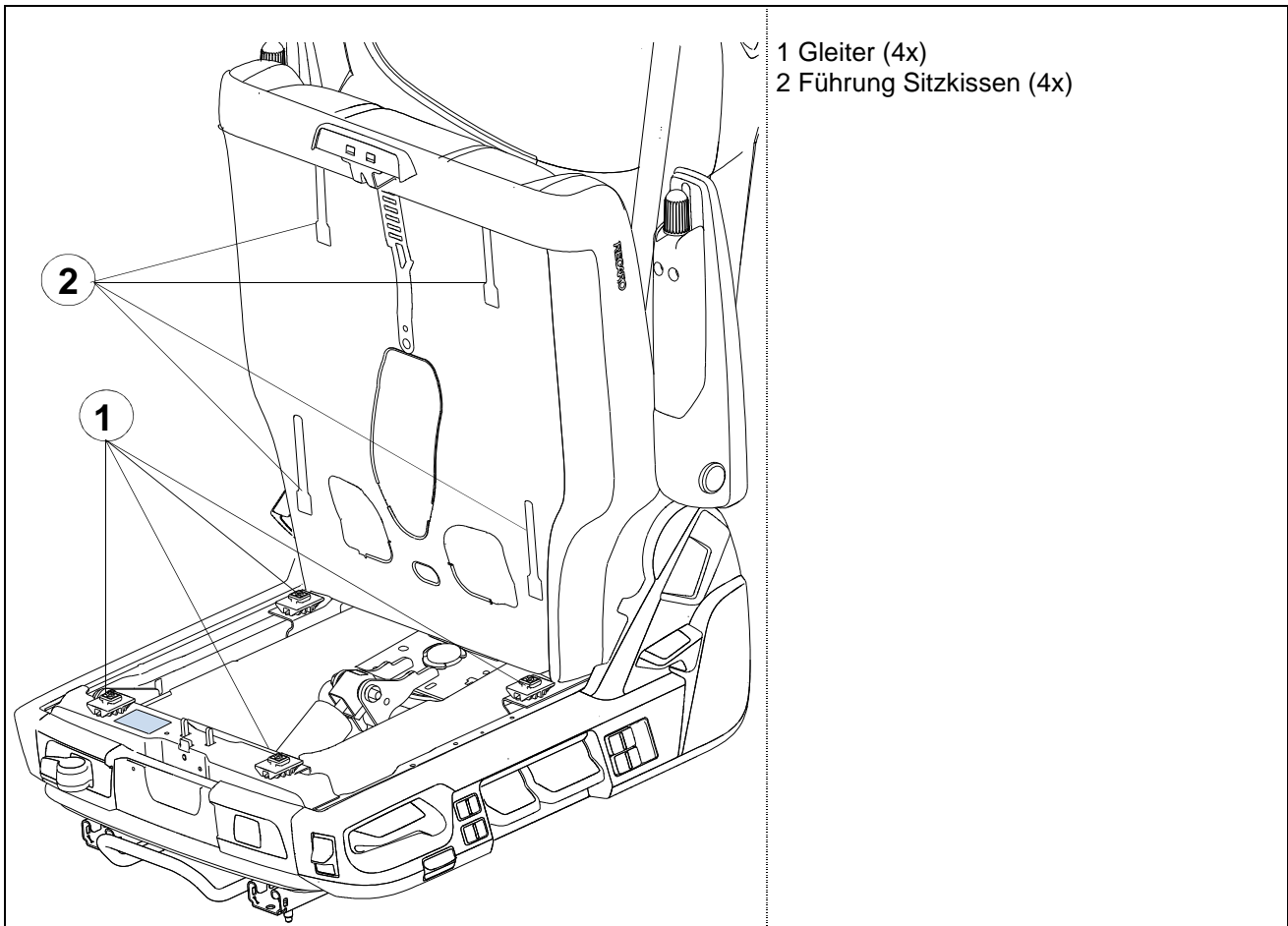

1. Sitzkissen auf Sitzrahmen auflegen.
2. Gleiter in die entsprechenden Führungen einfügen.

### **Wichtiger Hinweis:**

Prüfen Sie durch leichtes Anheben und Hin- und Herbewegen des Sitzkissens, ob die Gleiter vollständig und sicher in die Führungen eingerastet sind.

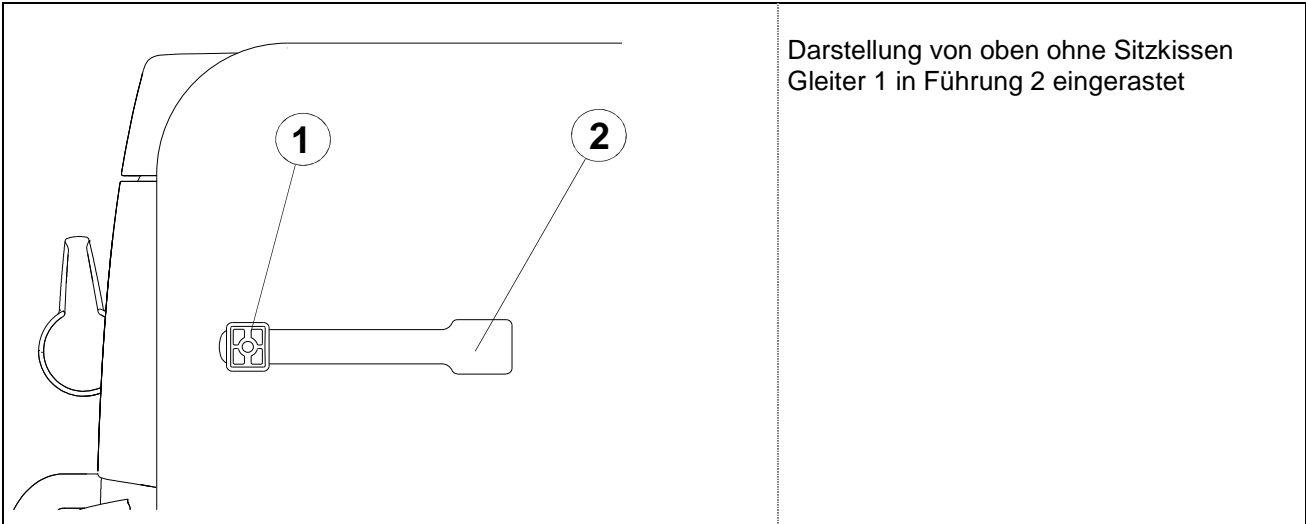

3. Sitzkissen in die gewünschte Längsposition schieben.

**Wichtiger Hinweis:**

Achten sie durch leichtes Vor- und Zurückbewegen des Sitzkissens darauf, dass das Sitzkissen vollständig verriegelt ist.

# Installation instructions for IVECO Stralis

## Table of contents

<b>1. Code table for seats .....</b>	<b>2</b>
<b>2. General safety instructions .....</b>	<b>2</b>
2.1 Symbols and keywords .....	3
2.2 Exclusion of liability and guarantee .....	4
<b>3. Installation instructions for RECARO seat.....</b>	<b>5</b>
3.1 RECARO installation kit .....	5
3.2 Installation tools .....	7
3.3 Removing the standard seat .....	8
3.4 Installing the RECARO adapter on the floor of the vehicle.....	11
3.5 Fitting the hose/cable harness to the RECARO seat .....	13
3.6 Fitting the RECARO seat .....	14
<b>4. After the installation.....</b>	<b>19</b>
<b>5. Circuit diagram .....</b>	<b>19</b>
<b>6. RECARO seat KBA label.....</b>	<b>20</b>



## 1. Code table for seats

Model designation	Trade designation	ABE number (General Operating Permit)
RECARO CV Seat 1	RECARO C 7000	91317
RECARO CV Seat 2	RECARO C 6000	91303

## 2. General safety instructions

You have purchased a RECARO seat, which will bring you additional comfort and increase your personal safety.

However, the seat can only fulfil its purpose and function correctly when it is installed correctly and fully in accordance with the directions and instructions given in these installation instructions, and if all of the hazard and precautionary warnings are taken into account.



### Warning:

Installation of RECARO seats and connection of the electrical and pneumatic components must be always be carried out by a specialist workshop.



You are only permitted to install the seat yourself if you have the required expertise and special tools needed for the installation. You must also observe the basic principles of thoroughness, patience and precision. Incorrect installation may lead to restrictions or impairment of the seat's functions and your safety.

During the installation, ensure that the electrical and pneumatic connections do not become contaminated or damaged.



Also ensure that the battery has been disconnected and that no voltage is present before starting any work on the vehicle's electrical system.

Should the electrical plug and / or the pneumatic connection on the hose/cable harness adapter prove to be incompatible with the vehicle's connections, then these connections must be made by a specialist workshop.

If an original seat without electrical comfort functions is being replaced by a RECARO seat, then the electrical plug for the vehicle on the supplied hose/cable harness adapter can be removed. The cable harness must then be connected up to a suitable power source inside the vehicle by a specialist. See the circuit diagram in Chapter 5.

Despite great care having been taken in the design of the electrical plug and / or the pneumatic connections on the hose/cable harness adapter, it cannot be ruled out that these may be incompatible with some vehicle connections. In this case, please inform KEIPER GmbH & Co. KG (see address on the last page).

## 2.1 Symbols and keywords

Symbol	Keyword	Meaning
	<b>Danger:</b>	In this case, there is a direct risk of very serious or fatal injuries.
	<b>Warning:</b>	This is a possibly hazardous situation that may result in very serious or fatal injuries.
	<b>Caution:</b>	Designates a possibly hazardous situation which can lead to very slight injuries or material damage.
	<b>Important note:</b>	This must be observed, as failure to do so may result in both the product and its environment being damaged, and the product's proper functioning and safety being impaired or eliminated.

## 2.2 Exclusion of liability and guarantee

RECARO seats are generally only suitable for use in cabins in their original state. When installing the seat, ensure that adequate space remains between the seat and the cabin's components (e.g. tipping activator, control units). It might be necessary to reposition any cabin components which may impede smooth running (e.g. tipping activator).

The seat's guarantee requires that these installation instructions are fully and precisely complied with. Ignoring or only partially complying with these installation instructions, or making your own modifications to the product invalidate the guarantee liability. This also applies to the use of components that have not been approved by RECARO, e.g. drink holders, clothes hooks, fire extinguishers, etc.

The seat must be installed solely in accordance with and in precise adherence to these installation instructions. Neither the seat nor the adaptation to the vehicle floor assembly may be changed, and doing so will result in complete exclusion of liability.



### **Danger:**

An incorrectly installed seat might result in significant additional risks to your health and bodily harm in the event of an accident. You must precisely follow all of the instructions, descriptions, general warnings and hazard warnings, etc.

The RECARO seat has been solely designed for use in left-hand drive vehicles.

If the seat is installed in a right-hand drive vehicle, components located in the immediate vicinity of the seat may cause inadvertent adjustment of the control elements. We are also unable to guarantee the accessibility of the controls.

In the event of stress load, such as that caused by an accident, crash or similar, the seat may shift position.

RECARO seats are only to be installed in vehicles that have received official installation approval from the Federal Motor Transport Authority (KBA), (i.e. a vehicle without a 2nd row of seats / no steering wheel airbag, seats with 3-point integral harness / no airbag / no tensioner).

If the event of non-observance, there is a direct risk of very serious or fatal injuries.

If your original seat is equipped with an airbag and / or belt tensioner you may not replace it with a RECARO seat. These systems have been designed to provide active injury protection in the event of an accident, crash or similar for the corresponding vehicle model. If the seat is replaced, this accident protection will no longer be provided.







### 3. Installation instructions for RECARO seat



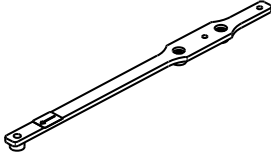

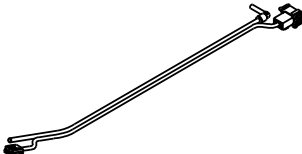
#### Danger:

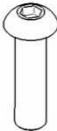
You must precisely follow the installation instructions! If you do not have the required specialist knowledge, the work should be undertaken by a specialist workshop.

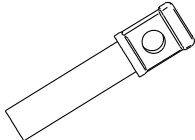
#### 3.1 RECARO installation kit

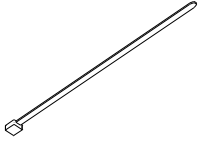
	1 x tunnel side adapter
	1 x door side adapter
	1 x hose/cable harness adapter
	1 x M8 x 35 T40 screw
	5 x DIN 7380 M8 x 30 screws
	5 x M8 x 12 T40 screws
	2 x M8 nuts
	1 x closing piece

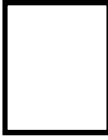

	1 x cable tie
	1 x installation instructions
	1 x installation kit label
	1x ABE / technical component report

Before you start to remove the standard seat, ensure that all of the parts listed above are present in your installation kit.

**Important note:**

Stick the label included in the installation kit in the RECARO seat's operating instructions so that you will be able to find the relevant information in the future.

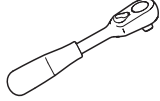
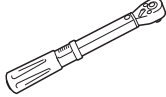
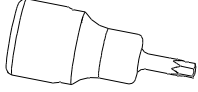
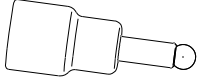
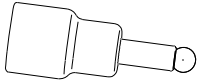
### 3.2 Installation tools

	Ratchet
	Torque wrench
	Torx adapter T40
	Adapter for size 5 hexagon socket
	Adapter for size 6 hexagon socket
	SW13 spanner / ring spanner or x 13 mm deep-well socket
	Medium-sized cross-head screwdriver

### 3.3 Removing the standard seat



#### Caution:

Before starting the removal process, check to ensure that your vehicle is parked safely and that you will always have a good foothold whilst carrying out the work.

#### Important note:

Remove the standard seat together with seat rails and the belt lock from the vehicle.  
The new screws supplied in the kit must always be used to secure the RECARO seat in place.

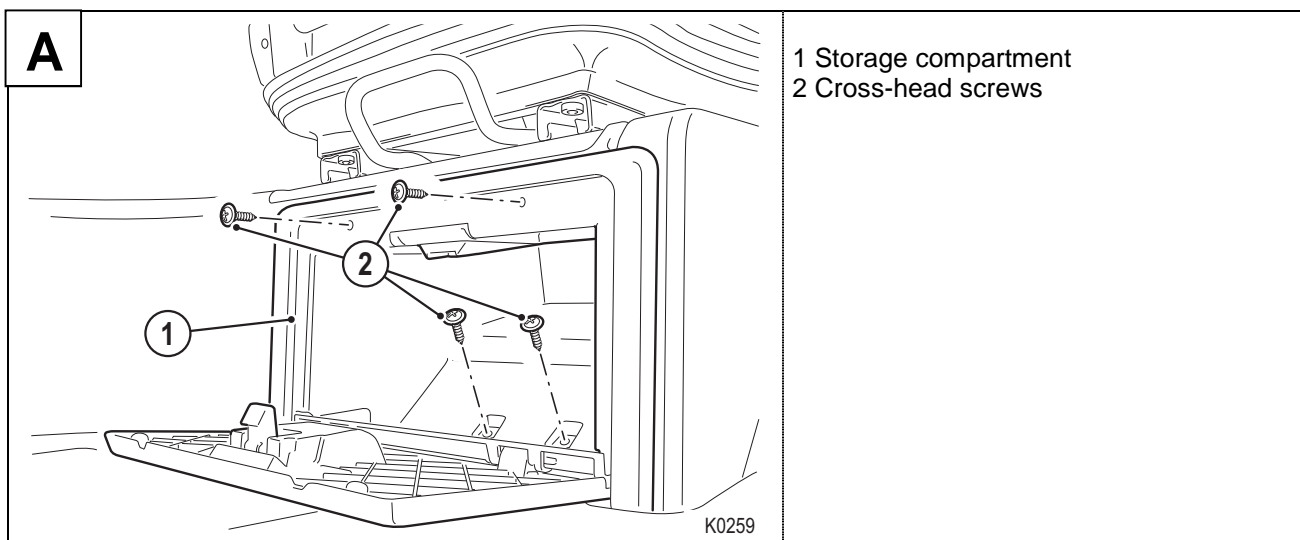

1. Open the storage compartment flap. Loosen and remove the four cross-head screws (2) from the storage compartment (1) (cross-head screwdriver).
2. Remove the storage compartment
3. Place the storage compartment and the screws safely aside so that they can be refitted after the RECARO seat has been installed.

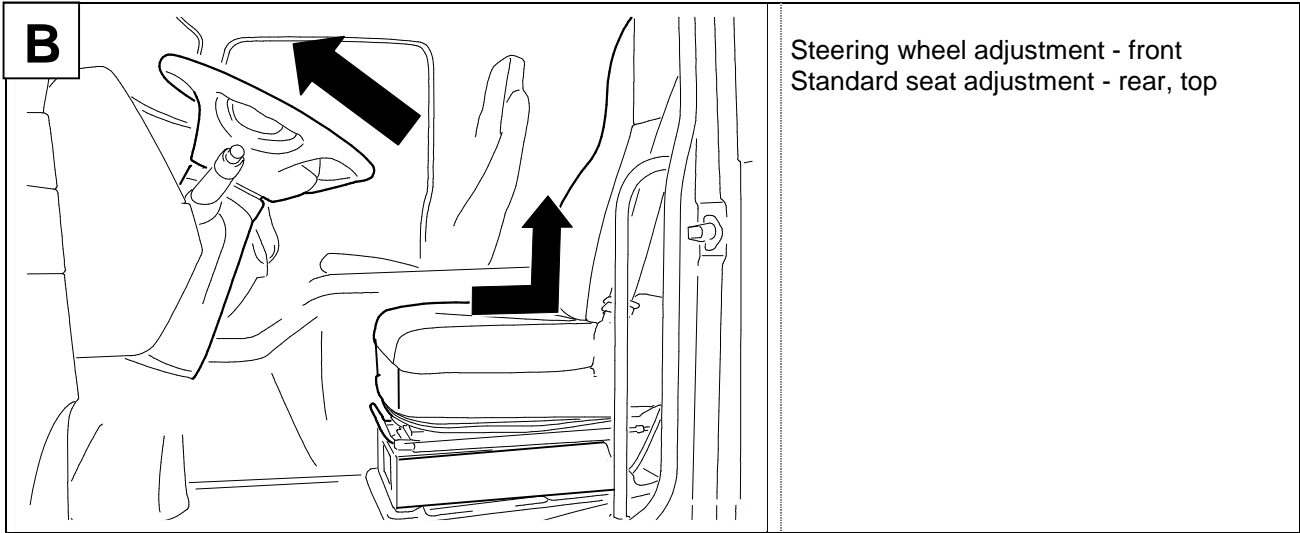

4. Move the steering wheel as far forward as possible.
5. Move the backrest into the vertical position and the seat into the rearmost and highest position.

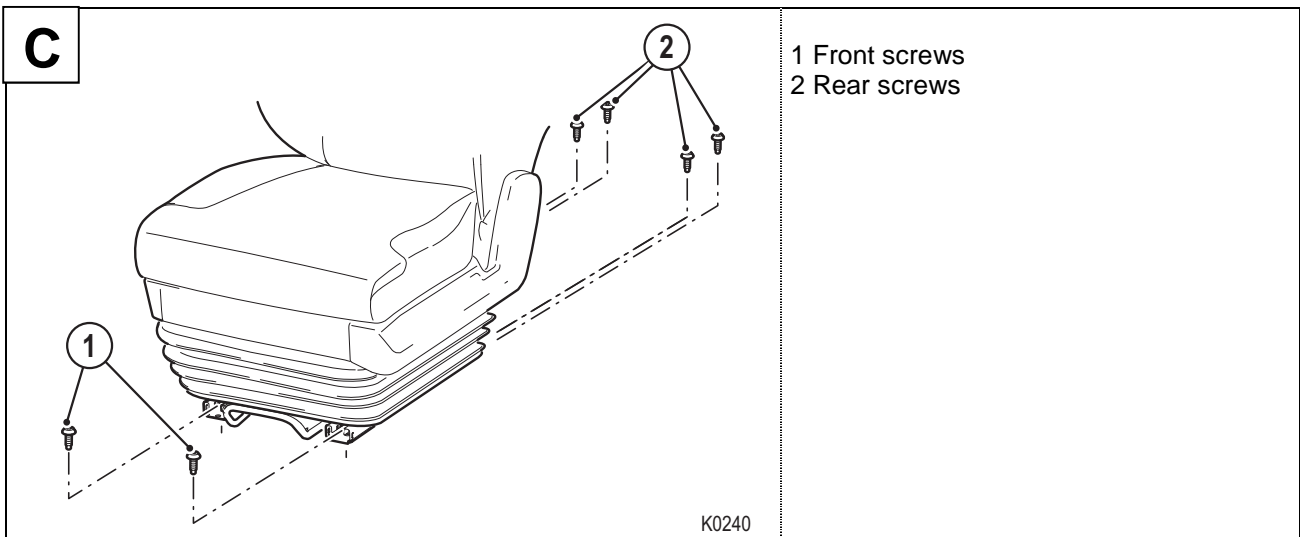

6. Loosen the two screws (1) in the floor at the front and remove the screws and nuts (size 6 hexagon socket adapter & SW13 spanner).
7. Now move the seat as far forward as possible.
8. Loosen and remove the four screws (2) in the floor at the rear of the seat (size 6 hexagon socket adapter).



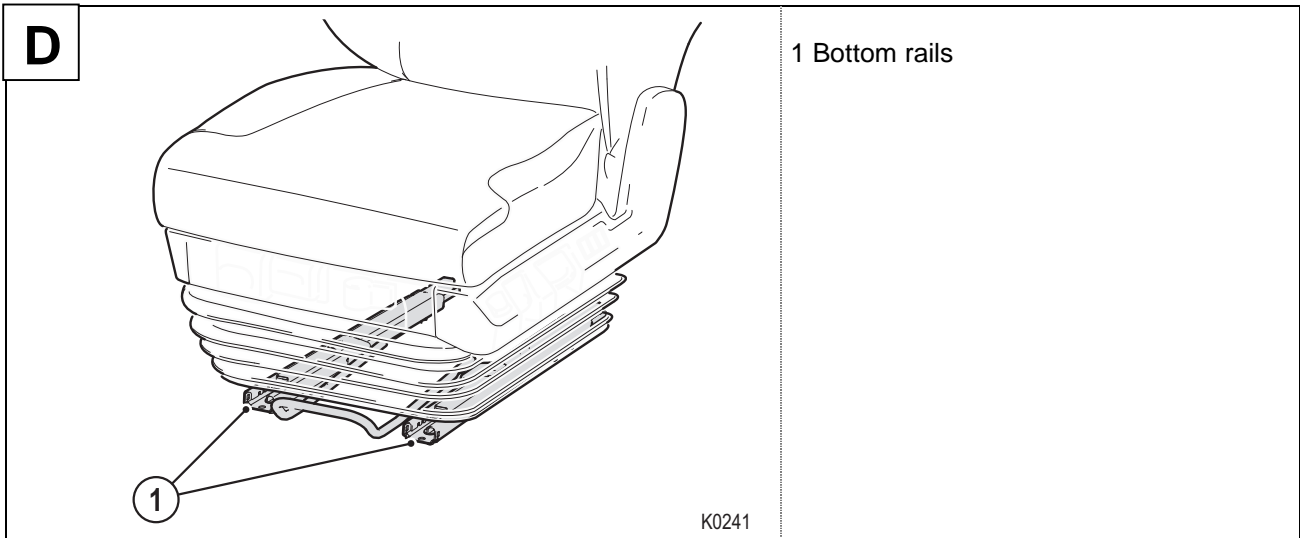

9. Unlock the seat rails and then manually slide both bottom rails (1) into the centre position.
10. Activate the express down mechanism.
11. Vent the vehicle's air system.



**Warning (risk of entrapment):**

There is a risk of your fingers being crushed or trapped when lowering the seat and moving the bottom rails!

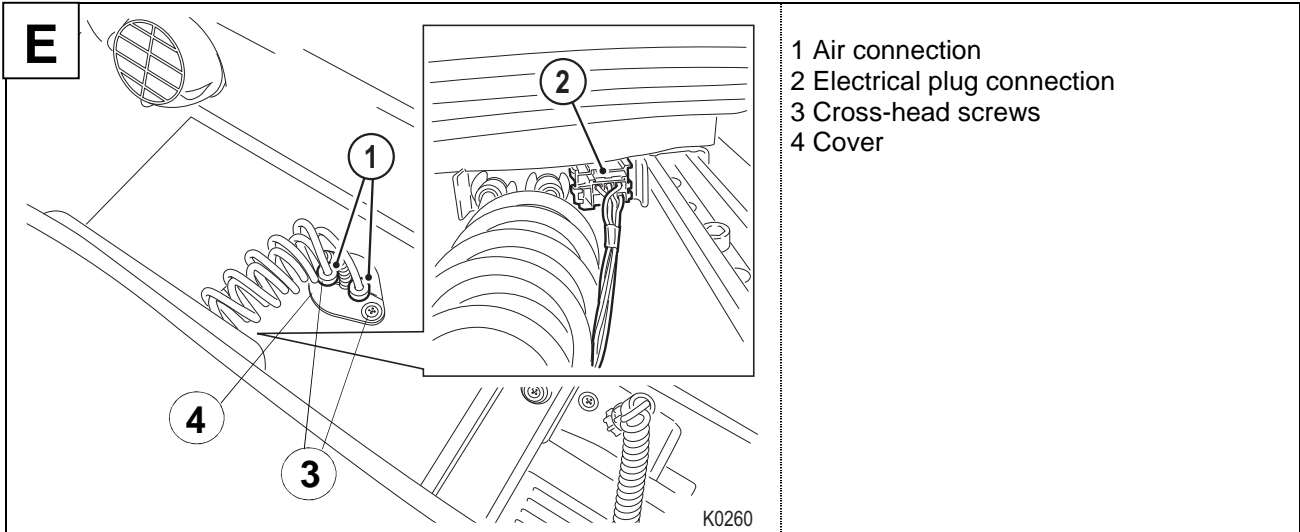

12. Loosen and remove the two cross-head screws (3).
13. Pull the cover (4) upwards. To remove the cover, pull the two half shells away from each other.
14. Put the cover and the screws aside so that they can be reused during the installation of the RECARO seat.
15. Disconnect the air connection (1) on the floor.
16. Disconnect the seat's electrical plug connections (2).
17. Carefully lift the seat out of the vehicle and place it next to the vehicle.



### Caution:

Please note that the seat can weight up to 50 kg. Use lifting or carrying equipment whenever necessary.

## 3.4 Installing the RECARO adapter on the floor of the vehicle

### Important note:

Take note of the markings on the consoles and the adapters during the installation.

Fahrtrichtung  
Direction of travel  
Sens de la marche

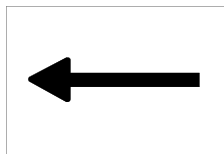

The arrow must point in the direction of travel.

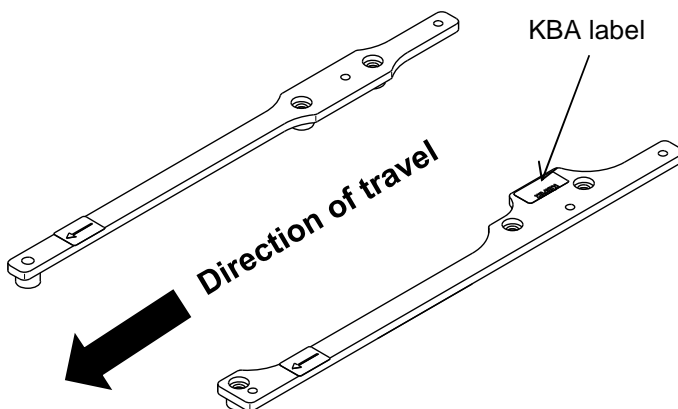

The KBA label must be on the top of the door side adapter and point in the direction of travel.

### Torque

When carrying out any installation work, it is imperative that the stipulated torque is observed:

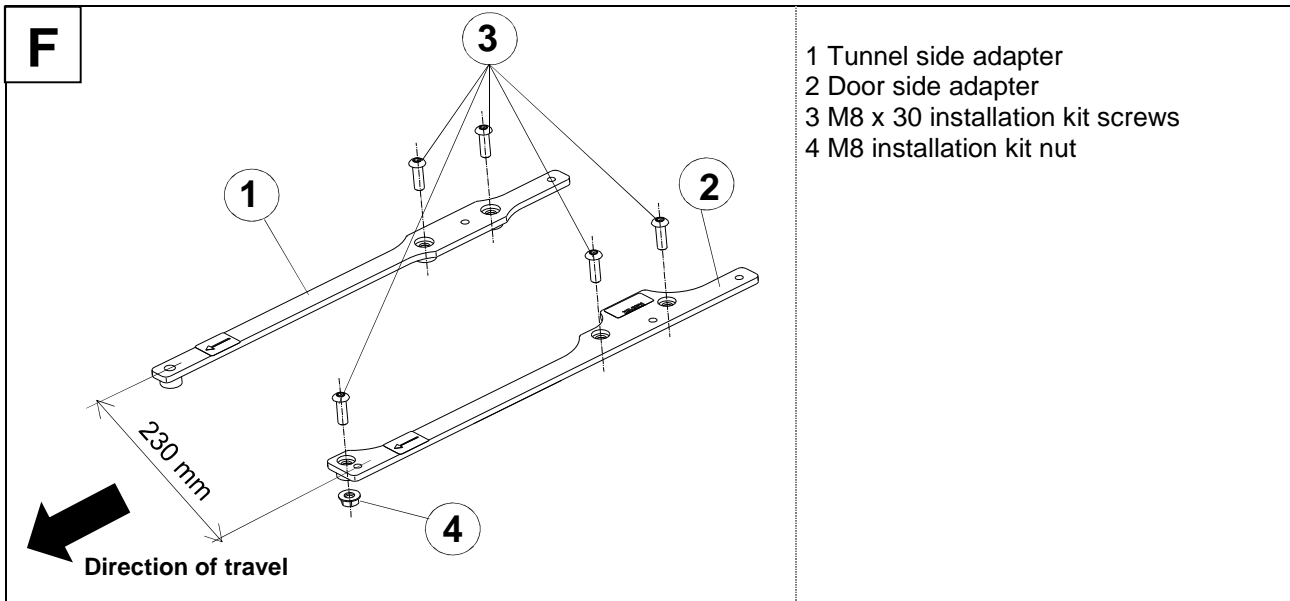

1. Place the adapter (1) on the tunnel side and the adapter (2) on the door side on the vehicle floor. Take note of the markings!

**Important note:**

Align the RECARO adapters in parallel so that they are 230 mm apart.

2. Tightly screw the adapters with the screws (3) and the nut (4) from the installation kit using the stipulated torque. (size 5 hexagon socket and SW13 spanner).

**Torque: M8 screws: 25 Nm  $\pm$  2 Nm**



**Warning!**

Ensure that you neither exceed nor fall short of the torque listed above.

If the torque is insufficient, the screws will work loose whilst you are driving. The thread might be damaged if the torque is too high. The risk of an accident and being injured whilst driving exists in both cases.

The vehicle must be stopped immediately if a screw works loose and the screws must be replaced by new screws and tightened up to the stipulated torque with the screw locking device.

### 3.5 Fitting the hose/cable harness to the RECARO seat

#### Important note:

The hose/cable harness must be fitted to the RECARO seat when it is outside the vehicle.

If a hose/cable harness has already been fitted to the seat you should remove it and dispose of it. Do this by placing the seat on its backrest in order to prevent the panels or the handles from being damaged.



#### Warning:

During the installation, ensure that the electrical and pneumatic connections do not become contaminated or damaged, in order to guarantee a secure contact.

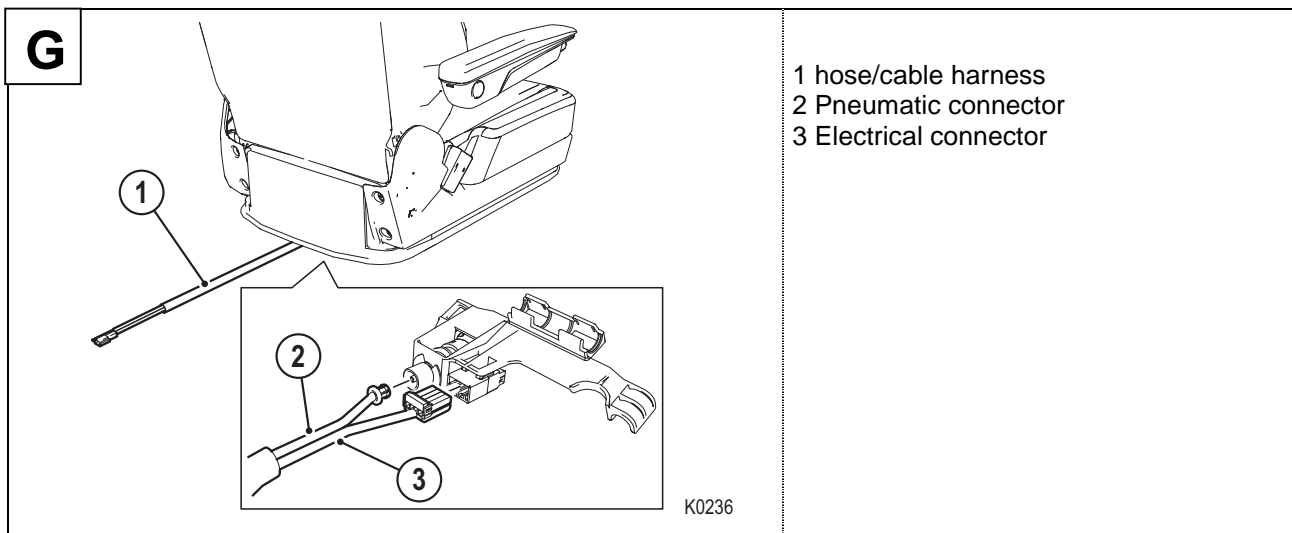

1. Fit the hose/cable harness (1) from the adapter kit to the RECARO seat.
2. Connect up the pneumatic (2) and the electrical (3) connectors.



#### Warning:

You must ensure that the hose/cable harness does not get caught up, damaged or become subjected to any stress or over-tensioning during the remainder of the installation, as the correct functioning of the controls cannot be guaranteed otherwise.

## 3.6 Fitting the RECARO seat

1. Lift the seat carefully into the vehicle.



### Caution:

Please note that the seat can weight up to 50 kg. Use lifting or carrying equipment whenever necessary.

Ensure that the seat is not damaged by the lifting or carrying equipment.

### Important note:

To simplify installation, position the backrest in the vertical position and slide the top and bottom rails as far forward as possible.

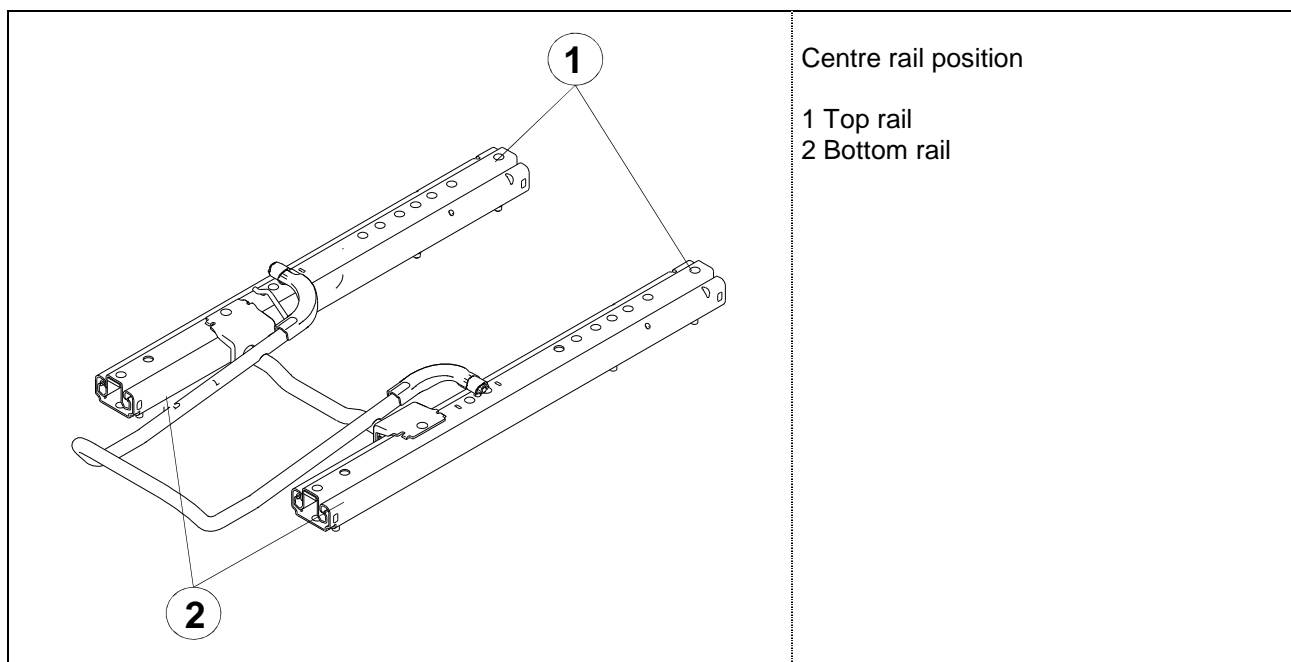

**H**

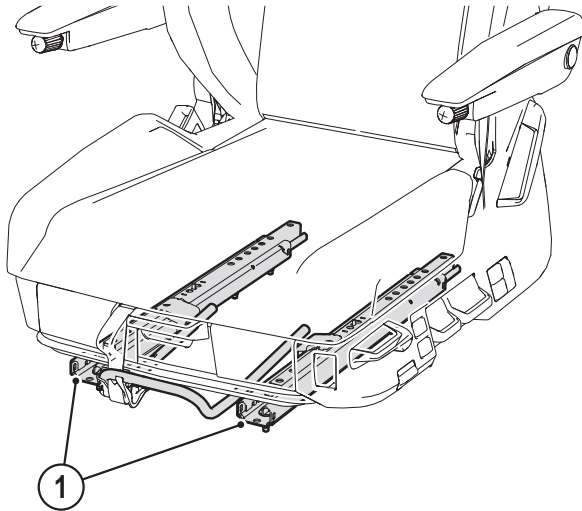

1 Bottom rails

K0232

2. Unlock the seat rails after the seat has been lifted in and then slide both of the bottom rails (1) to the rear.



**Warning (risk of entrapment):**

There is a risk of your fingers being crushed or trapped when moving the bottom rails,

**I**

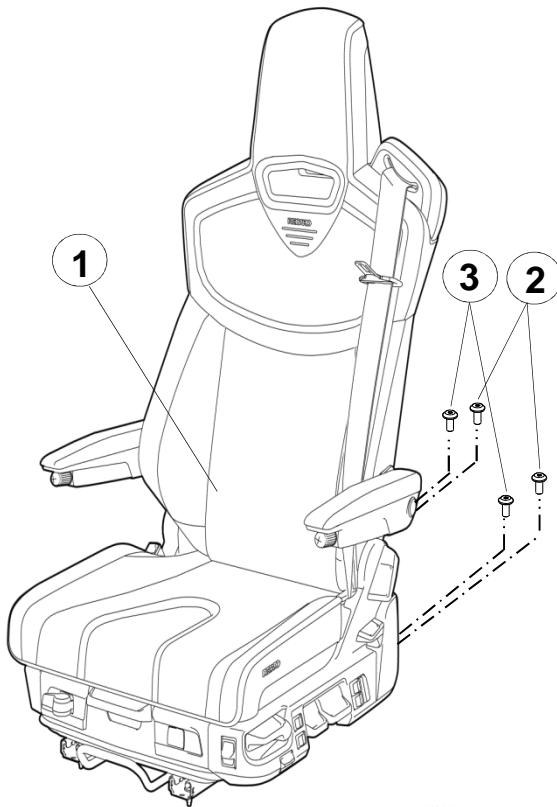

1 RECARO seat  
2 Rear screws - M8 x 12 from installation kit  
3 Centre screws - M8 x 12 from installation kit

K0242

3. Screw the four rear screws (2, 3) from the installation kit into the adapter (finger-tight only).



### Warning:

The screws in the kit are micro-encapsulated and should never to be used more than once. The micro-encapsulation will become ineffective if they are repeatedly used and the permanent securing of the screw connection can no longer be guaranteed.

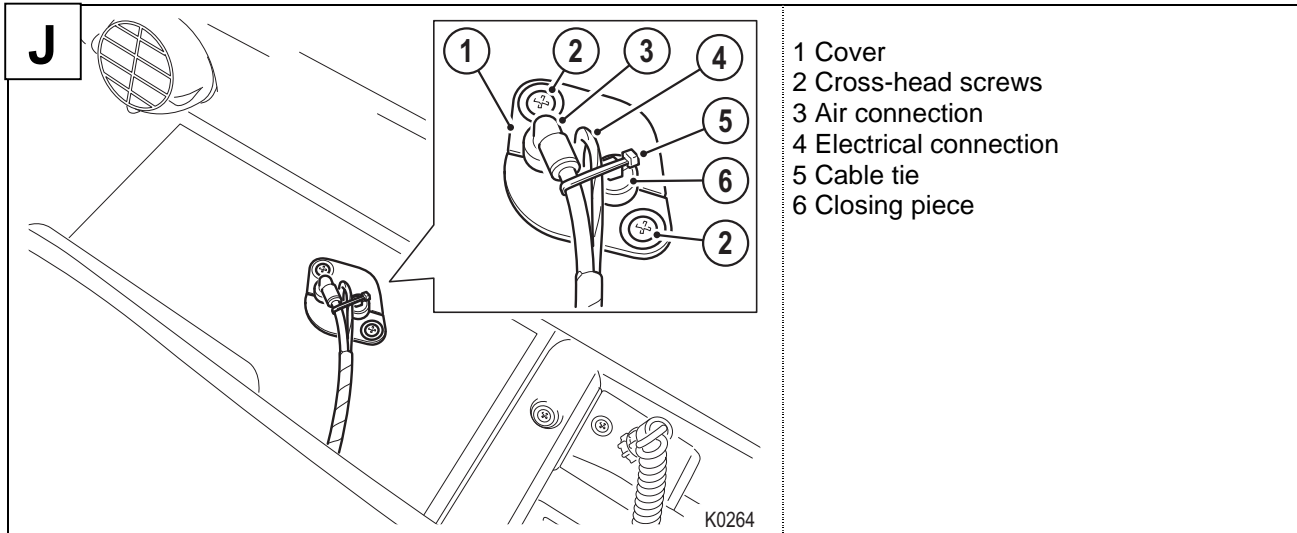

- 1 Cover
- 2 Cross-head screws
- 3 Air connection
- 4 Electrical connection
- 5 Cable tie
- 6 Closing piece

4. Slide the hose/cable harness air connection (3) onto the vehicle connection.
5. Use the closing piece (6) from the kit to seal the venting outlet.
6. Connect the electrical connection (4) up to the vehicle connection and thread it in through the opening.
7. Fit the two half shells that make up the cover (1). Ensure that the air connection (3) is on the right and the closing piece (6) is on the left according to the direction of travel.
8. Tightly screw the cover onto the vehicle floor using the two cross-head screws (2).
9. Lay the air hose in the direction of the door side rail and then use the cable tie (5) supplied to secure it to the closing piece (6).

### Important note:

The electrical connections for the seat's power supply (plus / minus) must be established by specialist. See the circuit diagram in Chapter 5.

Whenever the seat is adjusted, ensure that the air hose always lies in the direction of the door side rail.

Please ensure that the locking device for the cable harness at the side of the seat is underneath the cover. To check the locking device, the cover must be removed.

10. Activate the express down mechanism.
11. Start the vehicle in order to build up the air pressure needed for the remaining part of the installation.

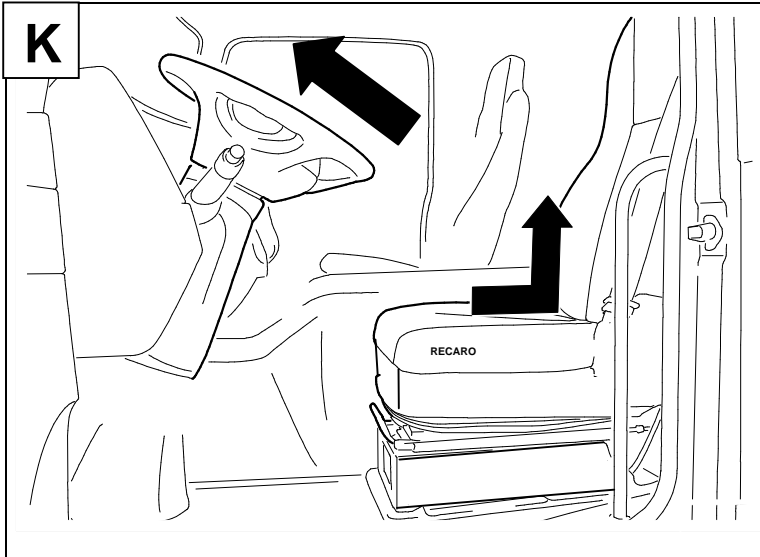

Steering wheel adjustment - front  
 RECARO seat adjustment - rear, top

12. Deactivate the express down mechanism.
13. Now slide the seat as far back as possible.
14. Reset the height adjustment so that it is in the highest position.

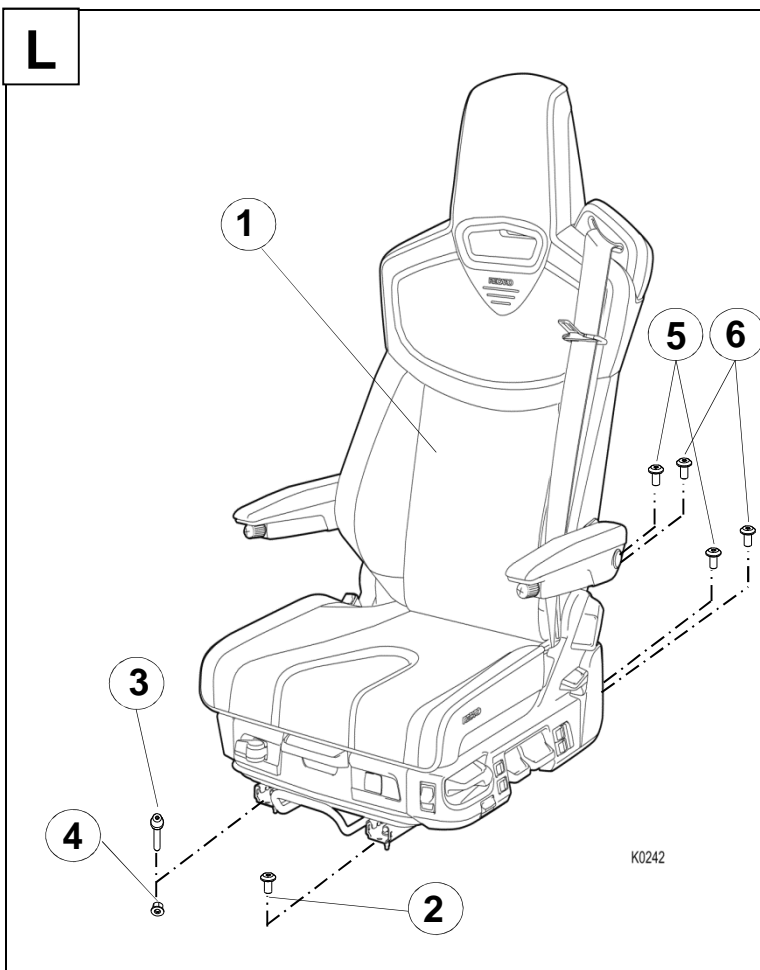

- 1 RECARO seat
- 2 Front screw - M8 x 12 from installation kit
- 3 Front screw - M8 x 35 from installation kit
- 4 M8 nut from installation kit
- 5 Centre screws - M8 x 12 from installation kit
- 6 Rear screws - M8 x 12 from installation kit

15. Screw the screws (2) into the adapter (finger tight only).
16. Push the screw (3) through the adapter and screw it into the nut (4) so that it is finger tight.



17. Tightly screw the front screw (2) into the adapter using the stipulated torque (use the T40 Torx adapter).  
**Torque: M8 screws: 25 Nm ± 2 Nm**
18. Tightly screw the screw (3) through the adapter into the nut (4) using the stipulated torque (use the T40 Torx adapter and the SW13 spanner for this).  
**Torque: M8 screws: 25 Nm ± 2 Nm**
19. Now move the seat as far forward as possible.
20. Tightly screw the four screws (5, 6) at the rear using the stipulated torque (use the T40 Torx adapter).  
**Torque: M8 screws: 25 Nm ± 2 Nm**

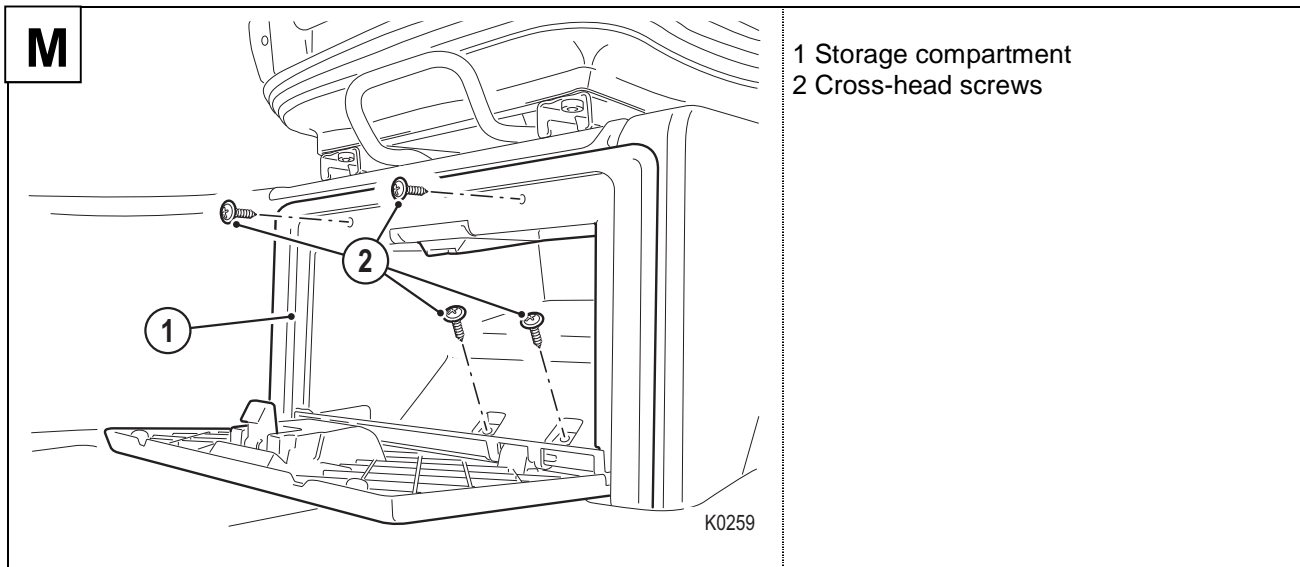

21. Slide the storage compartment into the seat console.
22. Tightly screw the storage compartment (1) using the four original screws (2) (cross-head screwdriver).



**Danger:**

If the torque is not set correctly, the screws will work loose whilst you are driving.

In this case, the safety concept can no longer be ensured and the vehicle may no longer be used. The screws must be tightened using the stipulated torque.

## 4. After the installation

1. Check to ensure that the seat can be moved forwards and backwards easily and safely. After moving the seat and releasing the unlocking handles on both sides, you should be able to hear the seat rails click into place. Move the seat gently forward and backward to ensure that it is fully locked in place on both sides.
2. Ensure that neither the cable nor the hose can be trapped or damaged when the seat rails are moved forwards or backwards.
3. Test the function and accessibility of the individual seat control elements.
4. Test the belt warning function (if available).



### Warning!

Store the seat that was removed from the vehicle out of reach of children.

Never connect up the seat's electrical connection to another electrical power source!

The warning signal in the dashboard must go out when the engine is running and the belt buckle is inserted into its clasp. If this is not the case, the electrical connection must be checked.

## 5. Circuit diagram

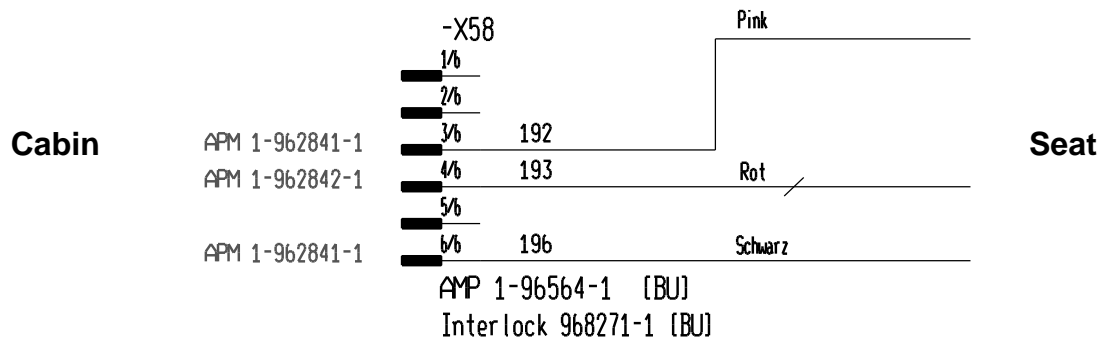

red	24V / Plus
black	GND / minus
pink	Belt warning

## 6. RECARO seat KBA label

The label with the seat model details and the KBA model code (KBA label) is located underneath the seat cushion on the cross member, on the right in the direction of travel. To check the label the seat cushion must be removed.

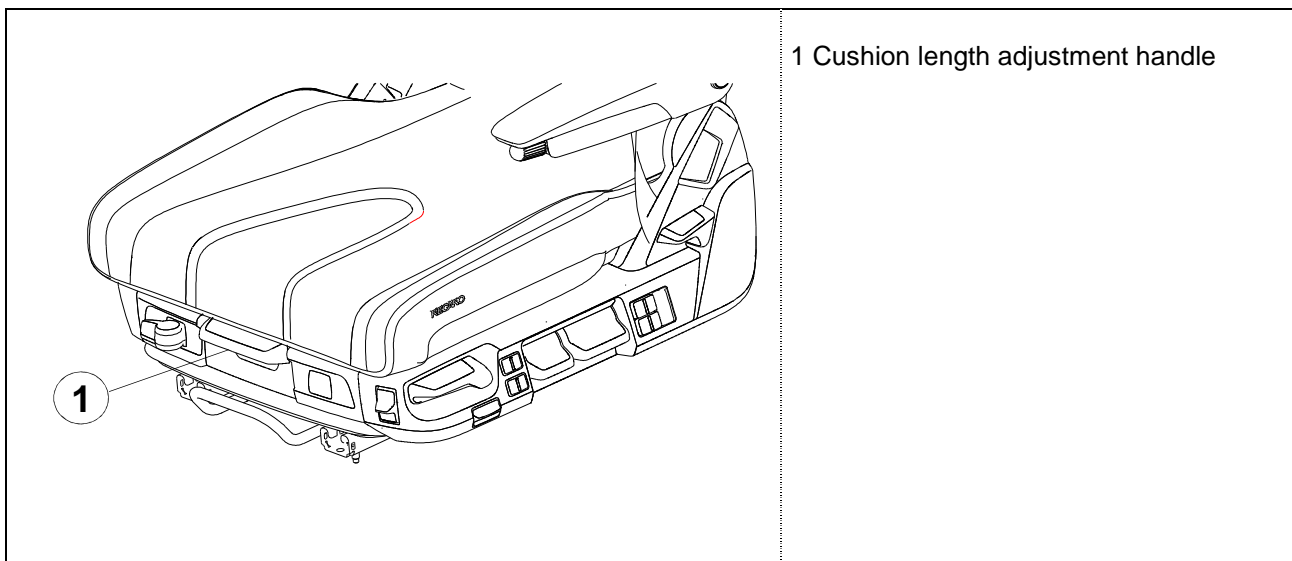

### Seat cushion removal

1. Unlock the seat cushion length adjustment and then pull the seat cushion forward as far as it will go.
2. Swing the seat cushion length adjustment handle to the right (in direction of travel) and pull the seat cushion forward again. You can now pull the seat cushion upward to remove it.
3. The seat cushion must only be removed by lifting it up from the front as the cables at the rear or the air lines might otherwise be damaged.

### Important note:

Check to ensure that the cables and the hoses on the seat cushion have not been damaged during removal.

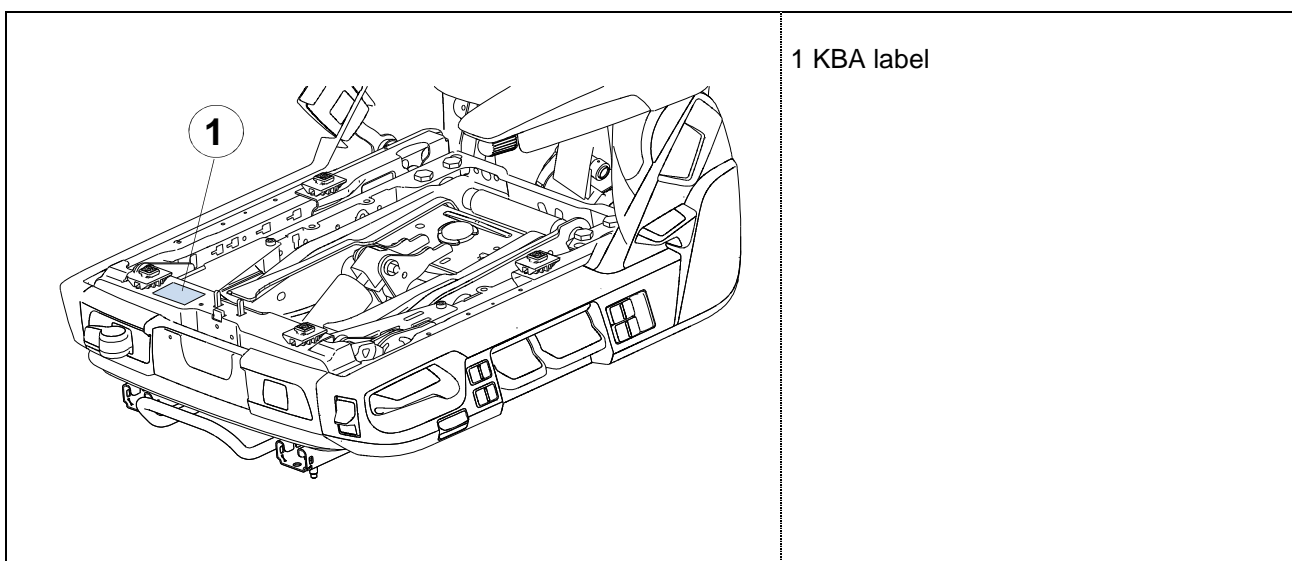

## Seat cushion fitting

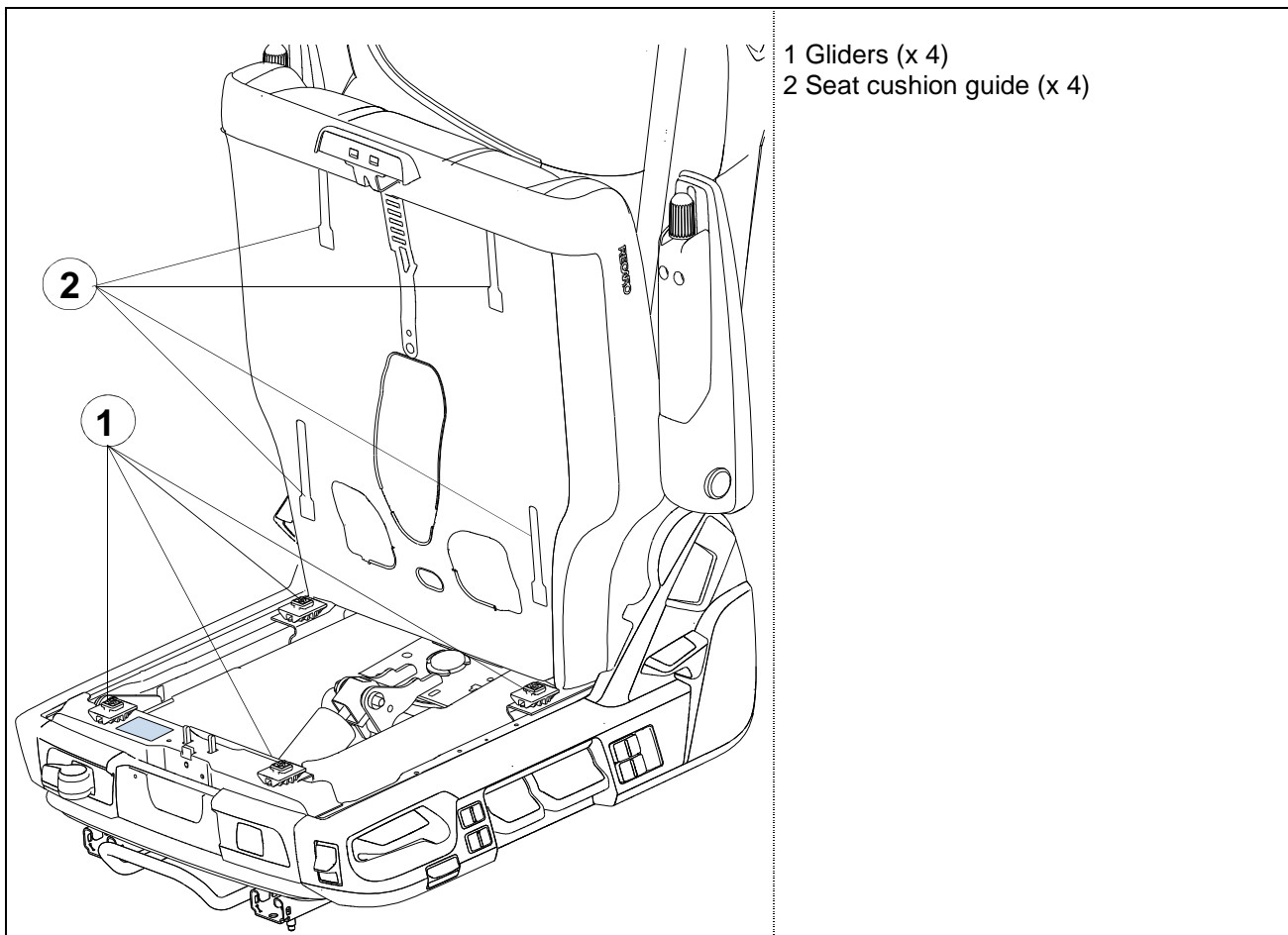

1. Lay the seat cushion on the seat frame.
2. Insert the gliders into the corresponding guides.

### **Important note:**

By lifting the seat cushion and moving it back and forth, check whether the gliders have engaged completely and securely in the guides.

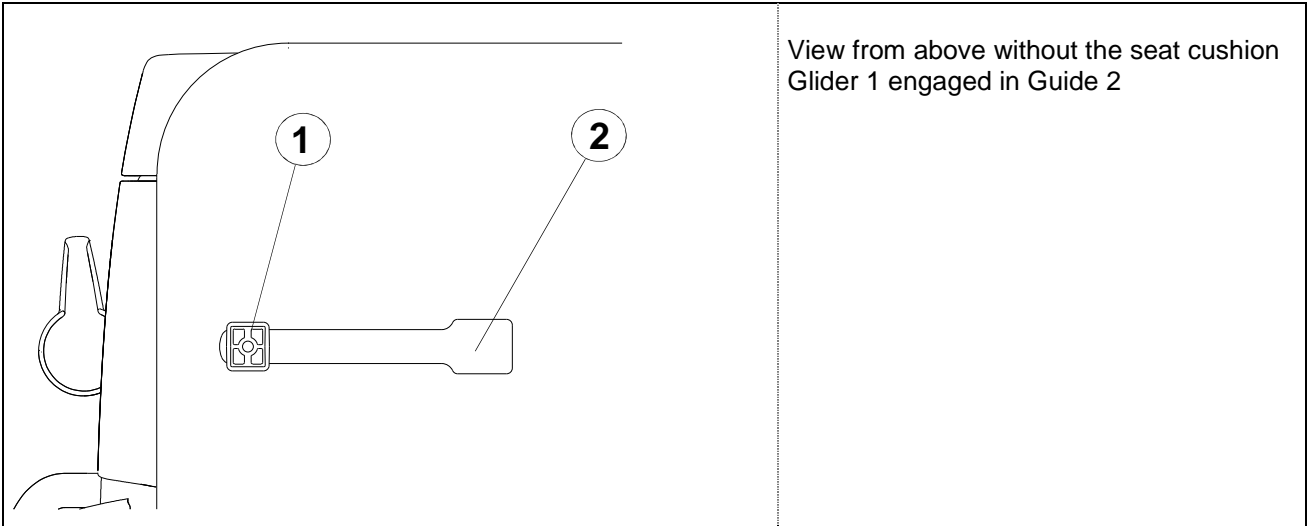

3. Slide the seat cushion into the desired length position.

**Important note:**

Move the seat cushion gently forward and backward to ensure that it is fully locked in place.

# Notice de montage pour IVECO Stralis

## Sommaire

<b>1. Tableaux des codes, sièges .....</b>	<b>2</b>
<b>2. Consignes générales de sécurité.....</b>	<b>2</b>
2.1 Symboles et mots clefs .....	3
2.2 Exclusion de la responsabilité et garantie .....	4
<b>3. Notice de montage du siège RECARO .....</b>	<b>5</b>
3.1 Kit de montage RECARO.....	5
3.2 Outils de montage .....	7
3.3 Démonter le siège de série .....	8
3.4 Monter l'adaptateur RECARO sur le plancher du véhicule.....	11
3.5 Monter le faisceau de tuyaux - de câbles sur le siège RECARO .....	13
3.6 Installer le siège RECARO.....	14
<b>4. Après le montage .....</b>	<b>19</b>
<b>5. Schéma de câblage .....</b>	<b>19</b>
<b>6. Autocollant du Kraftfahrtbundesamt Siège RECARO .....</b>	<b>20</b>

# 1. Tableaux des codes, sièges

Désignation du type	Désignation commerciale	Numéro ABE (autorisation générale de mise en circulation)
RECARO CV Seat 1	RECARO C 7000	91317
RECARO CV Seat 2	RECARO C 6000	91303

## 2. Consignes générales de sécurité

Vous avez acquis un siège RECARO qui offre confort et sécurité. Le siège ne peut cependant remplir ses tâches et fonctions que s'il a été monté correctement et intégralement en conformité avec les instructions et les indications spécifiées dans la présente notice d'utilisation et dans le respect des différents avertissements de danger et des précautions.



### Avertissement :

Le siège RECARO doit être monté par un atelier spécialisé qui effectuera son raccordement électrique et pneumatique.



Vous pouvez exécuter vous-même le montage, à condition d'avoir les connaissances requises en la matière et de disposer des outils indispensables au montage. Mais il convient de respecter les principes de minutie, de patience et de précision. Un montage incorrect peut entraîner des restrictions ou une perte de la fonctionnalité et de la sécurité.

Assurez-vous lors du montage que les raccords électriques et pneumatiques ne sont pas sales ni endommagés.



Assurez-vous avant d'effectuer tous les travaux sur le système électrique du véhicule que la batterie est déconnectée et hors tension.

Si le connecteur électrique et / ou le raccord pneumatique de l'adaptateur pour faisceau de tuyaux - câbles ne devaient pas être compatibles avec les connexions du véhicule, ces branchements devront alors être exécutés par un atelier spécialisé.

Si l'on remplace un siège d'origine sans fonctions ergonomiques électriques par un siège RECARO, le connecteur électrique de l'adaptateur pour faisceau de tuyaux - de câbles fourni peut être débranché. Un spécialiste qualifié doit raccorder le faisceau de câbles à une source de courant appropriée à l'intérieur du véhicule. Schéma de câblage, voir chap. 5

Malgré le plus grand soin appliqué à la conception des connecteurs électriques et / ou des raccords pneumatiques de l'adaptateur pour faisceau de tuyaux - de câbles, il n'est pas exclu que ceux-ci soient incompatibles avec les connexions du véhicule. Dans ce cas, prière d'informer les Ets KEIPER GmbH & Co. KG (voir adresse à la dernière page).

## 2.1 Symboles et mots clefs

Symbole	Mention d'avertissement	Signification
	<b>Danger :</b>	Signale un danger direct pouvant se traduire par des blessures mortelles ou très graves.
	<b>Avertissement :</b>	Il s'agit ici d'une situation potentiellement dangereuse pouvant provoquer des blessures mortelles ou très graves.
	<b>Attention :</b>	Désigne une situation de danger potentiellement dangereuse qui peut provoquer des blessures légères ou mineures ou bien des dégâts matériels.
	<b>Remarque importante :</b>	Cette mention signale qu'en cas de non-observation, le produit et l'environnement du produit peuvent être endommagés et que la fonctionnalité et la sécurité du produit peuvent être limitées ou exclues



## 2.2 Exclusion de la responsabilité et garantie

Les sièges RECARO sont appropriés en général uniquement pour les cabines à l'état d'origine. S'assurer lors du montage du siège qu'il reste un espace libre suffisant entre le siège et les éléments de la cabine (par ex. basculeur, unités de commande). Il peut s'avérer nécessaire de déplacer l'élément agissant sur la facilité de mouvement de la cabine (par ex. basculeur).

La garantie donnée pour le siège implique le respect intégral et exact et la mise en application de la présente notice d'utilisation. Le non-respect ou le respect limité de la notice ainsi que les modifications apportées au produit lui-même exclut la responsabilité du fait de garantie. Cela est valable aussi lors de l'utilisation de composants non agréés par RECARO, par ex. support de boisson, porte-manteau, extincteur, etc.

Le montage du siège doit se faire exclusivement dans le respect le plus stricte de la présente notice. Ni le siège ni l'adaptation et ni le groupe de planchers de véhicule doivent être modifiés, risquant d'entraîner l'exclusion complète de la responsabilité.



### **Danger :**

Un siège qui n'a pas été monté dans les règles de l'art peut, en cas d'accidents, entraîner des risques supplémentaires portant atteinte à la vie, l'intégrité physique ou la santé. Suivez exactement toutes les consignes, descriptions, avertissements et indications de danger etc.

Le siège RECARO est destiné exclusivement aux véhicules avec direction à gauche. L'installation dans un véhicule équipé d'un volant à droite peut exiger le déplacement non voulu des unités de commande du fait de composants adjacents. De plus, l'accès aux unités de commande ne peut pas être garanti. En cas d'une sollicitation similaire à un crash (accident), cela peut déplacer le siège.

Les sièges RECARO ne doivent être montés dans les véhicules que lorsqu'une autorisation a été octroyée pour leur montage par le Kraftfahrtbundesamt, Office fédéral des véhicules à moteur, (véhicules sans 2e rangée de sièges / sans airbag du volant, sièges avec ceinture intégrale à 3 points / sans airbag / sans tendeur de ceinture). Le non-respect peut entraîner un danger immédiat pouvant se traduire par des blessures mortelles ou très graves.

Si votre siège d'origine devait avoir un airbag et / ou un tendeur de ceinture, vous ne devez pas le remplacer par un siège RECARO. Ces systèmes sont adaptés au modèle de véhicule respectif pour garantir une protection active contre les blessures dans une situation similaire à un crash (accident). Si le siège est remplacé, cette protection contre les accidents n'est plus garantie.





### 3. Notice de montage du siège RECARO



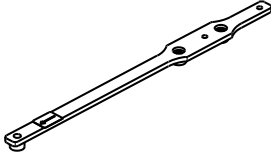
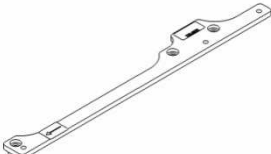
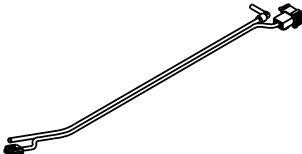

#### Danger :

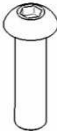
Suivez exactement les instructions de la notice de montage. Si vous ne disposez pas des connaissances techniques, confiez le travail à un atelier spécialisé.

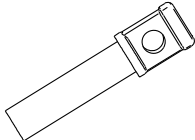
#### 3.1 Kit de montage RECARO

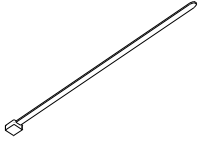
	1x adaptateur côté tunnel
	1x adaptateur côté porte
	1x adaptateur pour faisceau de tuyaux - de câbles
	1x vis M8 x 35 T40
	5x vis DIN 7380 M8 x 30
	5x vis M8 x 12 T40
	2x écrou M8
	1x obturateur

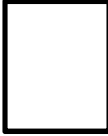

	1x collier serre-câbles
	1x notice de montage
	1x étiquette du kit de montage
	1x ABE / Certificat d'homologation

Avant de commencer le démontage du siège de série, assurez-vous que votre kit de montage contient toutes les pièces mentionnées ci-dessus.

**Remarque importante :**

Collez l'étiquette jointe au kit de montage dans la notice d'utilisation du siège RECARO afin d'avoir à l'avenir l'information correspondante à portée de main.

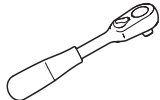
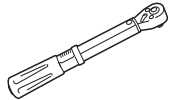
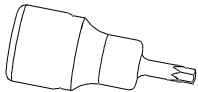
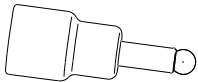
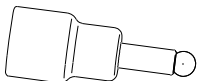
### 3.2 Outils de montage

	Cliquet
	Clé dynamométrique
	Embout Torx T40
	Embout pour vis à six pans creux de 5
	Embout pour vis à six pans creux de 6
	Clé à fourche ou polygonale, ouverture de clé 13 ou noix longue de 13 mm
	Tournevis cruciforme moyen

### 3.3 Démonter le siège de série



#### Attention :

Assurez-vous avant le démontage que votre véhicule est bien calé et que vous disposez toujours d'un appui stable pour exécuter les travaux.

#### Remarque importante :

Démonter entièrement du véhicule le siège de série, rails de siège et boucle de la ceinture compris.

Pour fixer le siège RECARO, utiliser impérativement les vis neuves fournies avec le siège.

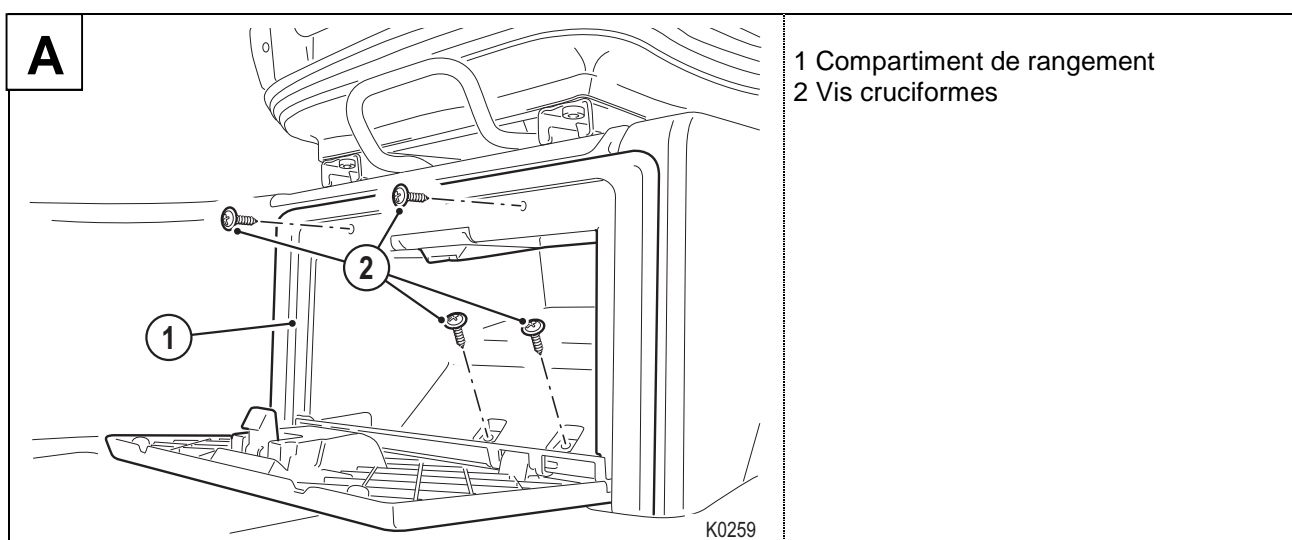

1. Ouvrez le couvercle du compartiment de rangement. Desserrez les quatre vis cruciformes (2) du compartiment de rangement (1) et retirez celles-ci (tournevis cruciforme).
2. Enlevez le compartiment de rangement.
3. Gardez le compartiment de rangement et les vis pour les réutiliser après avoir monté le siège RECARO.

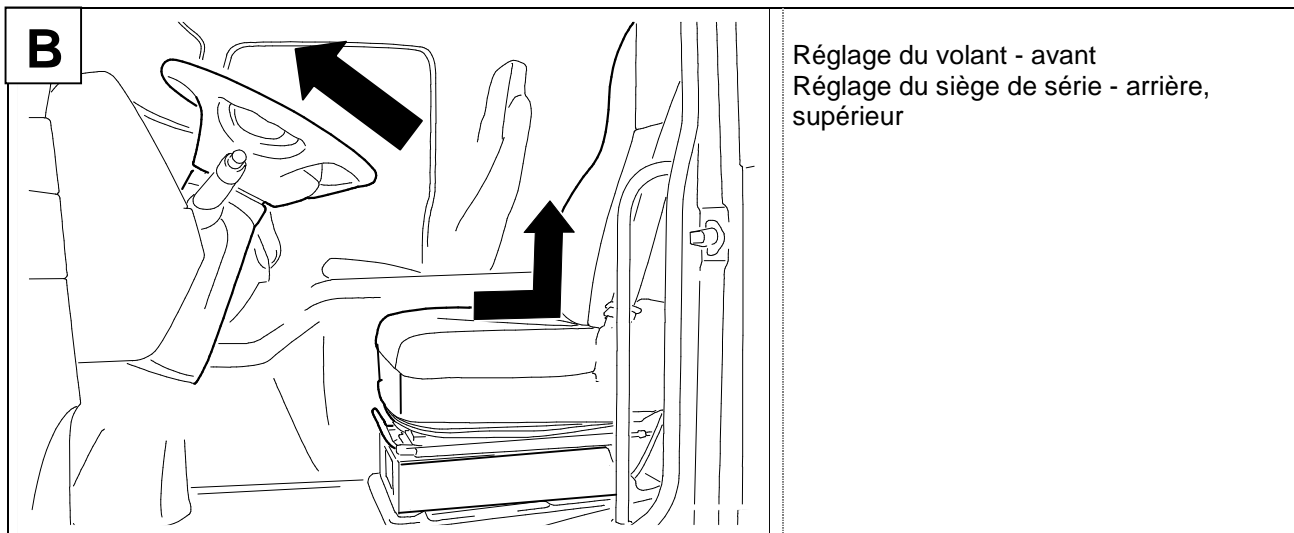

4. Amenez le volant dans sa position la plus avancée.
5. Mettez le dossier en position verticale et le siège dans la position la plus reculée et dans la position haute maximum.

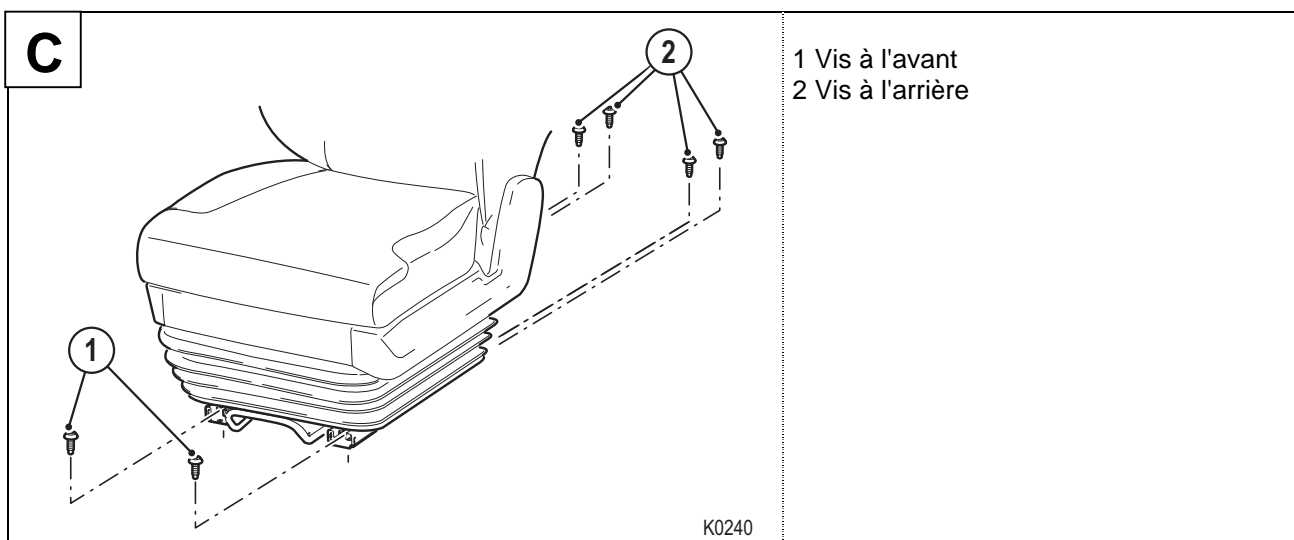

6. Desserrez les deux vis (1) situées à l'avant, sur le plancher du véhicule et retirez les vis et les écrous (adaptateur six pans de 5, clé à fourche, ouverture 13).
7. Avancez le siège dans sa position maximum.
8. Desserrez les quatre vis (2) situées à l'arrière, sur le plancher du véhicule et retirez les vis (Embout six pans de 6).

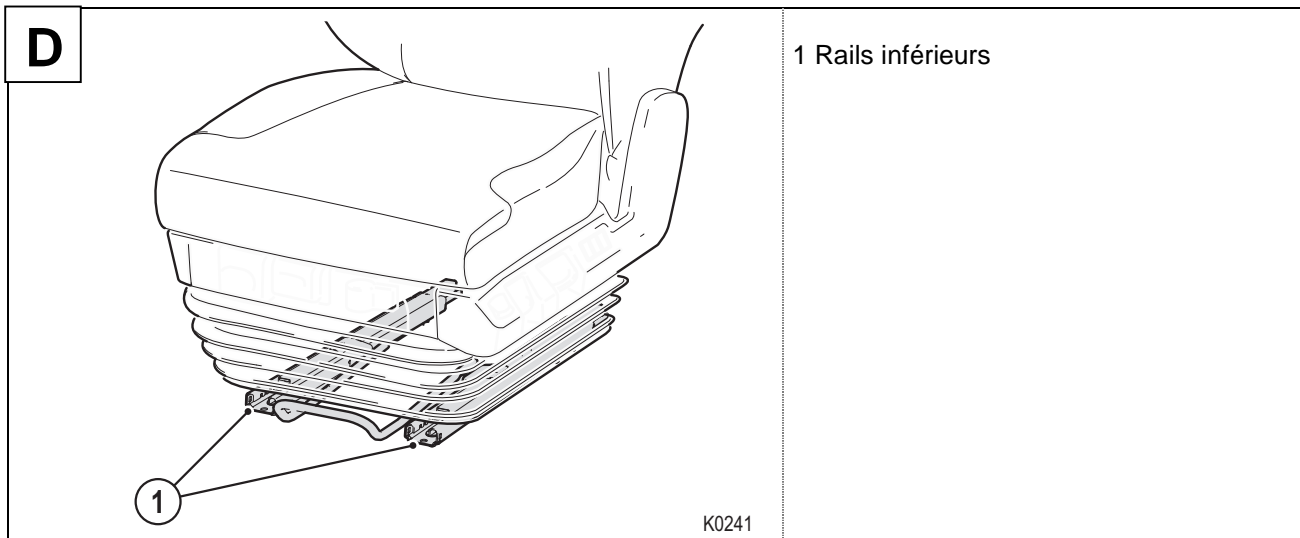

9. Déverrouillez les rails du siège et faites glisser manuellement les deux rails inférieurs (1) dans la position centrale.
10. Activez l'abaissement rapide.
11. Dépressurisez le système pneumatique du véhicule.



**Avertissement (risque de coincement) :**

Risque de pincement et de coincement des doigts en abaissant le siège et en déplaçant les rails inférieurs.

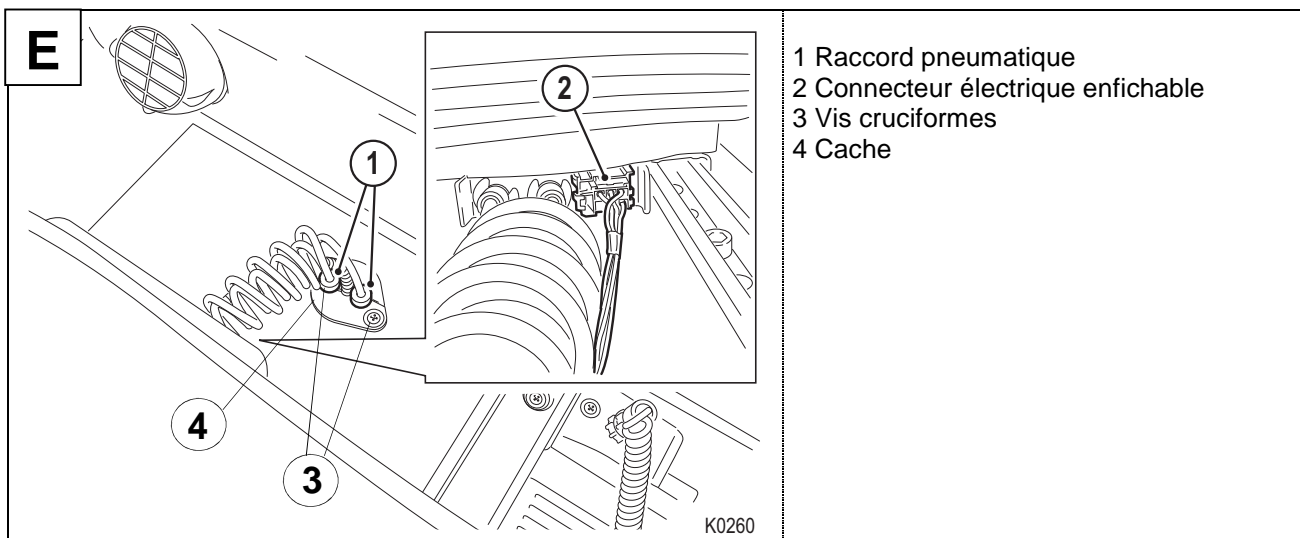

12. Desserrez les deux vis cruciformes (3) et retirez celles-ci.
13. Tirez le cache (4) vers le haut. Pour ôter le cache, écartez les deux demi-coques.
14. Gardez le cache et les vis pour les réutiliser après avoir monté le siège RECARO.
15. Débranchez les connexions pneumatiques (1) au niveau du plancher.
16. Débranchez les connecteurs électriques enfichables (2) au niveau du siège.
17. Dégagez précautionneusement le siège du véhicule et déposez-le près du véhicule.



### Attention :

Veillez noter que le siège peut peser jusqu'à 50 kg. Utilisez, le cas échéant, un outil de levage ou de manutention.

## 3.4 Monter l'adaptateur RECARO sur le plancher du véhicule

### Remarque importante :

Lors de l'installation, respectez les marquages indiqués sur les consoles et les adaptateurs.

Fahrtrichtung  
Direction of travel  
Sens de la marche

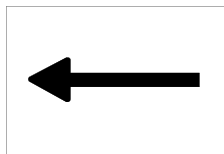

La flèche doit être tournée dans le sens de la marche.

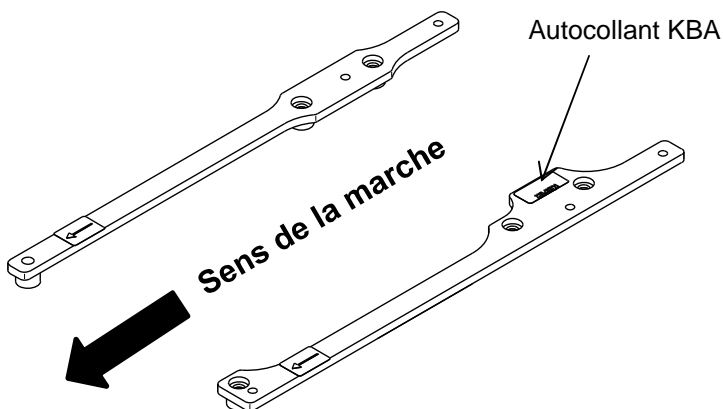

L'autocollant Kraftfahrtbundesamt (KBA) doit être posé dans le sens de la marche sur la face supérieure de l'adaptateur, côté porte.

### Couple de serrage

Respectez impérativement le couple de serrage indiqué pour tous les travaux de montage :



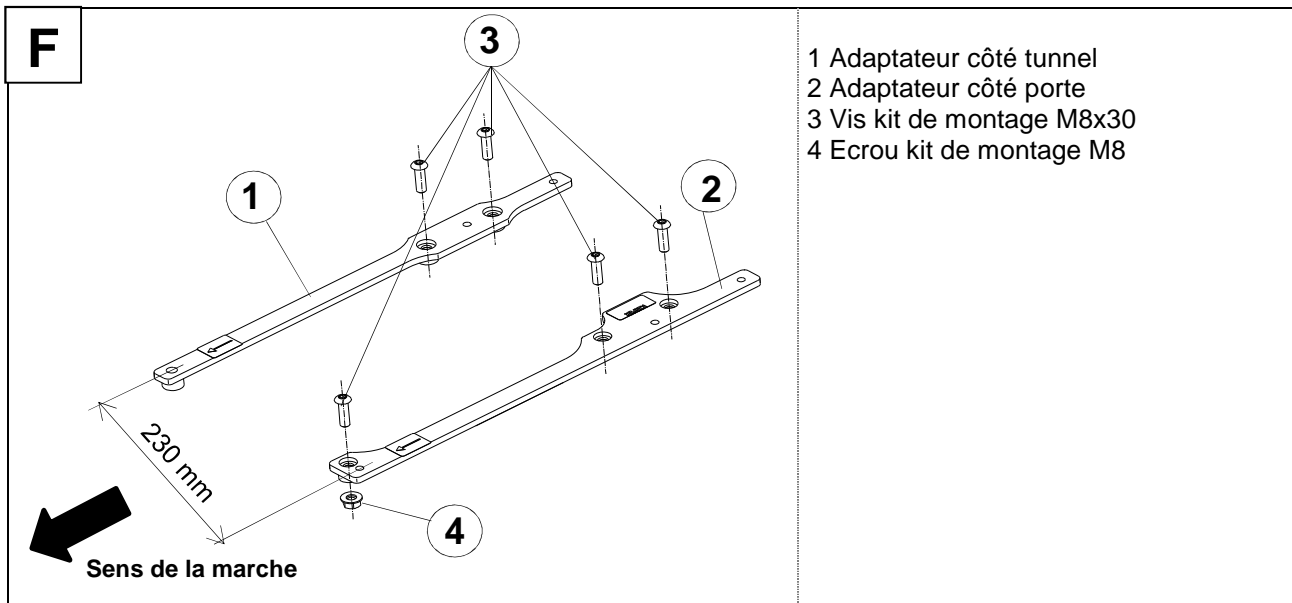

1. Posez l'adaptateur (1) du côté tunnel et l'adaptateur (2) du côté porte sur le plancher du véhicule. Respectez les marquages !

### Remarque importante :

Positionnez les adaptateurs RECARO sur un écartement parallèle de 230 mm.

2. Vissez les adaptateurs avec les vis (3) et les écrous (4) se trouvant dans le kit de montage au couple de serrage prescrit. (Six pans de 5 et clé à fourche, ouverture 13)

**Couple de serrage : Vis M8 : 25 Nm +/- 2 Nm**



### Avertissement !

Veillez à ce pas dépasser ni être en dessous du couple de serrage susmentionné. Les vis peuvent se desserrer pendant la conduite, si le couple de serrage est trop faible. Un couple de serrage trop élevé risque de pré-endommager le filetage. Les deux cas présentent un risque d'accidents et de blessures important en mode de fonctionnement. Il faut immédiatement immobiliser le véhicule, et remplacer les vis par des vis neuves ou les serrer à l'aide d'un frein de vis approprié au couple prescrit.

### 3.5 Monter le faisceau de tuyaux - de câbles sur le siège RECARO

#### Remarque importante :

Exécuter le montage du faisceau de tuyaux - de câbles sur le siège RECARO à l'extérieur du véhicule.

Enlevez d'abord le faisceau de tuyaux - de câbles (si existant) fixé au siège et éliminez-le. Posez pour cela le siège sur le dossier afin d'éviter d'endommager les carters de siège et les poignées.



#### Avertissement :

Assurez-vous lors du montage que les raccords électriques et pneumatiques ne sont pas sales ni endommagés afin de pouvoir garantir une connexion fiable.

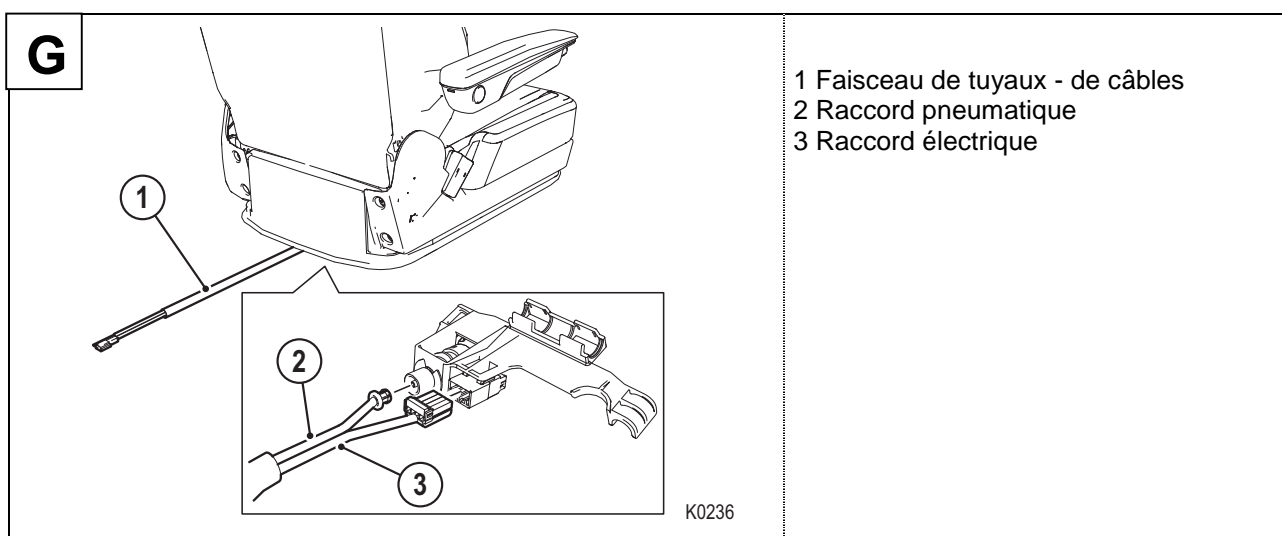

1. Fixez au siège RECARO le faisceau de tuyaux - de câbles (1) compris dans le kit d'adaptateur.
2. Connectez pour cela le raccord pneumatique (2) et le raccord électrique (3).



#### Avertissement :

Veillez dans la suite du montage à ne pas coincer ni endommager le faisceau de tuyaux - de câbles, que cet ensemble résiste à la traction et / ou la pression, étant donné que, dans le cas contraire, il sera impossible de garantir le parfait fonctionnement des unités de commande.

## 3.6 Installer le siège RECARO

1. Soulevez le siège précautionneusement pour l'introduire dans le véhicule.



### Attention :

Veillez noter que le siège peut peser jusqu'à 50 kg. Utilisez, le cas échéant, un outil de levage ou de manutention.

Veillez à ne pas endommager le siège avec les outils de levage ou de manutention.

### Remarque importante :

Pour faciliter son installation, mettez le dossier en position verticale et posez les rails supérieur et inférieur devant bien à plat.

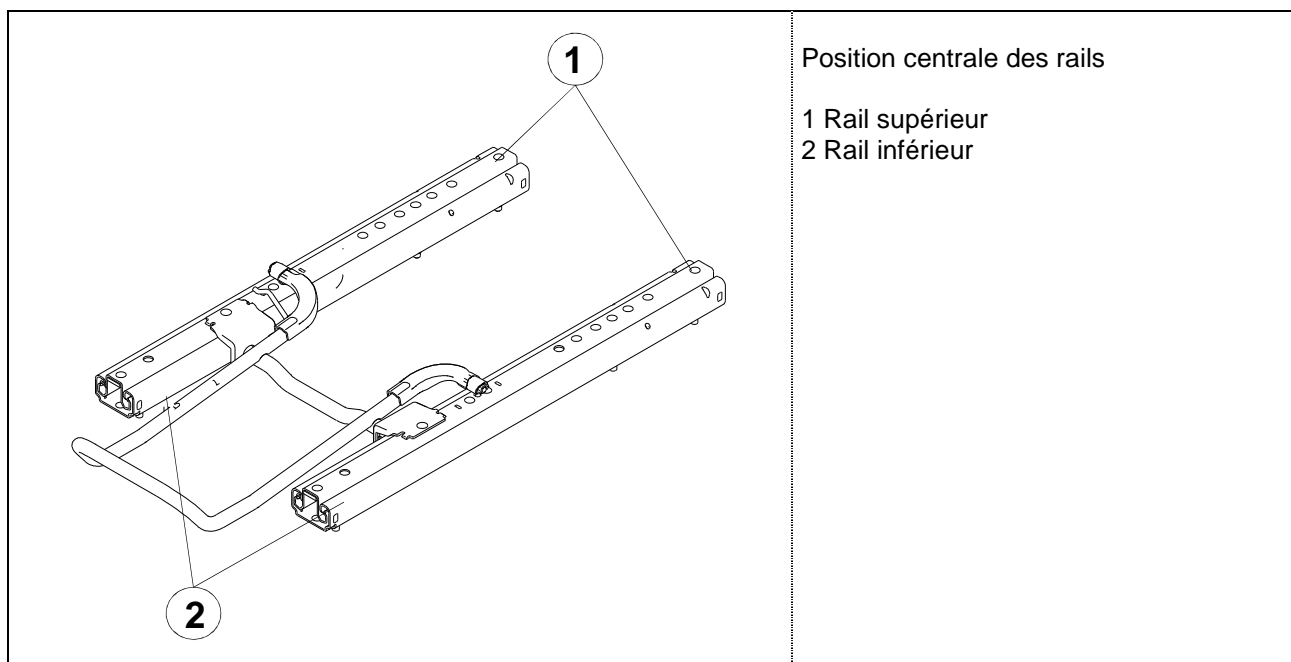

**H**

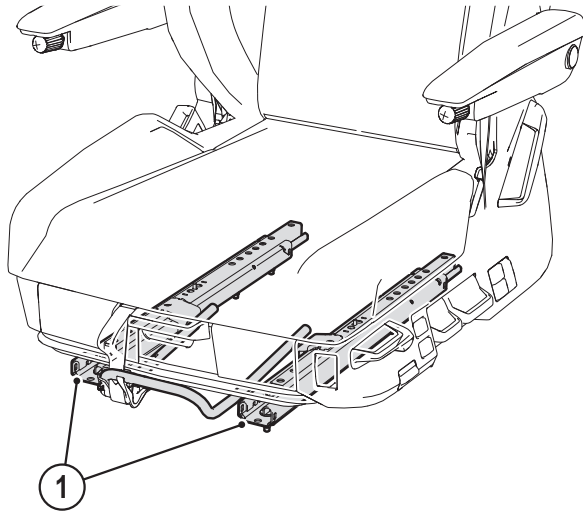

1 Rails inférieurs

K0232

2. Une fois posés, déverrouillez les rails du siège et amenez les deux rails inférieurs (1) vers l'arrière.



**Avertissement (risque de coincement) :**

Risque de coincement et de pincement des doigts lors du déplacement des rails inférieurs.

**I**

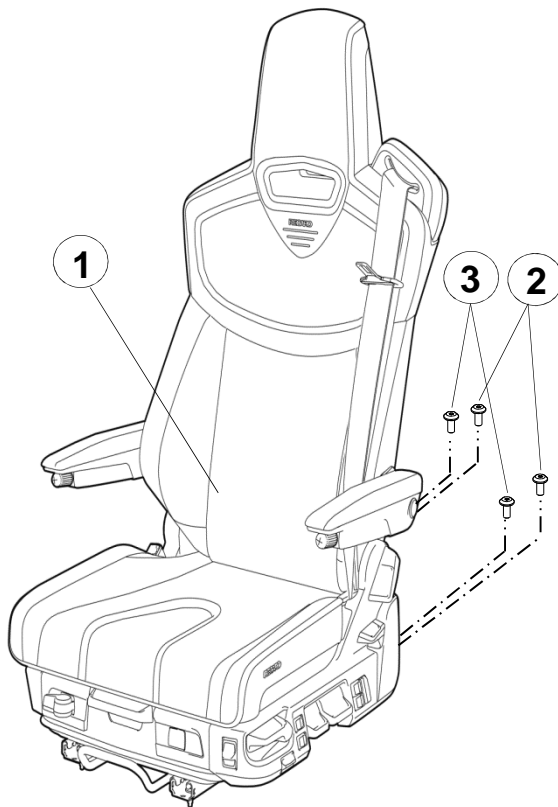

1 Siège RECARO

2 Vis à l'arrière - Kit de montage M8x12

3 Vis au centre - Kit de montage M8x12

K0242

3. Vissez solidement les quatre vis arrière (2, 3) du kit de montage dans les adaptateurs.



### Avertissement :

Les vis fournies sont micro-encapsulées et ne doivent être utilisées qu'une seule fois.  
En cas d'usage réitéré, le micro-encapsulage perd de son efficacité et ne peut plus garantir le freinage durable de l'assemblage par vis.

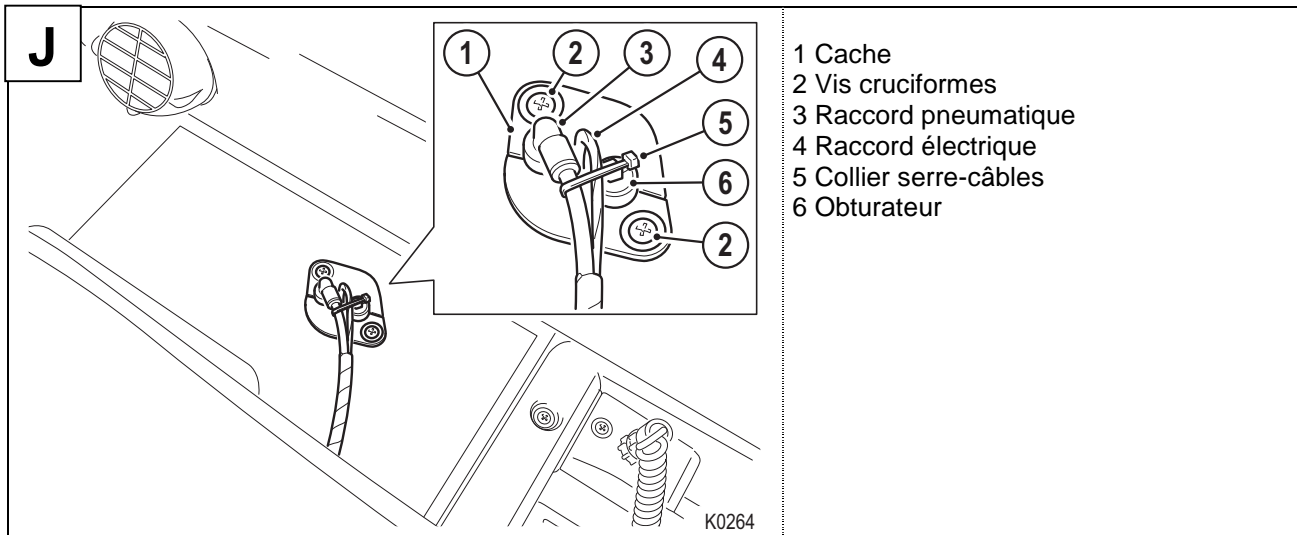

4. Introduisez le raccord pneumatique (3) du faisceau de tuyaux - câbles dans la connexion du véhicule.
5. Fermez le raccord d'évacuation d'air à l'aide de l'obturateur fourni (6).
6. Connectez le raccord électrique (4) à la connexion côté véhicule et passez-le par l'ouverture.
7. Montez les deux mi-coques du cache (1). Faites attention à ce que le raccord pneumatique (3) soit posé à droite et l'obturateur (6) à gauche, vu du sens de la marche.
8. Fixez bien le cache au moyen des deux vis cruciformes (2) sur le plancher de véhicule.
9. Posez le raccord pneumatique en direction du rail, côté porte, et fixez-le avec le collier serre-câbles (5) sur l'obturateur (6).

### Remarque importante :

Les branchements électriques pour l'alimentation en courant (plus / moins) du siège doivent être effectués par un personnel spécialisé. Voir chapitre 5 Schéma de câblage.

Veillez à ce que le raccord pneumatique repose toujours dans le sens du rail, côté porte, lorsque vous déplacez le siège.

Veillez noter que le fusible fixé sur le faisceau de câbles côté siège se situe sous le cache. Il faut enlever le cache pour contrôler le fusible.

10. Activez l'abaissement rapide.
11. Démarrez le véhicule pour établir la pression d'air nécessaire pour réaliser les autres étapes de montage.

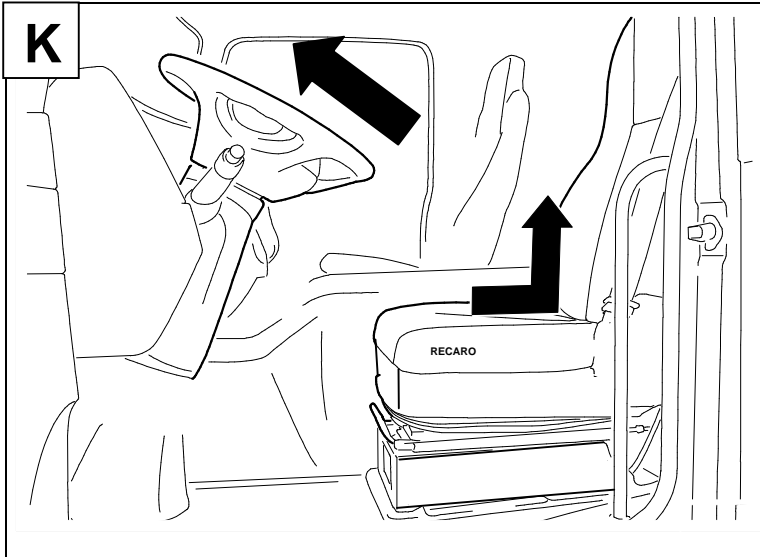

Réglage du volant - avant  
 Réglage du siège RECARO - arrière,  
 supérieur

12. Désactivez l'abaissement rapide.
13. Faites glisser le siège dans la position la plus reculée.
14. Réglez la hauteur en position supérieure maximale.

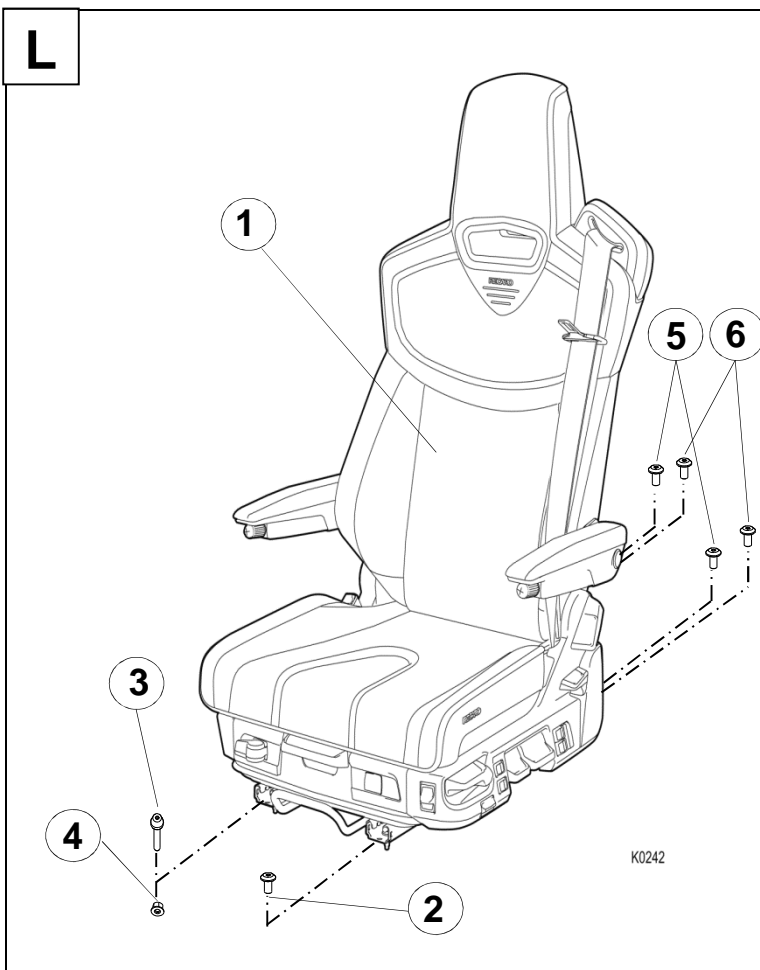

- 1 Siège RECARO
- 2 Vis à l'avant - Kit de montage M8x12
- 3 Vis à l'avant - Kit de montage M8x35
- 4 Ecrou - Kit de montage M8
- 5 Vis au centre - Kit de montage M8x12
- 6 Vis à l'arrière - Kit de montage M8x12

15. Vissez solidement la vis (2) dans l'adaptateur.
16. Placez la vis (3) dans l'adaptateur et serrez celle-ci solidement dans l'écrou (4).

17. Serrez bien la vis (2) à l'avant dans l'adaptateur au couple prescrit (embout Torx T40).  
**Couple de serrage : Vis M8 : 25 Nm +/- 2 Nm**
18. Placez la vis (3) dans l'adaptateur et vissez-la bien dans l'écrou (4) au couple prescrit (embout Torx T40 et clé à fourche, ouverture 13).  
**Couple de serrage : Vis M8 : 25 Nm +/- 2 Nm**
19. Avancez le siège dans sa position maximum.
20. Serrez bien les quatre vis à l'arrière (5, 6) au couple prescrit (embout Torx T40).  
**Couple de serrage : Vis M8 : 25 Nm +/- 2 Nm**

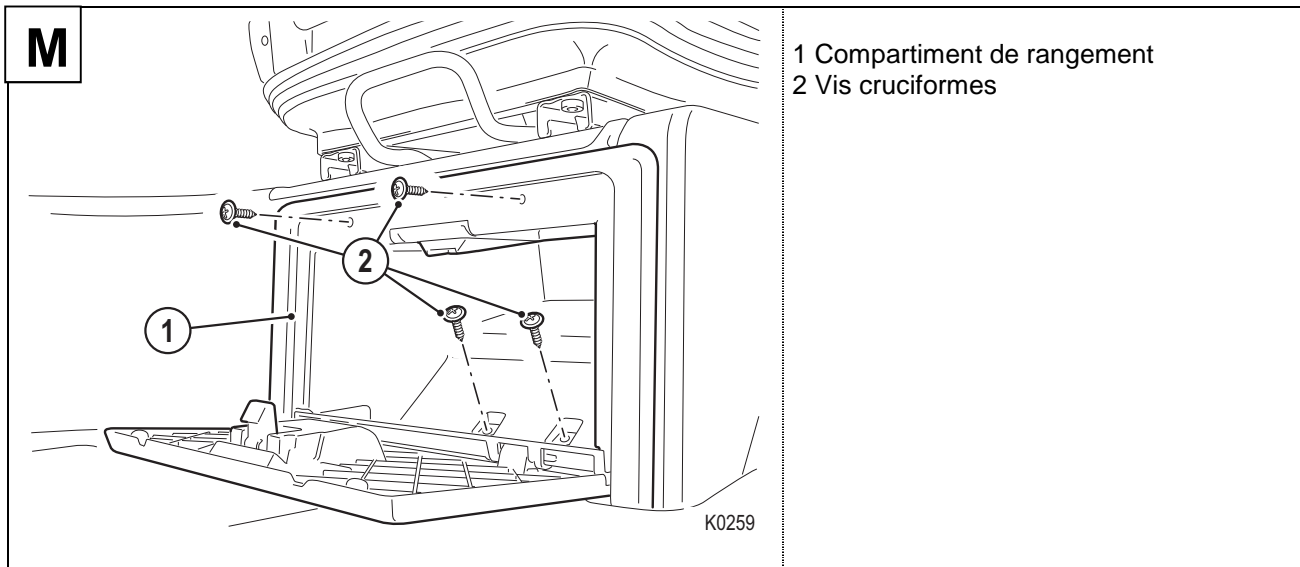

21. Insérez le compartiment de rangement dans la console de siège.
22. Vissez bien le compartiment de rangement (1) avec les quatre vis d'origine (2). (Tournevis cruciforme)



### Danger :

Les vis peuvent se desserrer pendant la conduite, si les couples de serrage ne sont pas observés.

Dans ce cas, le concept de sécurité n'est plus appliqué et il ne faut pas poursuivre sa route avec ce véhicule. Les vis doivent être serrées au couple prescrit.

## 4. Après le montage

1. Vérifiez si le siège peut être coulissé facilement et en toute sécurité dans le sens longitudinal. Une fois que vous avez déplacé le siège et relâché le levier de déverrouillage, le rail du siège doit prendre l'encoche de manière audible. Assurez-vous, par des mouvements de va-et-vient du siège, que celui-ci est complètement verrouillé des deux côtés.
2. Faites attention que les câbles ou les tuyaux ne puissent pas être coincés ni endommagés lorsque vous exécutez les va-et-vient du rail.
3. Vérifiez le fonctionnement et l'accès des différentes unités de commande du siège.
4. Contrôlez la fonction d'avertissement pour ceinture de sécurité, s'il en existe une.



### Avertissement !

Gardez le siège déposé hors de la portée des enfants.

Ne branchez pas les raccords électriques du siège sur des sources d'alimentation électriques.

Le signal d'avertissement doit s'éteindre sur le tableau de bord lorsque le moteur est en marche et la languette de la ceinture enclenchée. Dans le cas contraire, il faut vérifier le branchement électrique.

## 5. Schéma de câblage

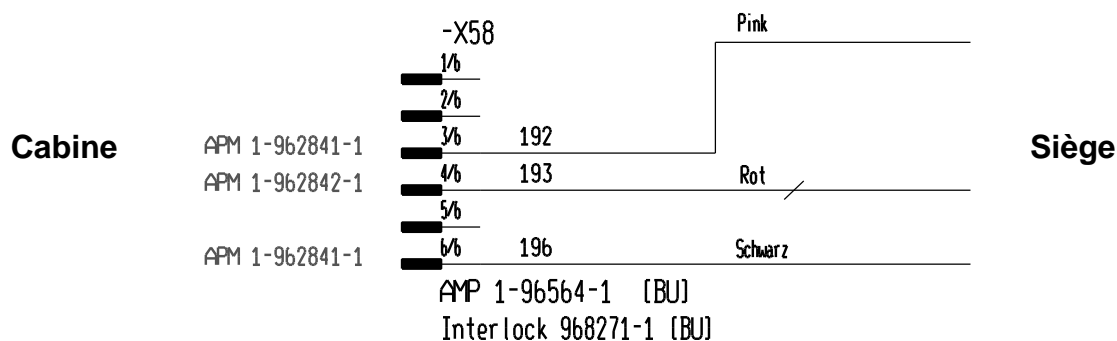

rouge	24V / Plus
noir	GND / Moins
rose vif	Avertissement pour ceinture



## 6. Autocollant du Kraftfahrtbundesamt Siège RECARO

L'autocollant indiquant le type de siège et l'homologation de type prescrite par l'office Kraftfahrtbundesamt (autocollant KBA) se trouve sous le coussin de siège, sur la traverse, à droite dans le sens de la marche. Il faut démonter le coussin de siège pour contrôler l'autocollant.

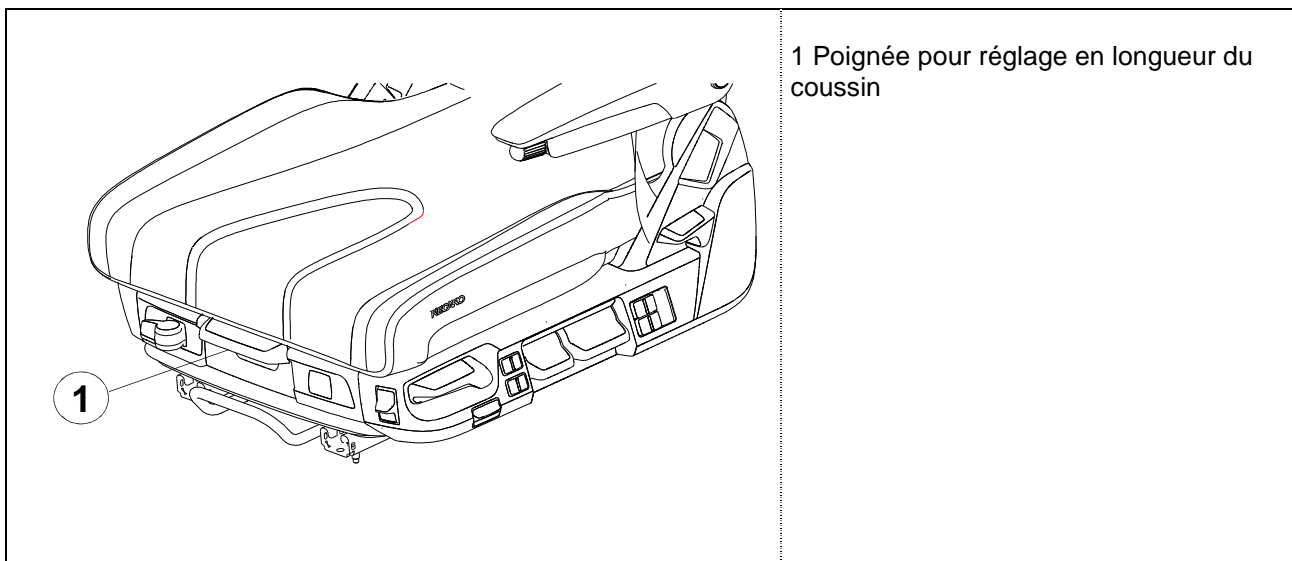

### Démontage du coussin de siège

1. Déverrouiller le réglage en longueur du coussin de siège et tirer celui-ci vers l'avant dans la butée.
2. Pivoter la poignée du réglage en longueur du coussin de siège vers la droite (dans le sens de la marche) et tirer à nouveau le coussin vers l'avant. Le coussin de siège peut s'enlever à présent par le haut.
3. Veuillez ne soulever le coussin de siège qu'à l'avant, étant donné que cette opération à l'arrière pourrait meurtrir les câbles ou les conduites d'air.

### Remarque importante :

Veillez à ne pas endommager les câbles ni les tuyaux du coussin de siège lors du démontage.

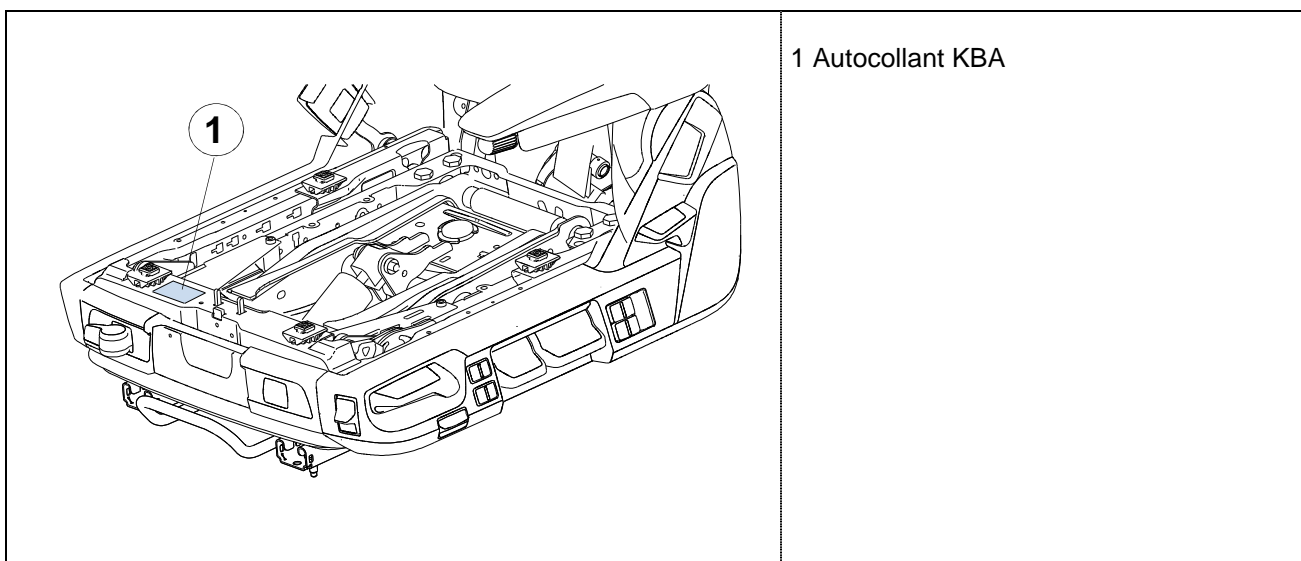

## Montage du coussin de siège

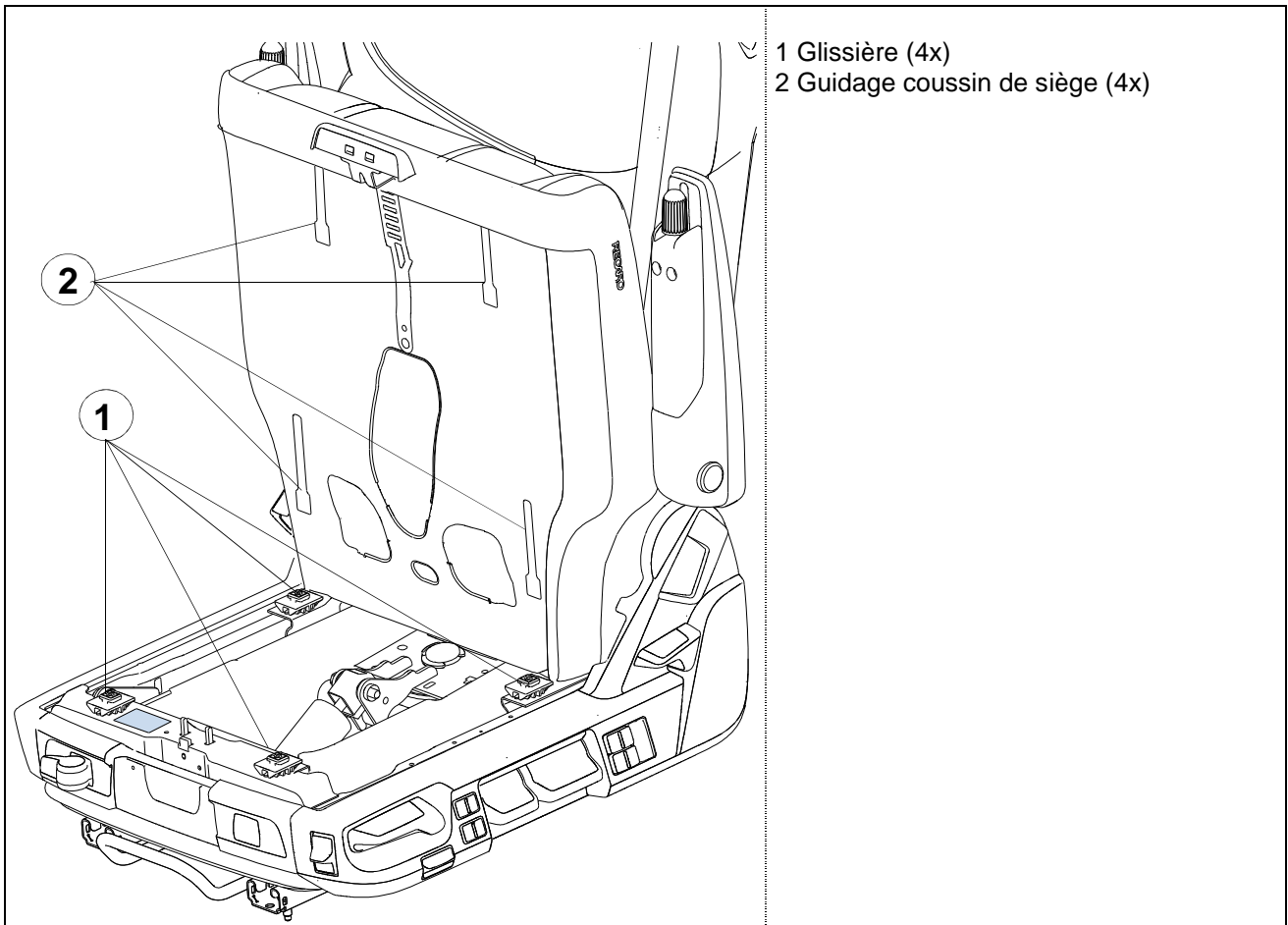

1. Poser le coussin de siège sur la carcasse de siège.
2. Insérer les glissières dans les guidages correspondants.

### Remarque importante :

Faites faire de légers mouvements de va-et-vient et soulevez légèrement le coussin de siège pour contrôler que la glissière s'est complètement enclenchée dans les guidages.

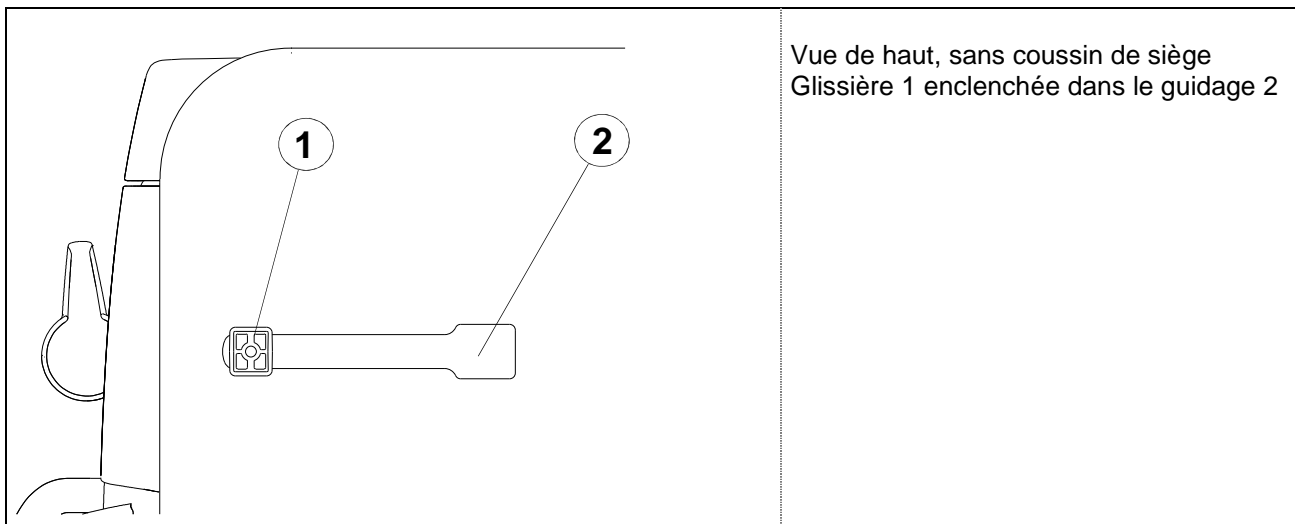

3. Faire glisser le coussin de siège dans la position longitudinale souhaitée.

**Remarque importante :**

Assurez-vous par des mouvements de va-et-vient du coussin de siège que celui-ci est complètement verrouillé.

# Instrukcja montażu dla IVECO Stralis

## Spis treści

<b>1. Tablica kodów siedzeń.....</b>	<b>2</b>
<b>2. Ogólne wskazówki dotyczące bezpieczeństwa .....</b>	<b>2</b>
2.1 Symbole i hasła.....	3
2.2 Wyłączenie odpowiedzialności i gwarancji.....	4
<b>3. Instrukcja montażu siedzenia RECARO .....</b>	<b>5</b>
3.1 Zestaw montażowy RECARO .....	5
3.2 Narzędzia montażowe.....	7
3.3 Demontaż siedzenia seryjnego .....	8
3.4 Montaż adaptera RECARO na podłodze pojazdu .....	11
3.5 Montaż wiązki kabli w wężu na siedzeniu RECARO .....	13
3.6 Montaż siedzenia RECARO .....	14
<b>4. Po montażu .....</b>	<b>19</b>
<b>5. Schemat połączeń .....</b>	<b>19</b>
<b>6. Naklejka Federalnego Urzędu ds. Ruchu Drogowego siedzenia RECARO ..</b>	<b>20</b>

## 1. Tablica kodów siedzeń

Oznaczenie typu	Nazwa handlowa	Numer świadectwa homologacyjnego (ABE)
RECARO CV Seat 1	RECARO C 7000	91317
RECARO CV Seat 2	RECARO C 6000	91303

## 2. Ogólne wskazówki dotyczące bezpieczeństwa

Nabyli Państwo siedzenie RECARO, które z jednej strony daje komfort, a z drugiej bezpieczeństwo. Jednakże siedzenie może spełniać swoje zadania i funkcje tylko w przypadku, gdy zostanie ono zamontowane w prawidłowy sposób w pełnym zakresie zgodnie z poleceniami i instrukcjami przewidzianym w niniejszej instrukcji obsługi, przy czym należy przestrzegać różnych wskazówek i środków bezpieczeństwa.



### Ostrzeżenie:

Montaż, podłączenie elektryczne i pneumatyczne siedzenia RECARO powinno być przeprowadzone przez warsztat specjalistyczny.



Montaż może być przeprowadzony we własnym zakresie, jeżeli posiadają Państwo wymaganą specjalistyczną wiedzę fachową i dysponują niezbędnymi narzędziami do montażu. Należy przy tym przestrzegać podstaw staranności, spokoju i precyzji. W przypadku nieprawidłowego montażu następstwem mogą być ograniczenia wzgl. awaria działania i utrata bezpieczeństwa.

Należy się upewnić, aby przed montażem usunąć zabrudzenia i uszkodzenia przyłączy elektrycznych i pneumatycznych.

Upewnić się, że przed rozpoczęciem wszystkich prac na układach elektronicznych pojazdu akumulator został odłączony od zacisków wzgl. odłączone zostało napięcie.

Jeżeli wtyczka elektryczna i/ lub sprzęgło pneumatyczne znajdujące się przy adapterze wiązki kabli w węź adaptera wiązki kabli w węź nie są kompatybilne z przyłączem pojazdu, to podłączenia te muszą być przeprowadzone przez warsztat specjalistyczny.

Jeżeli wymieniane jest oryginalne siedzenie bez elektrycznej funkcji komfortowej na siedzenie RECARO, to od dostarczonego adaptera wiązki kabli w węź można odciąć elektryczną wtyczkę od strony pojazdu. Wiązka kabli musi zostać podłączona przez fachowca do odpowiedniego wewnętrznego zasilania w energię elektryczną pojazdu. Odnośnie schematu połączeń patrz rozdział 5.

Pomimo tego, że przykładamy maksymalną staranność w trakcie projektowania wtyczek elektrycznych i/ lub pneumatycznych sprzęgieł na adapterze wiązki kabli w węź, nie można wykluczyć, że mogą być one niekompatybilne z przyłączami pojazdu. W tym przypadku należy poinformować KEIPER GmbH & Co. KG (patrz adres na ostatniej stronie).

## 2.1 Symbole i hasła

Symbol	Hasło	Znaczenie
	<b>Niebezpieczeństwo:</b>	W tym przypadku grozi bezpośrednie niebezpieczeństwo ze skutkiem śmiertelnym lub najcięższymi obrażeniami.
	<b>Ostrzeżenie:</b>	W tym przypadku chodzi o możliwą sytuację zagrożenia ze skutkiem śmiertelnym lub najcięższymi obrażeniami.
	<b>Ostrożnie:</b>	Oznacza możliwą sytuację zagrożenia, która może powodować lekkie wzgl. niewielkie obrażenia lub prowadzić do szkód rzeczowych.
	<b>Ważna wskazówka:</b>	Należy jej przestrzegać, ponieważ w przeciwnym przypadku może dojść do uszkodzenia produktu lub otoczenia produktu, jak również może zostać ograniczona lub całkowicie zniwelowana funkcjonalność oraz bezpieczeństwo produktu.

## 2.2 Wyłączenie odpowiedzialności i gwarancji

Siedzenia RECARO są przystosowane zasadniczo tylko do kabin w ich oryginalnym stanie. Podczas montażu siedzenia należy zagwarantować, aby pomiędzy siedzeniem a częściami konstrukcyjnymi kabiny (np. urządzeniem przechylnym, jednostkami sterującymi) pozostała wolna przestrzeń. Ewentualnie wymagana jest zmiana ułożenia części konstrukcyjnych kabiny, które uniemożliwiają swobodę ruchu (np. urządzenie przechylne).

Gwarancja na siedzenie zakłada dokładne przestrzeganie i wdrożenie tej instrukcji obsługi w pełnym zakresie. Nieprzestrzeganie lub ograniczone przestrzeganie tej instrukcji montażu, jak również zmiany przeprowadzane na samym produkcie wykluczają odpowiedzialność cywilną z tytułu gwarancji. Obowiązuje to również przy zastosowaniu części konstrukcyjnych niedopuszczonych przez RECARO, jak np. uchwyty na napoje, wieszaków na ubrania, gaśnice itp.

Montaż siedzenia musi przebiegać wyłącznie przy dokładnym przestrzeganiu tej instrukcji montażu. Nie wolno zmieniać ani siedzenia, ani instalacji adaptacyjnej, ani też zespołu podłogi pojazdu, gdyż skutkuje to całkowitym wyłączeniem odpowiedzialności cywilnej.



### Niebezpieczeństwo:

W razie wypadku nieprawidłowo zamontowane siedzenie może doprowadzić do znacznego, dodatkowego zagrożenia zdrowia i życia. Proszę przestrzegać dokładnie wszystkich wskazówek, opisów, wskazówek ostrzegawczych i wskazówek dotyczących niebezpieczeństw.

Siedzenie RECARO jest przewidziane wyłącznie dla pojazdów z układem kierowniczym z kierownicą z lewej strony.

W przypadku montażu w pojeździe z układem kierowniczym z kierownicą z prawej strony może dojść w obszarze siedzenia do niepożądanego przestawienia elementów obsługi. Poza tym nie można zagwarantować dostępu do elementów obsługowych.

Przy obciążeniu zbliżonym do zderzenia (wypadek) może dojść do przestawienia się siedzenia.

Siedzenia RECARO mogą być montowane wyłącznie w pojazdach, które uzyskały zezwolenie wydane przez Federalny Urząd ds. Ruchu Drogowego (pojazdy bez 2-go szeregu siedzeń / bez poduszki powietrznej w kierownicy, siedzenia z integralnym 3-punktowym pasem / bez poduszki powietrznej / bez napinacza pasa).

W przypadku nieprzestrzegania tej zasady grozi bezpośrednio niebezpieczeństwo ze skutkiem śmiertelnym lub najcięższymi obrażeniami.

Jeżeli Państwa oryginalne siedzenie posiada poduszkę powietrzną i / lub napinacz pasa, to nie można go wymieniać na siedzenie RECARO. W celu uzyskania aktywnej ochrony przed obrażeniami w sytuacji podobnej do zderzenia (wypadek), systemy te zostały dostosowane do danego modelu pojazdu. W przypadku wymiany siedzenia, ochrona przed wypadkami już nie działa.





### 3. Instrukcja montażu siedzenia RECARO



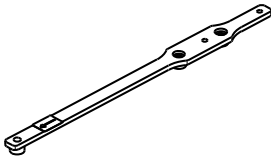
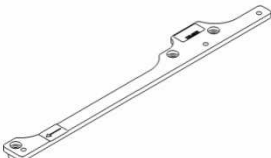
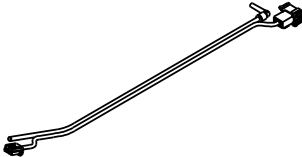

#### Niebezpieczeństwo:

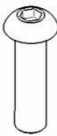
Proszę przestrzegać dokładnie wskazówek instrukcji montażu. Jeżeli nie posiadają Państwo fachowej wiedzy, to należy zlecić przeprowadzenie przebudowy wykwalifikowanemu, specjalistycznemu warsztatowi.

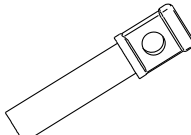
#### 3.1 Zestaw montażowy RECARO

	1 Adapter, od strony tunelu
	1 Adapter, od strony drzwi
	1x adapter wiązki kabli w wężu
	1x śruba M8 x 35 T40
	5x śrub DIN 7380 M8 x 30
	5x śrub M8 x 12 T40
	2x nakrętki M8
	1x element zamykający

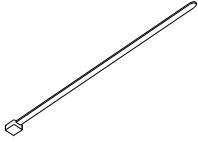

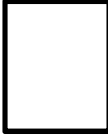

	1x zacisk do kabli
	1 Instrukcja montażu
	1 x etykieta zestawu montażowego
	1 x świadectwo homologacji (ABE) / ekspertyza części

Przed demontażem seryjnego siedzenia proszę się upewnić, że wszystkie wymienione części znajdują się w Państwa zestawie montażowym.

**Ważna wskazówka:**

Należy wkleić dostarczoną etykietkę zawartą w zestawie montażowym do instrukcji obsługi siedzenia RECARO, aby w przyszłości odpowiednia informacja była dostępna w zasięgu ręki.

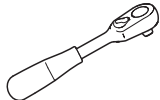
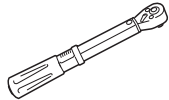
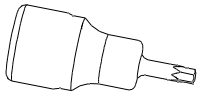
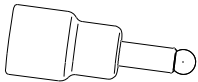
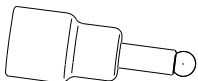
### 3.2 Narzędzia montażowe

	Grzechotka
	Klucz dynamometryczny
	Adapter Torx T40
	Adapter dla klucza do śrub z łbem walcowym o gnieździe sześciokątym o wielkości 5
	Adapter dla klucza do śrub z łbem walcowym o gnieździe sześciokątym o wielkości 6
	Klucz widełkowy / oczkowy RK13 lub długiej końcówki klucza nakładanego 13mm
	Śrubokręt do śrub o rowku krzyżowym, średni

### 3.3 Demontaż siedzenia seryjnego



#### Ostrożnie:

Przed demontażem proszę się upewnić, że Państwa pojazd jest bezpiecznie zaparkowany i podczas prac stoi na pewnym gruncie.

#### Ważna wskazówka:

Siedzenie seryjne należy wymontować całkowicie z pojazdu wraz z szynami siedzenia i zamkiem pasa.

W celu zamocowania siedzenia RECARO należy użyć dostarczonych, nowych śrub.

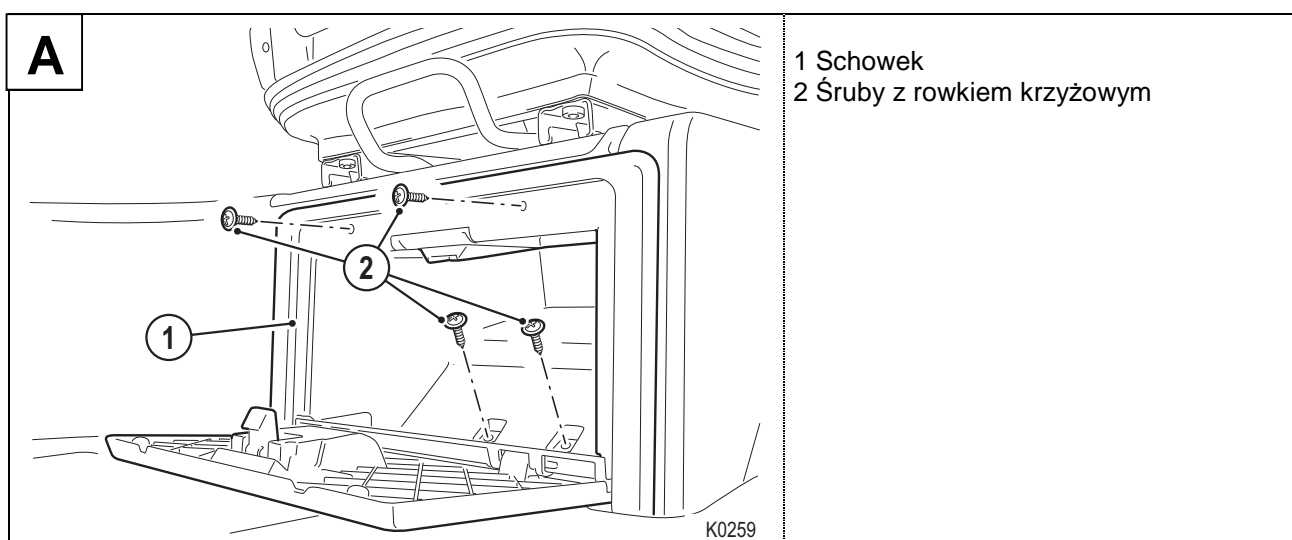

1. Otworzyć klapę schowka. Odkręcić cztery śruby z rowkiem krzyżowym (2) schowka (1) i wyjąć je (śrubokręt do śrub z rowkiem krzyżowym).
2. Wyjąć schowek.
3. Proszę zachować ten schowek i śruby do ponownego użycia po montażu siedzenia RECARO.

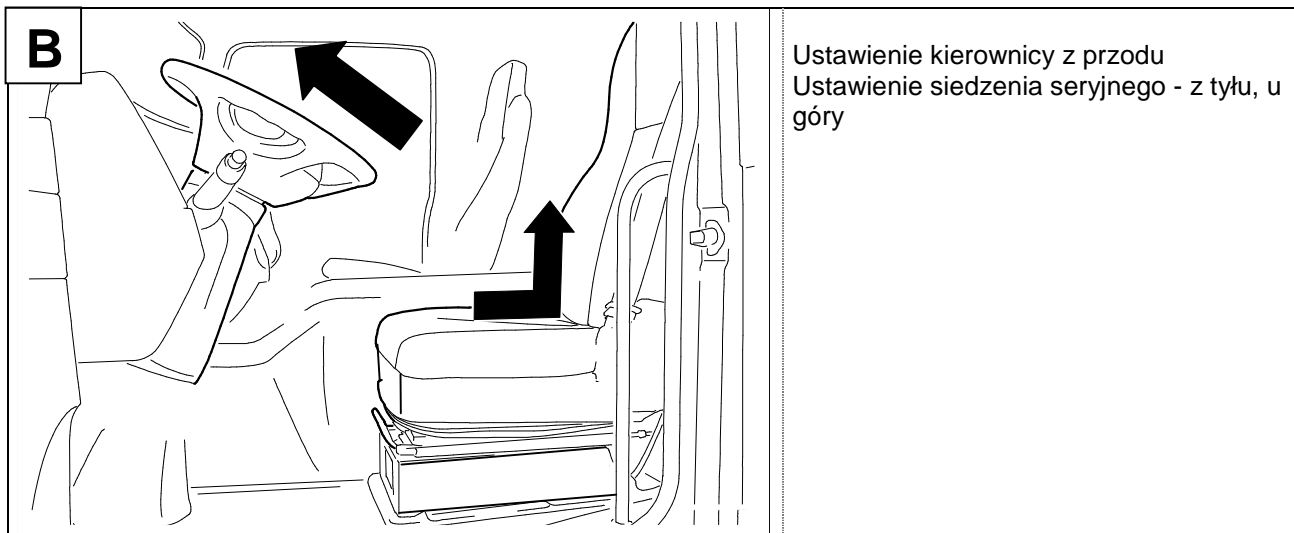

Ustawienie kierownicy z przodu  
 Ustawienie siedzenia seryjnego - z tyłu, u góry

4. Umieścić kierownicę w przedniej pozycji.
5. Oparcie siedziska ustawić w pionowej pozycji, a siedzenie przesunąć do pozycji położonej najbardziej z tyłu i w górę.

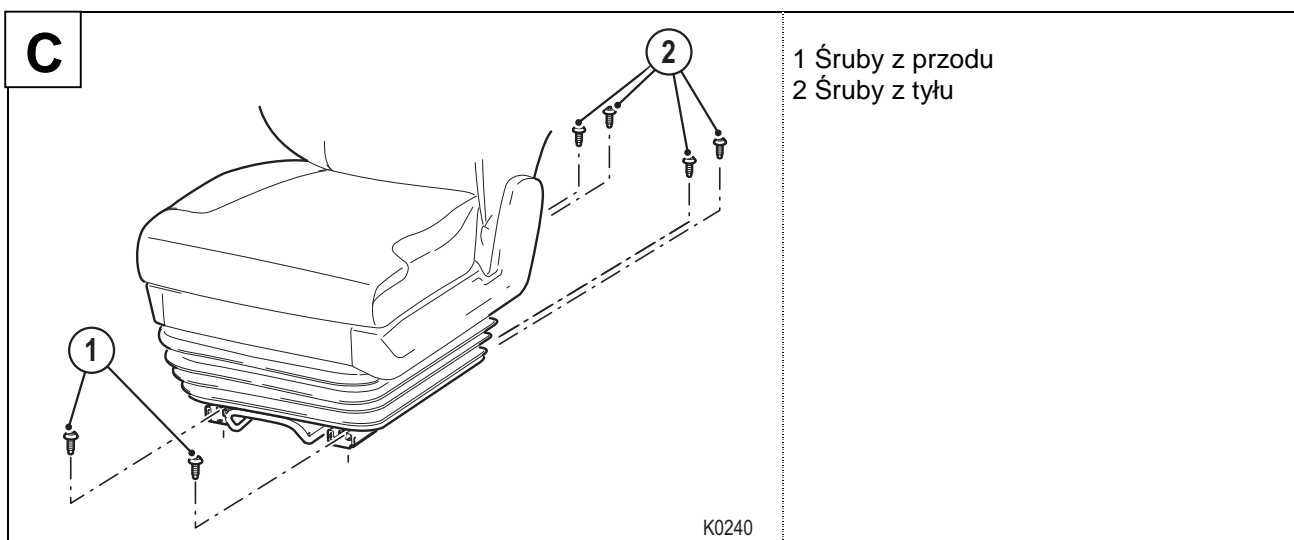

1 Śruby z przodu  
 2 Śruby z tyłu

6. Odkręcić obie śruby (1) na podłodze pojazdu z przodu i wyjąć te śruby i nakrętki (adapter klucza do śrub z łbem walcowym o gnieździe sześciokątym o wielkości 6, klucz widełkowy RK13).
7. Umieścić siedzenie w przedniej pozycji.
8. Odkręcić cztery śruby (2) na podłodze pojazdu z tyłu i wyjąć te śruby (adapter klucza do śrub z łbem walcowym o gnieździe sześciokątym 6).

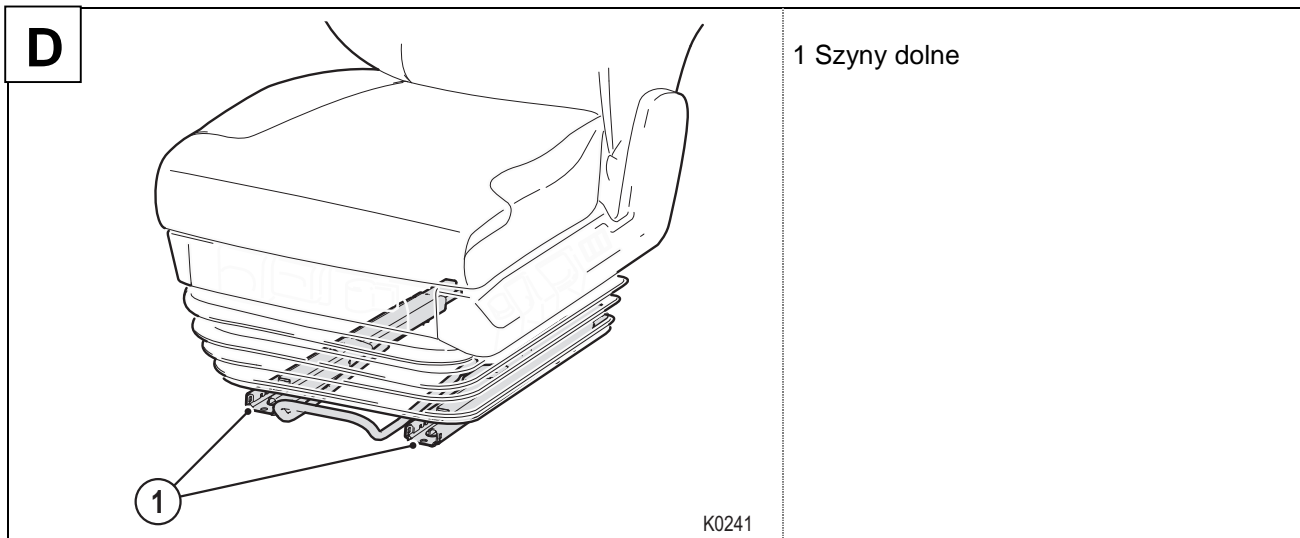

9. Odblokować szyny siedzenia i przesunąć ręcznie obydwie dolne szyny (1) do pozycji środkowej.
10. Aktywować szybkie opuszczanie.
11. Opróżnić system powietrzny pojazdu.



**Ostrzeżenie (niebezpieczeństwo zakleszczenia):**

W trakcie opuszczania siedzenia i przesuwania dolnych szyn istnieje niebezpieczeństwo zmiżdżenia i zakleszczenia palców.

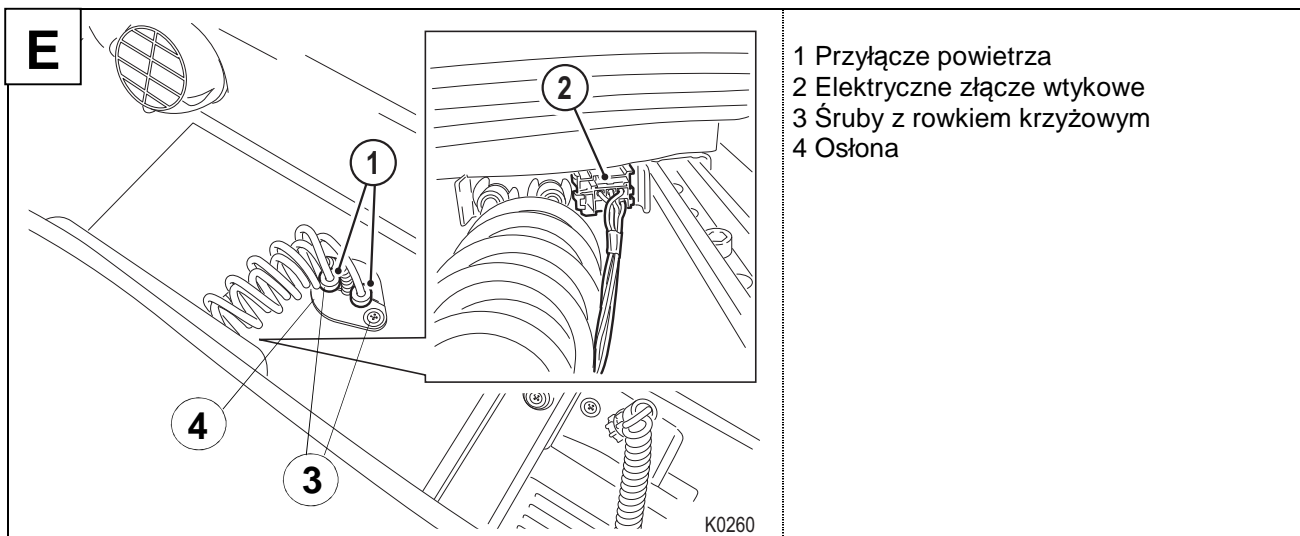

12. Odkręcić obie śruby z rowkiem krzyżowym (3) i wyjąć śruby.
13. Zdjąć pokrywę (4) do góry. Aby zdjąć pokrywę, należy rozsunąć obydwie połowki.
14. Proszę zachować tę osłonę i śruby do ponownego użycia przy montażu siedzenia RECARO.
15. Odłączyć przyłącza powietrza (1) przy podłodze.
16. Odłączyć elektryczne złącza wtykowe (2) przy siedzeniu.
17. Ostrożnie wyjąć siedzenie z pojazdu i postawić obok niego.



### Ostrożnie:

Proszę zwrócić uwagę, że siedzenie waży do 50 kg. W razie konieczności użyć urządzenia pomocniczego do podnoszenia lub przenoszenia.

## 3.4 Montaż adaptera RECARO na podłodze pojazdu

### Ważna wskazówka:

Podczas montażu proszę przestrzegać oznaczeń na konsolach i adapterach.

Fahrtrichtung  
Direction of travel  
Sens de la marche

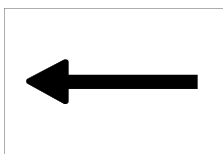

Strzałka musi być skierowana w kierunku jazdy.

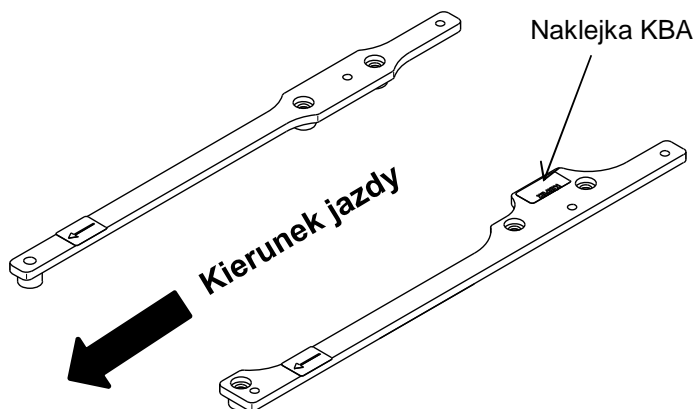

Naklejka Federalnego Urzędu ds. Ruchu Drogowego (KBA) musi znajdować się, patrząc w kierunku jazdy, na górze adaptera od strony drzwi.

### Moment obrotowy dokręcania

W trakcie wykonywania wszystkich prac montażowych należy przestrzegać koniecznie podanego momentu obrotowego dokręcania:

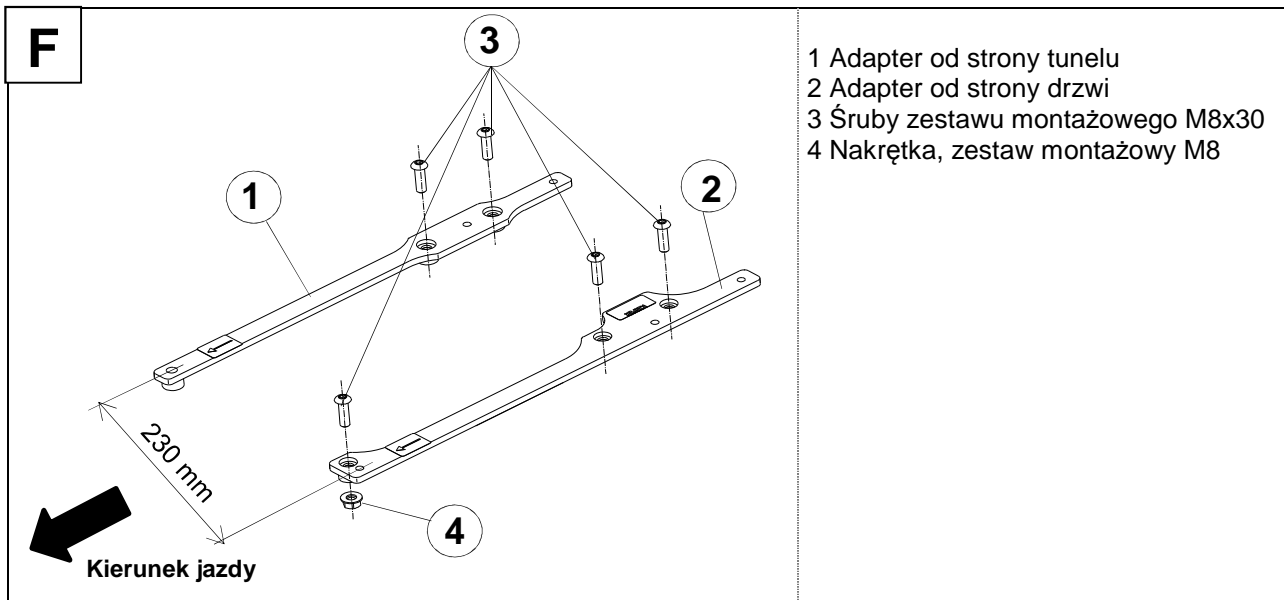

1. Położyć adapter (1) od strony tunelu i od strony drzwi adapter (2) na podłodze pojazdu. Przestrzegać oznaczeń!

### Ważna wskazówka:

Ustawić adapter RECARO na równoległy rozstaw kół wynoszący 230 m.

2. Przykręcić adaptory śrubami (3) i nakrętką (4) z zestawu montażowego przy użyciu zalecanego momentu obrotowego. (klucz do śrub z łbem walcowym o gnieździe sześciokątym 5 i klucz widełkowy RK13)

**Moment obrotowy dokręcania: Śruby M8: 25 Nm +/-2 Nm**



### Ostrzeżenie!

Należy zwrócić uwagę, aby nie została przekroczona dolna i górna granica podanego powyżej momentu obrotowego dokręcania.

W przypadku zbyt małego momentu obrotowego dokręcania śruby mogą poluzować się w trybie jazdy. W przypadku zbyt dużego momentu obrotowego dokręcania istnieje niebezpieczeństwo wstępnego uszkodzenia gwintu. W obydwu przypadkach istnieje poważne zagrożenie wypadkiem i niebezpieczeństwo doznania obrażeń.

Pojazd należy natychmiast wyłączyć, śruby należy wymienić na nowe wzgl. dokręcić z odpowiednim zabezpieczeniem śrub przy użyciu zadanego momentu obrotowego dokręcania.

### 3.5 Montaż wiązki kabli w węźle na siedzeniu RECARO

#### Ważna wskazówka:

Montaż wiązki kabli w węźle na siedzeniu RECARO należy przeprowadzić poza pojazdem.

Usunąć najpierw zamontowaną na siedzeniu wiązkę kabli w węźle (jeżeli występuje) i zutylizować ją. W tym celu siedzenie należy ułożyć na tylnej części oparcia, aby uniknąć uszkodzeń osłon i uchwytów.



#### Ostrzeżenie:

Należy się upewnić, aby przed montażem wykluczyć zabrudzenia i uszkodzenia przyłączy elektrycznych i pneumatycznych, aby można było zapewnić niezawodny kontakt.

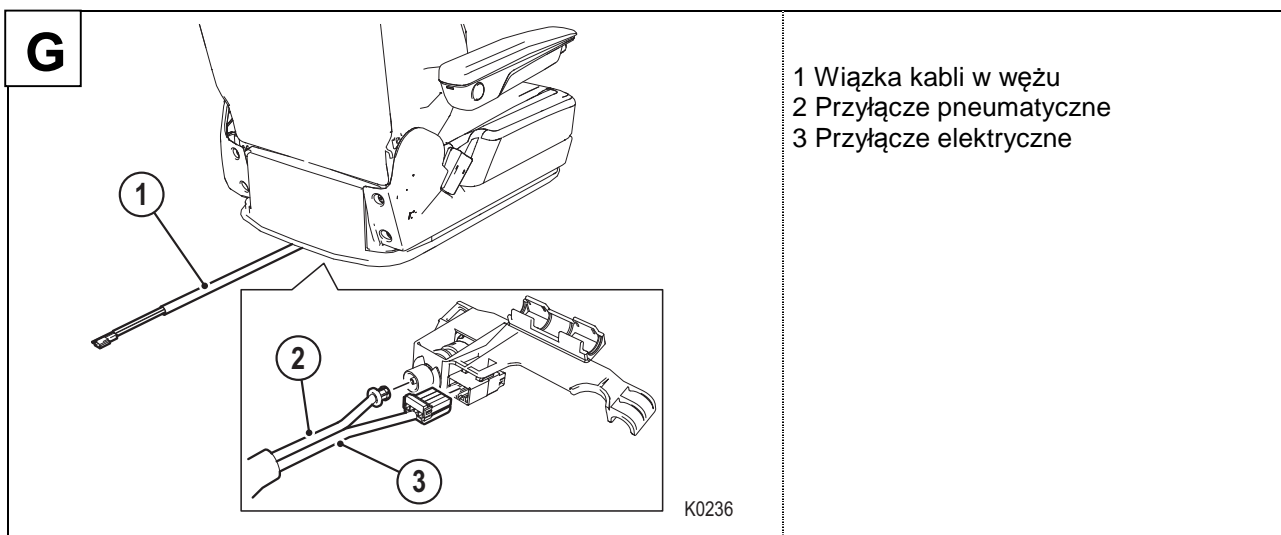

1. Wiazkę kabli w węźle (1) z zestawu adaptera zamontować przy siedzeniu RECARO.
2. Podłączyć przyłącze pneumatyczne (2) i przyłącze elektryczne (3).



#### Ostrzeżenie:

Należy zwrócić uwagę na to, aby wiązka kabli w węźle podczas montażu nie została zakleszczona, uszkodzona, narażona na obciążenie z powodu rozciągania i / lub nacisku, ponieważ w przeciwnym razie nie można zagwarantować prawidłowego działania elementów obsługowych.



## 3.6 Montaż siedzenia RECARO

1. Siedzenie włożyć ostrożnie do pojazdu.



### Ostrożnie:

Proszę zwrócić uwagę, że siedzenie waży do 50 kg. W razie konieczności użyć urządzenia pomocniczego do podnoszenia lub przenoszenia.

Zwrócić uwagę na to, aby siedzenie nie zostało uszkodzone przez urządzenie do podnoszenia i przenoszenia.

### Ważna wskazówka:

Aby ułatwić montaż, oparcie siedziska należy ustawić pionowo, jak też dolną i tylną szynę równo z przodu.

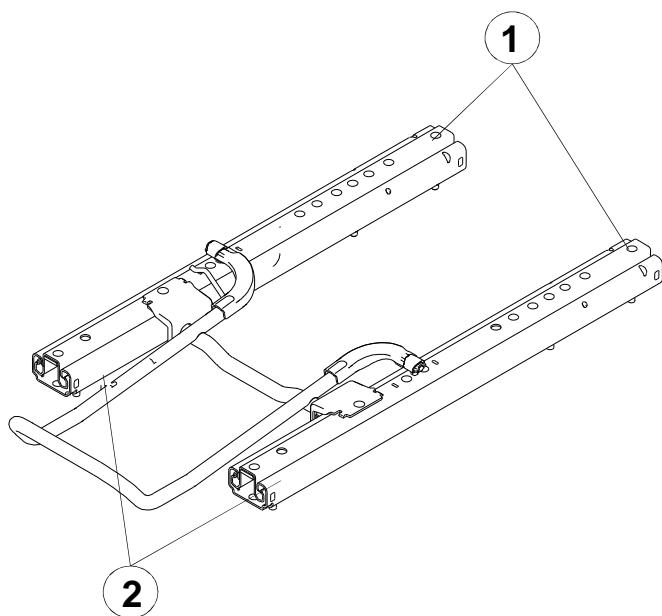

Pozycja środkowa szyny

- 1 Szyna górna
- 2 Szyna dolna

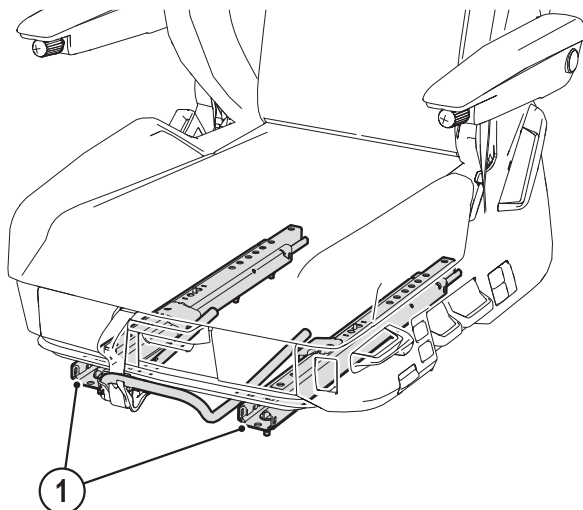
**H**

K0232

1 Szyny dolne

2. Po podniesieniu odblokować szynę siedzenia i przesunąć obydwie szyny dolne (1) do tyłu.

**Ostrzeżenie (niebezpieczeństwo zakleszczenia):**

Podczas przesuwania dolnych szyn istnieje niebezpieczeństwo zmiążdżenia i zakleszczenia palców.

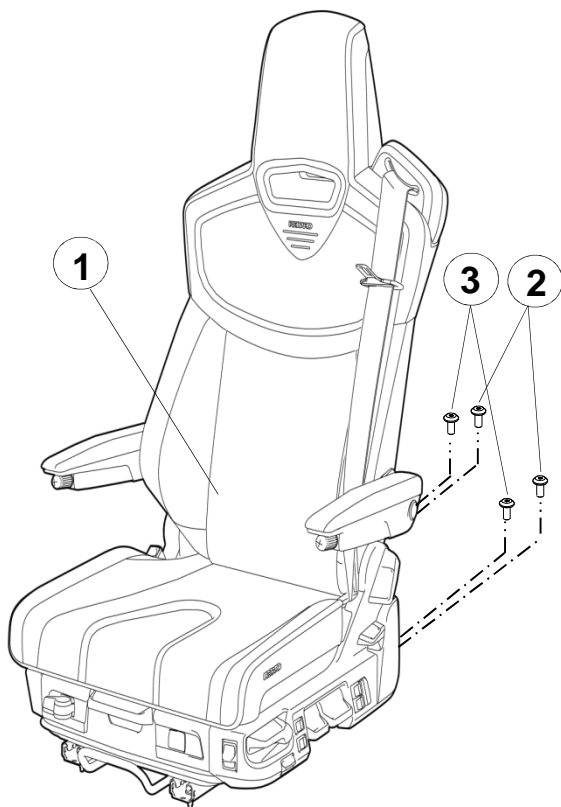
**I**

K0242

1 Siedzenie RECARO  
2 Śruby z tyłu - zestaw montażowy M8x12  
3 Śruby środkowe - zestaw montażowy M8x12

3. Wkręcić mocno cztery tylne śruby (2, 3) z zestawu montażowego w adaptery.



### Ostrzeżenie:

Dostarczone śruby są wyposażone w mikrokapsułki i mogą być użyte tylko raz. W przypadku wielokrotnego zastosowania mikrokapsuła traci swoją skuteczność działania i nie może zagwarantować stałego bezpieczeństwa połączenia śrubowego.

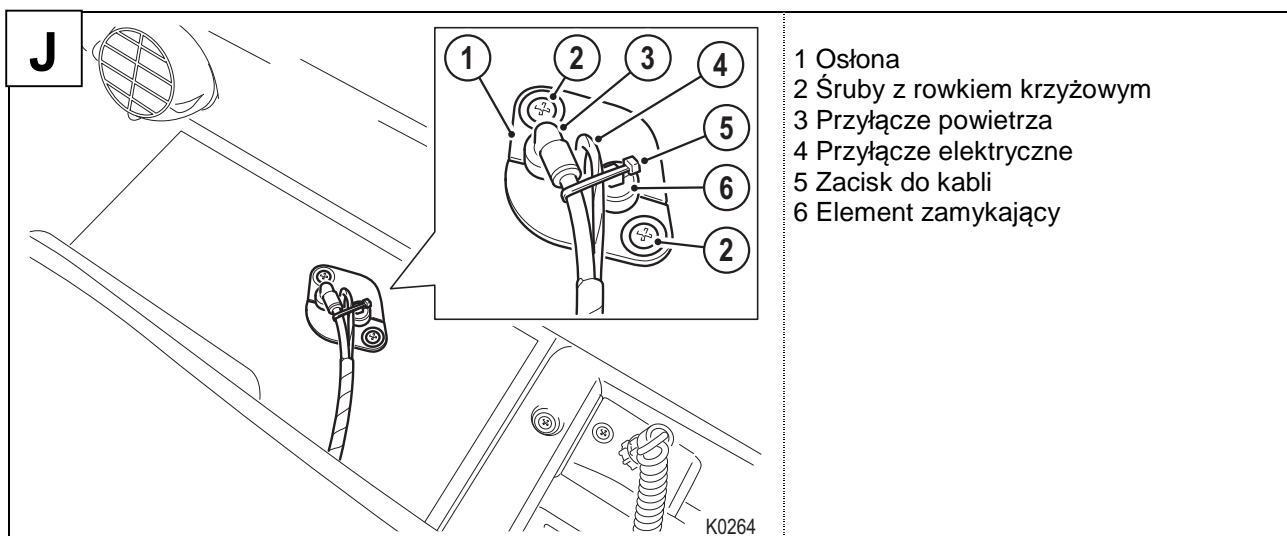

- 1 Osłona
- 2 Śruby z rowkiem krzyżowym
- 3 Przyłącze powietrza
- 4 Przyłącze elektryczne
- 5 Zacisk do kabli
- 6 Element zamykający

4. Wsunąć przyłącze powietrza (3) wiązki kabli w węży w przyłącze pojazdu.
5. Zamknąć przyłącze powietrza odlotowego przy użyciu dołączonego elementu zamykającego (6).
6. Połączyć przyłącze elektryczne (4) z przyłączem od strony pojazdu i przeprowadzić je przez otwór.
7. Zamontować obydwie połówki osłony (1). Proszę zwrócić uwagę na to, aby patrząc w kierunku jazdy, przyłącze powietrza (3) znajdowało się z prawej strony, a element zamykający (6) z lewej strony.
8. Przykręcić osłonę obydwojma śrubami z rowkiem krzyżowym (2) na podłodze pojazdu.
9. Wąż powietrzny ułożyć w kierunku szyny od strony drzwi i zabezpieczyć go za pomocą dostarczonego zacisku do kabli (5) na elemencie zamykającym (6).

### Ważna wskazówka:

Elektryczne przyłącza dla zasilania prądu (plus / minus) siedzenia muszą być wykonane przez fachowy personel. Patrz rozdział 5 Schemat połączeń.

Przy przestawianiu siedzenia należy zwrócić uwagę, aby wąż powietrza znajdował się zawsze w kierunku szyny od strony drzwi.

Proszę zwrócić uwagę, że bezpiecznik zamocowany na wiązce kabli od strony siedzenia znajduje się pod osłoną. Aby sprawdzić zabezpieczenie, osłonę należy usunąć.

10. Aktywować szybkie opuszczanie.
11. Uruchomić pojazd, aby wytworzyć ciśnienie powietrza konieczne dla dalszych kroków montażu.

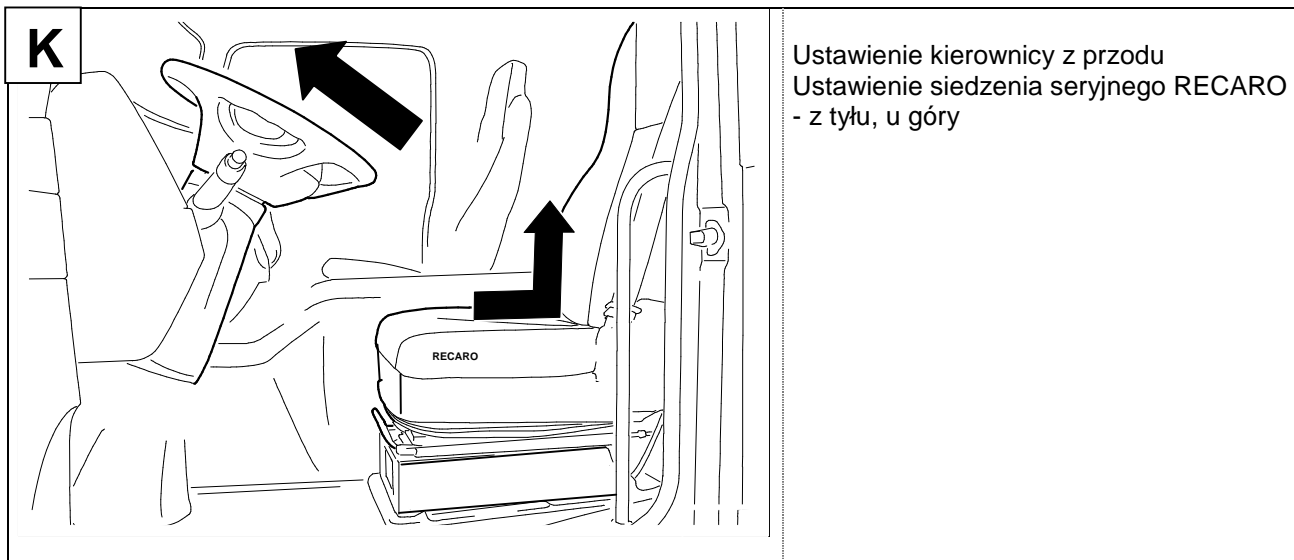

12. Zdezaktywować szybkie opuszczanie.
13. Przesunąć siedzenie w tylną pozycję.
14. Ustawić regulację wysokości na najwyższą pozycję.

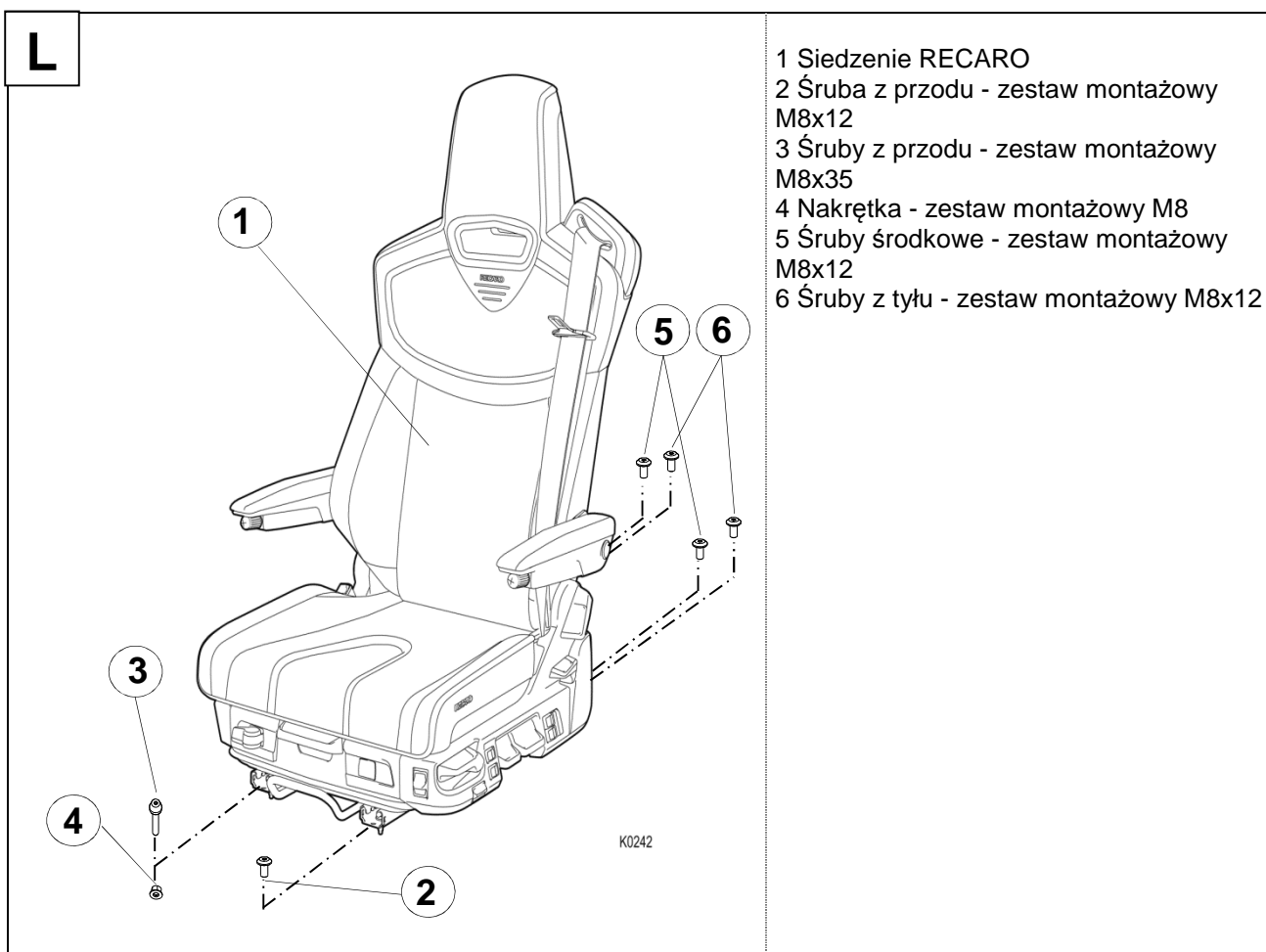

15. Wkręcić mocno śrubę (2) w adapter.
16. Przełożyć śrubę (3) przez adapter i wkręcić mocno ją w nakrętkę (4).

17. Wkręcić śrubę (2) z przodu w adaptery przy użyciu zadanego momentu obrotowego (adapter Torx T40).  
**Moment obrotowy dokręcania: Śruby M8: 25 Nm +/- 2 Nm**
18. Wkręcić śrubę (3) przez adapter w nakrętkę (4) przy użyciu zadanego momentu obrotowego (adapter Torx T40 i klucz widlasty RK13).  
**Moment obrotowy dokręcania: Śruby M8: 25 Nm +/- 2 Nm**
19. Umieścić siedzenie w przedniej pozycji.
20. Przykręcić cztery tylne śruby (5, 6) z tyłu przy użyciu odpowiedniego, zadanego momentu obrotowego (adapter Torx T40).  
**Moment obrotowy dokręcania: Śruby M8: 25 Nm +/- 2 Nm**

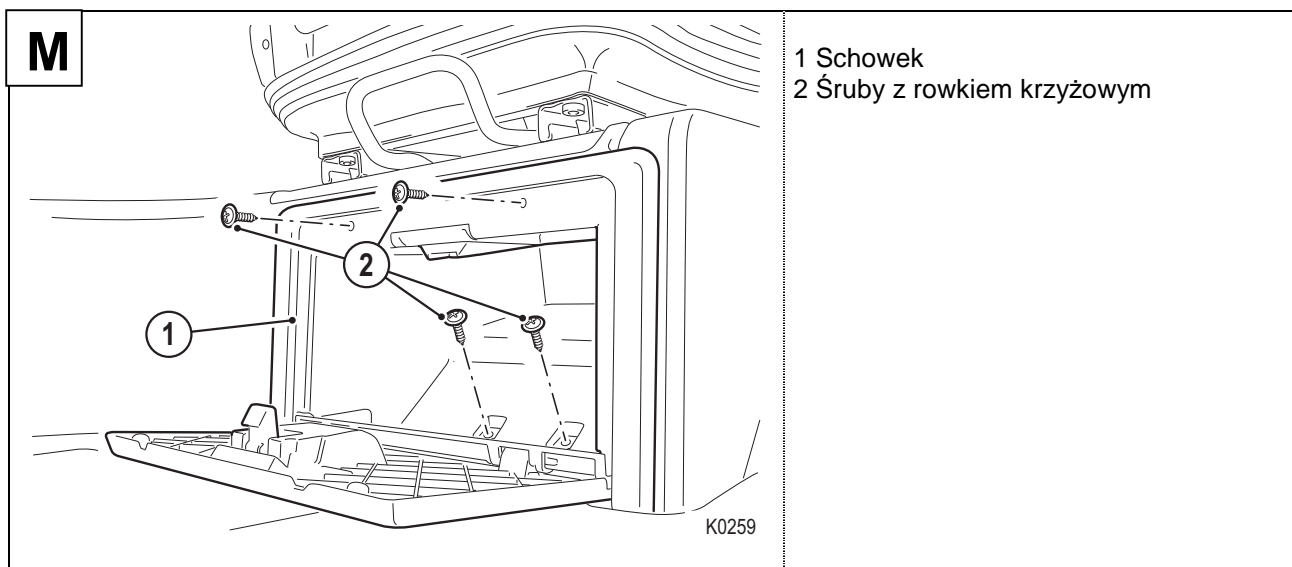

21. Wsunąć schowek w konsolę siedzenia.
22. Przykręcić schowek (1) czterema oryginalnymi śrubami (2). (Śrubokręt do śrub o rowku krzyżowym)



### Niebezpieczeństwo:

W przypadku nieprzestrzegania momentów obrotowych dokręcania, śruby mogą poluzować się w trybie jazdy.

W tym przypadku koncepcja bezpieczeństwa nie występuje i nie można dalej prowadzić pojazdu. Śruby należy dokręcić za pomocą podanego momentu obrotowego dokręcania.

## 4. Po montażu

1. Sprawdzić, czy siedzenie daje się lekko i bezpiecznie przesunąć w kierunku podłużnym. Po przesunięciu siedzenia i zwolnieniu dźwigni blokady szyna siedzenia musi z obu stron zablokować się w słyszalny sposób. Proszę zwrócić uwagę na to, aby zostało ono całkowicie zablokowane przez lekki ruch siedzenia do przodu i do tyłu.
2. Upewnić się, aby w trakcie przemieszczania szyny siedzenia do przodu i do tyłu nie zakleszczyć i nie uszkodzić kabli.
3. Sprawdzić działanie i dostępność pojedynczych elementów obsługi siedzenia.
4. Sprawdzić funkcję ostrzeżenia o niezapiętym pasie (jeżeli występuje).



### Ostrzeżenie!

Proszę przechowywać wymontowane siedzenie w sposób uniemożliwiający dostęp do niego dzieciom.

Nie podłączać przyłączy elektrycznych siedzenia do źródeł napięcia elektrycznego.

Przy pracującym silniku i wsadzonym języczku pasa sygnał ostrzegawczy musi zgasnąć na desce rozdzielczej. Jeżeli tak nie jest, należy sprawdzić przyłączy elektryczne.

## 5. Schemat połączeń

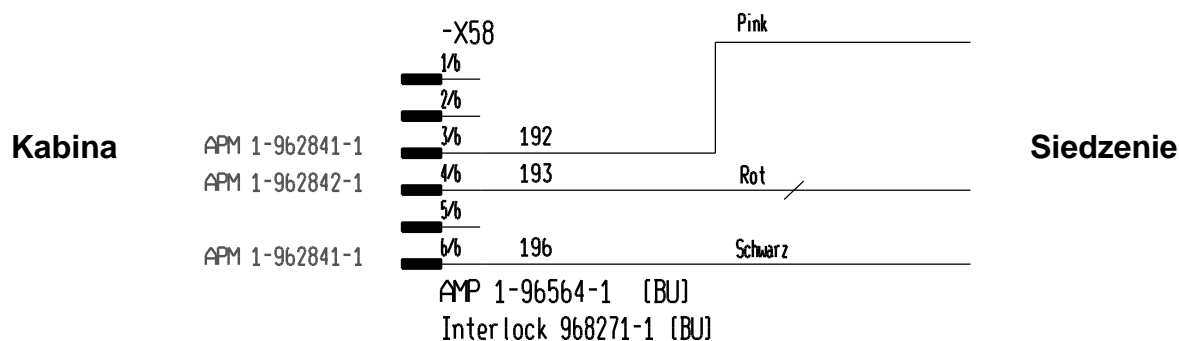

<b>Kolor czerwony</b>	<b>24V / plus</b>
<b>Kolor czarny</b>	<b>GND / minus</b>
<b>Kolor różowy</b>	<b>Ostrzeżenie o niezapiętym pasie</b>

## 6. Naklejka Federalnego Urzędu ds. Ruchu Drogowego siedzenia RECARO

Naklejka z danymi odnośnie typu siedzenia i nadanym przez Federalny Urząd ds. Ruchu Drogowego oznaczeniem typu (naklejka KBA) znajduje się pod siedziskiem na wsporniku poprzecznym z prawej strony patrząc w kierunku jazdy. Aby sprawdzić naklejkę, konieczne jest zdemontowanie siedziska.

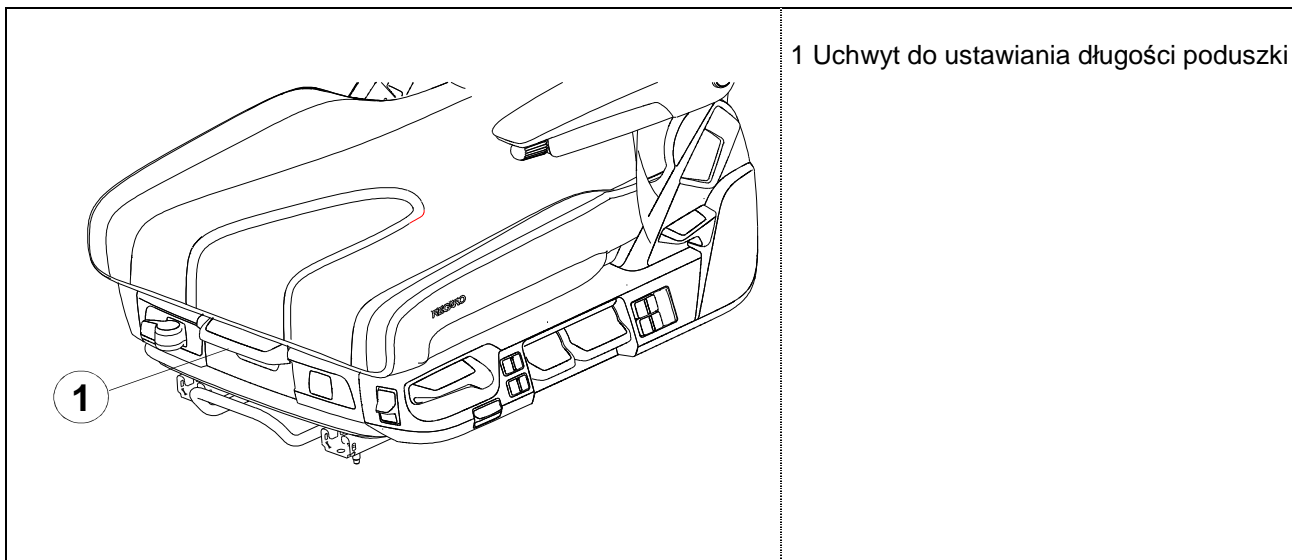

### Demontaż siedziska

1. Odryglować regulację podłużną siedziska i pociągnąć siedzisko do przodu do ogranicznika ruchu.
2. Obrócić uchwyt regulacji podłużnej siedziska w prawą stronę (w kierunku jazdy) i ponownie pociągnąć siedzisko do przodu. Teraz można wyjąć siedzisko do góry.
3. Siedzisko podnosić tylko z przodu, ponieważ z tyłu można uszkodzić kabel lub przewody powietrza.

### Ważna wskazówka:

Proszę zwrócić uwagę na to, aby podczas montażu nie uszkodzić kabla i węży przy siedzisku.

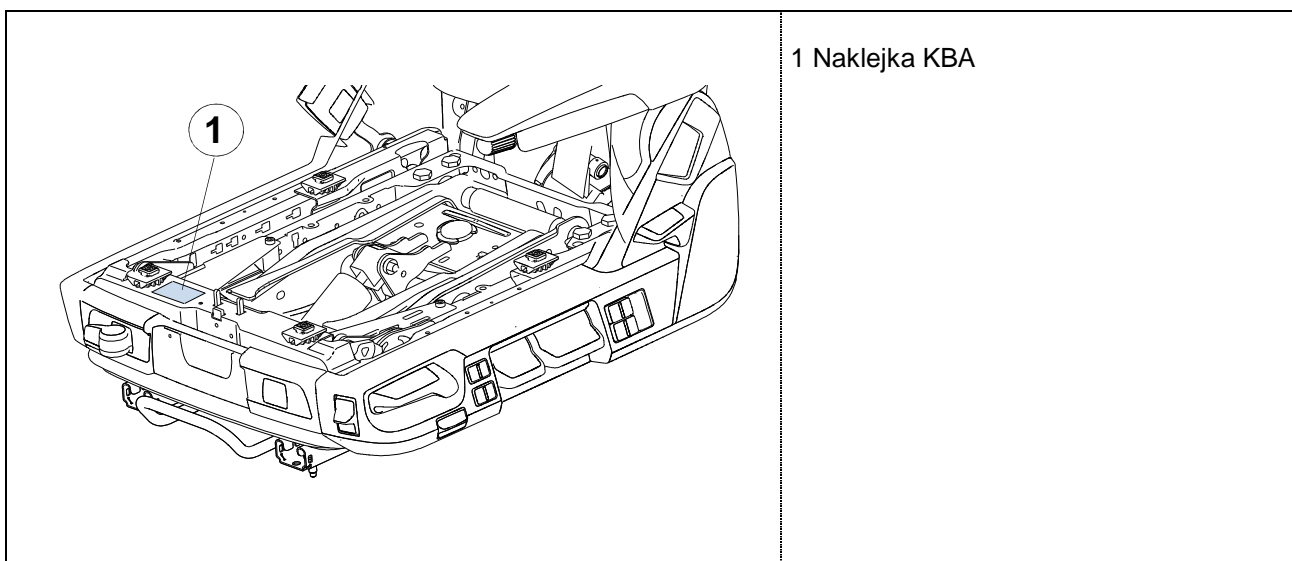

## Montaż siedziska

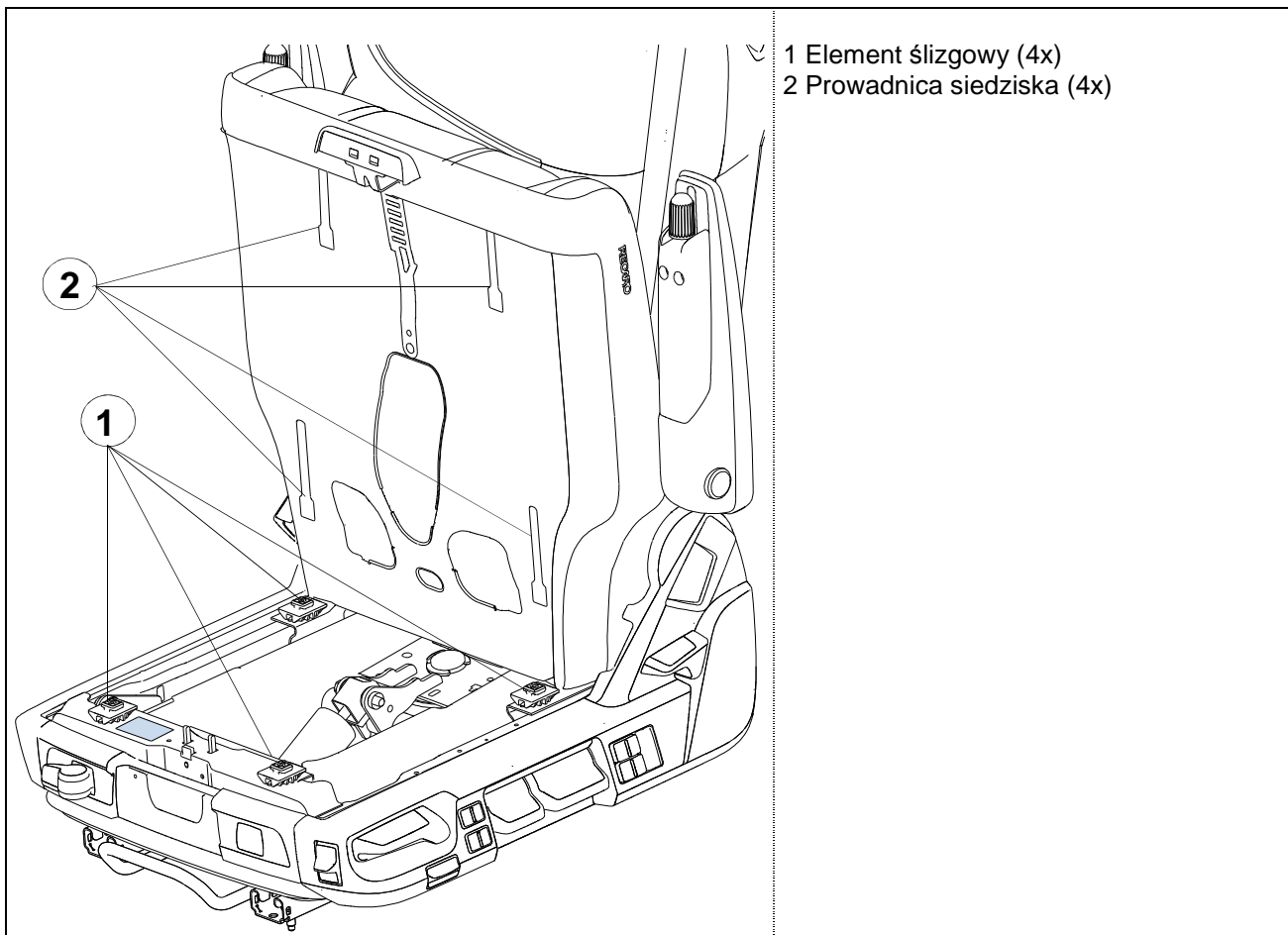

1. Nałożyć siedzisko na ramę siedzenia.
2. Wprowadzić ślizgi w odpowiednie prowadnice.

### **Ważna wskazówka:**

Sprawdzić poprzez lekkie podniesienie i przesunięcie siedziska do przodu i do tyłu, czy elementy ślizgowe się całkowicie zatrzasnęły w prowadnicach.



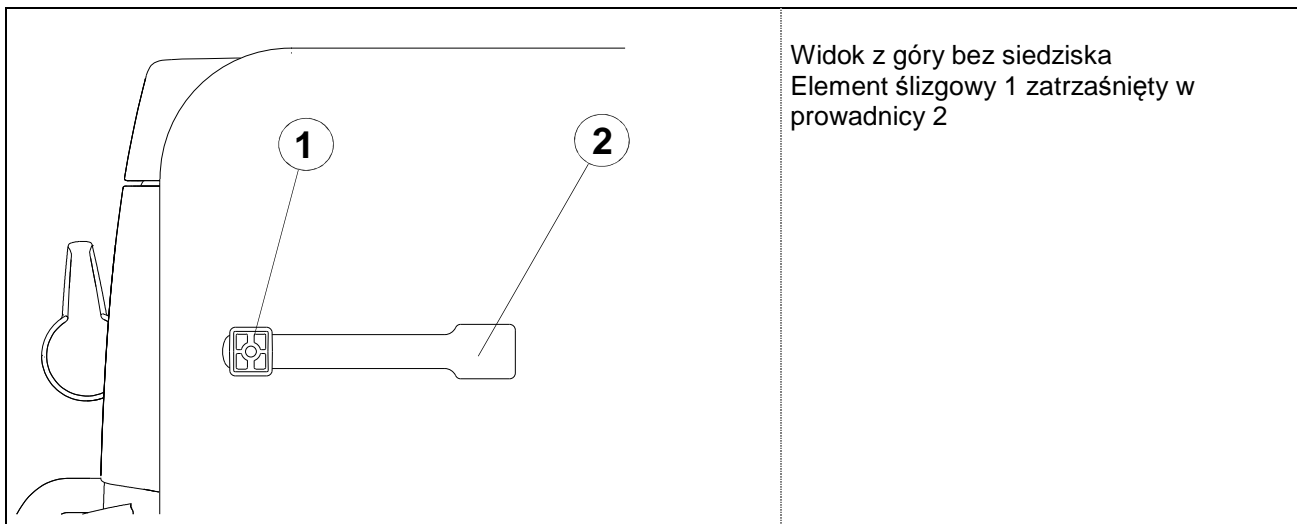

3. Przesunąć siedzisko do żądanej pozycji podłużnej.

**Ważna wskazówka:**

Proszę zwrócić uwagę na to, aby poprzez lekkie przemieszczenie siedziska do przodu i wstecz siedzisko zostanie całkowicie zablokowane.

# Montážní návod pro IVECO Stralis

## Obsah

<b>1. Klíčová tabulka Sedadla .....</b>	<b>2</b>
<b>2. Obecné bezpečnostní pokyny.....</b>	<b>2</b>
2.1 Symboly a signální slova.....	3
2.2 Vyloučení ručení a záruka.....	4
<b>3. Montážní návod sedadla RECARO.....</b>	<b>5</b>
3.1 Montážní sada RECARO .....	5
3.2 Montážní nářadí .....	7
3.3 Demontáž sériového sedadla.....	8
3.4 Montáž RECARO adaptéru na podlaze vozidla .....	11
3.5 Montáž hadicového kabelového svazku k sedadlu RECARO .....	13
3.6 Montáž sedadla RECARO .....	14
<b>4. Po montáži .....</b>	<b>19</b>
<b>5. Schéma zapojení .....</b>	<b>19</b>
<b>6. Nálepka Spolkového úřadu pro silniční provoz na sedadle RECARO .....</b>	<b>20</b>

## 1. Klíčová tabulka Sedadla

Typové označení	Obchodní název	ABE číslo
RECARO CV Seat 1	RECARO C 7000	91317
RECARO CV Seat 2	RECARO C 6000	91303

## 2. Obecné bezpečnostní pokyny

Koupili jste si sedadlo RECARO, které nabízí pohodlí i kvalitu. Sedadlo však může své úlohy a funkce splňovat jen v případě, že bylo správně a v plném rozsahu namontováno dle pokynů a instrukcí uvedených v tomto montážním návodu a za dodržení různých bezpečnostních pokynů a preventivních opatření.



### Varování:

Montáž i elektrické a pneumatické připojení sedadla RECARO by měl provést odborný servis.



Jen v případě, že máte nezbytné odborné znalosti a jste vybaveni potřebným nářadím pro montáž, můžete montáž provést také Vy sami. Zde je však zapotřebí dodržet zásady pečlivé, klidné a precizní práce. Nesprávná montáž může mít za následek omezení resp. ztrátu funkčnosti a bezpečnosti.

Zajistěte, aby bylo při montáži vyloučeno znečištění a poškození elektrických a pneumatických připojení.



Zajistěte, aby byla před zahájením všech prací na elektrickém zařízení vozidla odpojena baterie resp., aby byl zaručen beznapěťový stav.

Není-li elektrická zástrčka a / nebo pneumatická spojka u adaptéru hadicového kabelového svazku kompatibilní s přípojkou ve vozidle, musí tato připojení provést odborný servis.

Jestliže je původní sedadlo bez elektrických komfortních funkcí nahrazeno sedadlem RECARO, lze u dodaného adaptéru hadicového kabelového svazku oddělit elektrickou zástrčku na straně vozidla. Svazek kabelů pak musí připojit odborník k vhodnému internímu zdroji proudu ve vozidle. Schéma zapojení viz kap. 5.

I přes největší možnou péči při konstrukci elektrických konektorů a / nebo pneumatických spojek u adaptéru hadicového kabelového svazku nelze vyloučit, že tyto nebudou kompatibilní s přípojkami ve vozidle. V tomto případě informujte KEIPER GmbH & Co. KG (viz adresa na poslední straně).

## 2.1 Symboly a signální slova

Symbol	Signální slovo	Význam
	<b>Nebezpečí:</b>	Hrozí bezprostřední nebezpečí smrtelného úrazu nebo velmi těžkého zranění.
	<b>Varování:</b>	Jedná se o možnou nebezpečnou situaci s následkem smrtelného úrazu nebo velmi těžkého zranění.
	<b>Pozor:</b>	Označuje možnou nebezpečnou situaci, která může způsobit lehká nebo drobná zranění nebo věcné škody.
	<b>Důležité upozornění:</b>	Toto upozornění se musí dodržovat, protože při jeho nerespektování se může poškodit produkt nebo blízké okolí produktu, rovněž může být omezena nebo znemožněna funkčnost a bezpečnost produktu.

## 2.2 Vyloučení ručení a záruka

Sedadla RECARO jsou obecně vhodná jen pro kabiny v jejich originálním stavu.

Při montáži sedadla je třeba zajistit, aby mezi sedadlem a konstrukčními díly kabiny (např. ovládání vyklápěče, řídicí jednotky) zůstal dostatečně velký volný prostor.

Popřípadě je třeba přesunout konstrukční díly kabiny ovlivňující průchodnost (např. ovládání vyklápěče).

Předpokladem záruky pro sedadlo je přesné dodržení a uvedení tohoto montážního návodu do praxe v plném rozsahu. Nedodržení nebo omezené dodržení tohoto montážního návodu, jakož i změny na samotném výrobku vylučují ručení ze záruky. To platí také při použití konstrukčních dílů nepovolených firmou RECARO, např. držáků na nápoje, háčků na oděv, hasicích prostředků **a pod.**

Montáž sedadla musí být provedena výhradně za nejpřísnějšího dodržení tohoto montážního návodu. Sedadlo, adaptace a celek pro podlahu vozidla nesmí být měněny, neboť by to mělo za následek úplné vyloučení ze záruky.



### Nebezpečí:

Neodborně namontované sedadlo může při nehodách vést k závažnému, dalšímu ohrožení zdraví a života. Následujte přesně všechny pokyny, popisy, varování a upozornění na nebezpečí apod.

Sedadlo RECARO je určeno výhradně pro vozidla s levostranným řízením.

Při vestavbě do vozidla s pravostranným řízením může dojít k nežádoucímu přestavení ovládacích prvků způsobenému přilehlými konstrukčními díly v oblasti sedadla. Kromě toho nemůže být zaručena přístupnost ovládacích prvků.

V případě zatížení podobnému nárazu (nehoda) to může vést k přestavení sedadla.

Sedadla RECARO smí být namontována pouze do vozidel, pro která existuje povolení od německého Spolkového úřadu pro silniční provoz k vestavbě (vozidla bez 2. řady sedadel / bez airbagu ve volantu, sedadla s nedílným 3 bodovým pásem / bez airbagu / bez předepínače pásu). Při nedodržení hrozí bezprostřední nebezpečí smrtelného úrazu nebo velmi těžkého zranění.

Má-li Vaše originální sedadlo airbag a / nebo předepínač pásu, nesmíte jej vyměnit za sedadlo RECARO. Tyto systémy jsou pro aktivní ochranu proti zranění v situaci podobné nárazu (nehoda) přizpůsobeny příslušnému modelu vozidla. Při výměně sedadla již není dána tato ochrana při nehodě.







### 3. Montážní návod sedadla RECARO



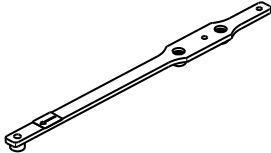

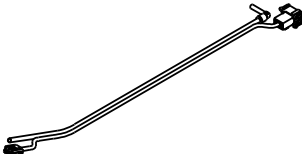
#### Nebezpečí:

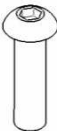
Řiďte se přesně pokyny montážního návodu. Nemáte-li dostatečné odborné znalosti, nechejte přestavbu provést kvalifikovaným odborným servisem.

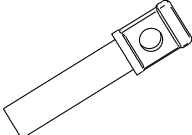
#### 3.1 Montážní sada RECARO

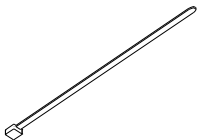
	1 x adaptér strana tunelu
	1 x adaptér strana dveří
	1 x adaptér hadicového kabelového svazku
	1 x šroub M8 x 35 T40
	5 x šroub DIN 7380 M8 x 30
	5 x šroub M8 x 12 T40
	2 x matice M8
	1 x uzávěr

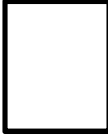





	1 x stahovací pásek na kabely
	1 x montážní návod
	1 x štítek montážní sada
	1 x ABE (všeobecné schválení k provozu) / znalecký posudek

Dříve než začnete s demontáží sériového sedadla se přesvědčte, že se všechny shora uvedené díly nachází ve Vaší montážní sadě.

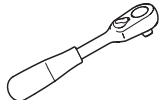
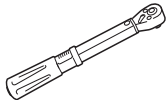
**Důležité upozornění:**

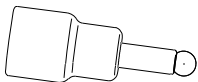
Nalepte přiložený štítek z montážní sady do návodu k obsluze sedadla RECARO, abyste v budoucnu měli po ruce odpovídající informace.

### 3.2 Montážní nářadí

	ráčna
	momentový klíč
	torx adaptér T40
	adaptér pro klíč na šrouby s vnitř. šestihranem vel. 5
	adaptér pro klíč na šrouby s vnitř. šestihranem vel. 6
	stranový a očkový klíč vel. 13 nebo dlouhý ořech 13 mm
	křížový šroubovák střední



### 3.3 Demontáž sériového sedadla



#### Pozor:

Před zahájením demontáže se ujistěte, že je Vaše vozidlo bezpečně odstavené, a že máte Vy během provádění prací vždy pevné postavení.

#### Důležité upozornění:

Sériové sedadlo je třeba z vozidla kompletně demontovat spolu s lištami sedadla a zámkem bezpečnostního pásu.

Pro připevnění sedadla RECARO je v každém případě třeba použít k němu přibalené, nové šrouby.

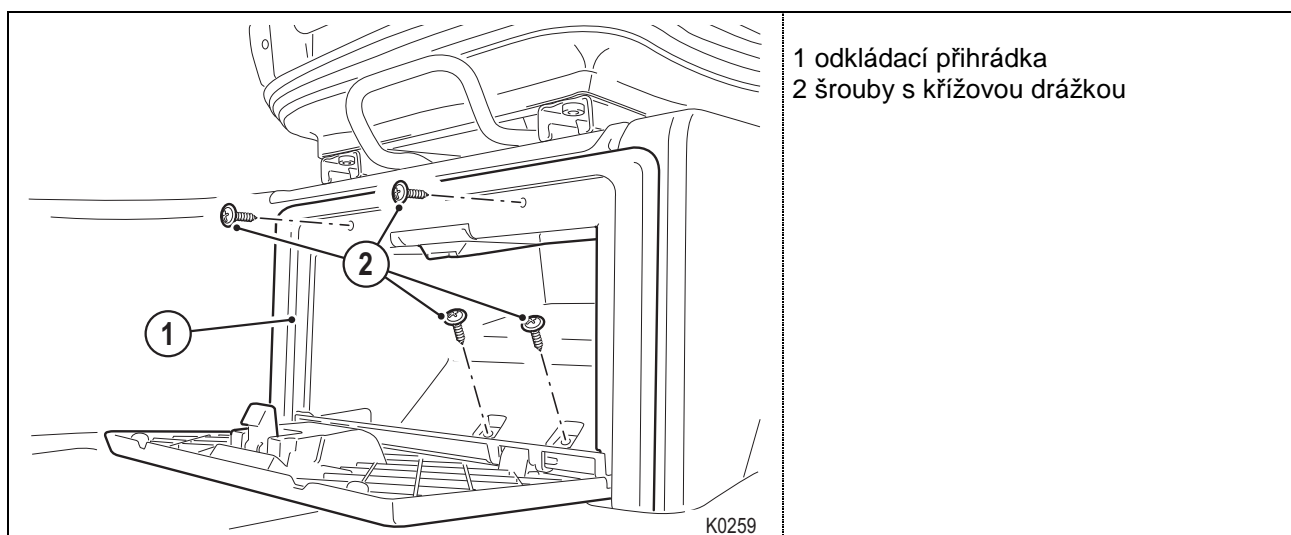

1. Otevřete víko odkládací přihrádky. Uvolněte čtyři šrouby s křížovou drážkou (2) z odkládací přihrádky (1) a vyjměte je (křížový šroubovák).
2. Vyndejte odkládací přihrádku.
3. Uchovejte odkládací přihrádku a šrouby pro opětovné použití po montáži sedadla RECARO.

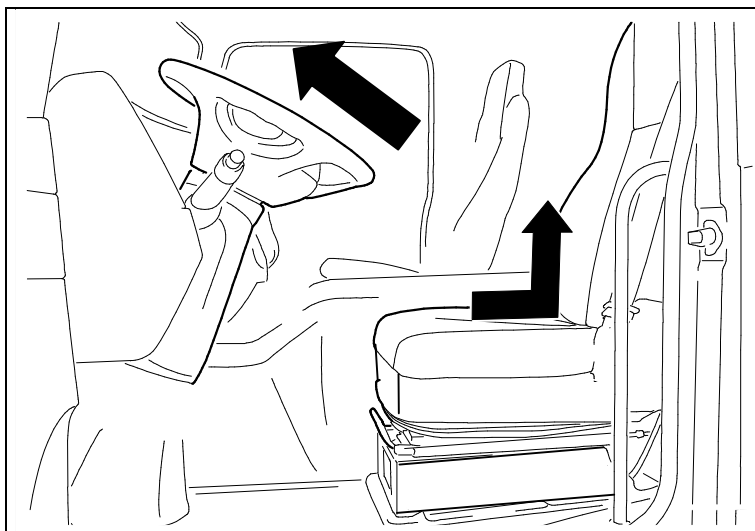

Nastavení volantu - vpředu  
 Nastavení sériového sedadla - vzadu,  
 nahore

4. Dejte volant do nejpřednější polohy.
5. Uvedte opěradlo sedadla do svislé polohy a sedadlo posuňte do nejzadnější a nejvyšší polohy.

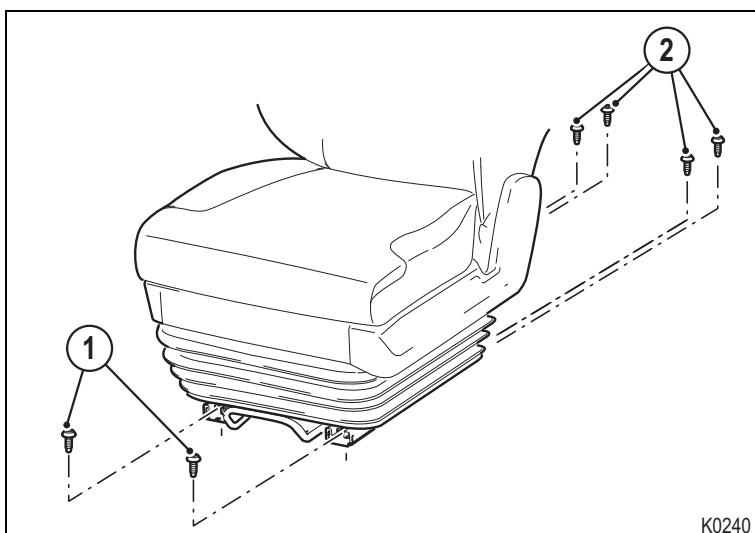

1 šrouby vpředu  
 2 šrouby vzadu

6. Uvolněte oba šrouby (1) vpředu na podlaze vozidla a vyndejte šrouby a matice (adaptér pro klíč na šrouby s vnitř. šestihranem vel. 6, stranový klíč vel. 13).
7. Posuňte sedadlo do nejpřednější pozice.
8. Uvolněte čtyři šrouby (2) vzadu na podlaze vozidla a vyndejte je (adaptér pro klíč na šrouby s vnitř. šestihranem vel. 6).

K0240

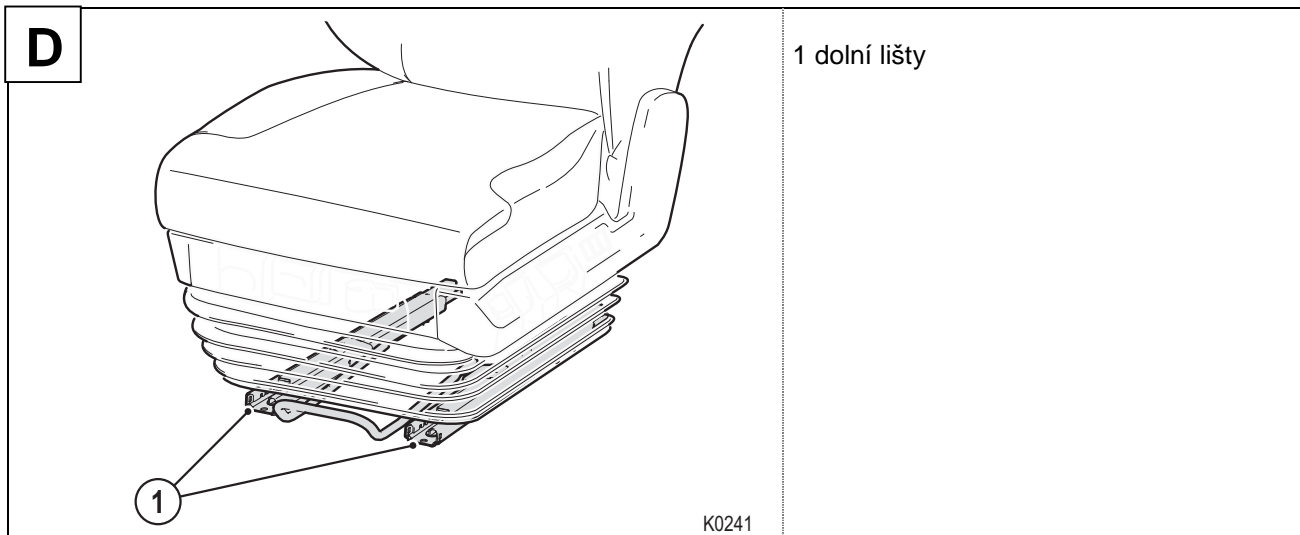

9. Odblokujte lišty sedadla a posuňte obě dolní lišty (1) ručně do střední polohy.
10. Aktivujte rychlé spuštění.
11. Vypusťte vzduchový systém vozidla.



**Varování (nebezpečí skřípnutí):**

Při spouštění sedadla a posouvání dolních lišt hrozí nebezpečí pohmoždění a sevření prstů.

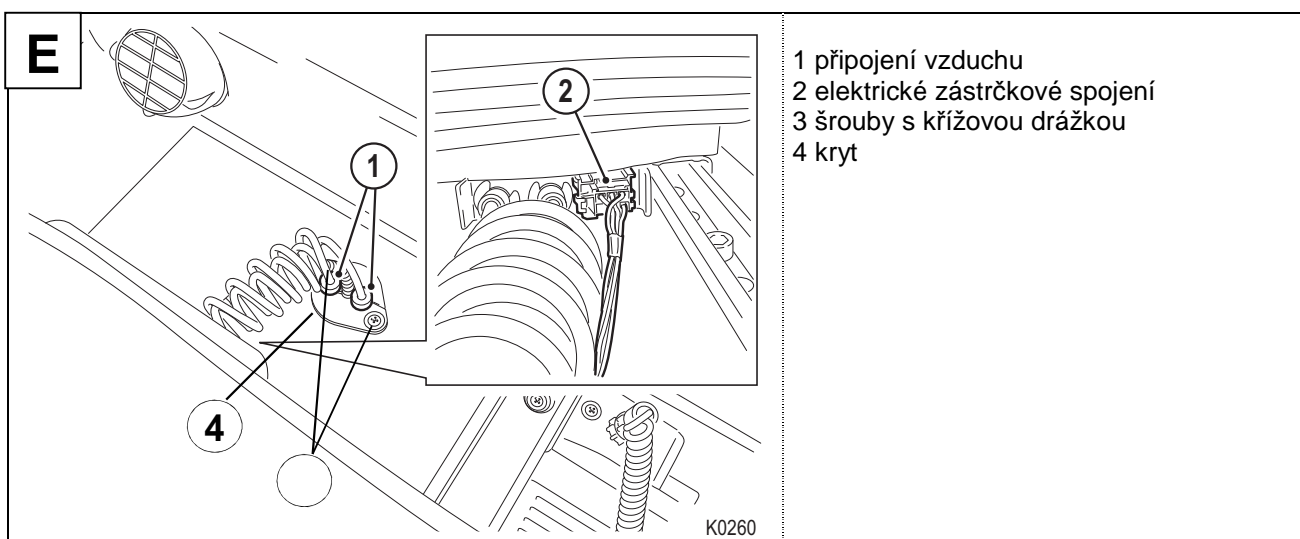

12. Uvolněte oba šrouby s křížovou drážkou (3) a vyjměte je.
13. Vytáhněte kryt (4) nahoru. Pro vyjmutí krytu od sebe odtáhněte obě poloskořepiny.
14. Uschovejte kryt a šrouby pro opětovné použití při montáži sedadla RECARO.
15. Oddělte vzduchová připojení (1) na podlaze.
16. Rozpojte elektrická zástrčková spojení (2) na sedadle.
17. Opatrně vyzvedněte sedadlo z vozidla a odložte jej vedle vozidla.



### Pozor:

Veďte prosím na vědomí, že sedadlo může vážit až 50 kg. V případě potřeby použijte pomocný prostředek pro zvedání resp. transport.

## 3.4 Montáž RECARO adaptéru na podlaze vozidla

### Důležité upozornění:

Při montáži sledujte značky na konzolách a adaptérech.

Fahrtrichtung  
Direction of travel  
Sens de la marche

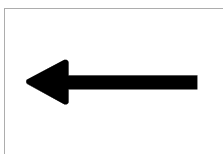

Šipka musí ukazovat ve směru jízdy.

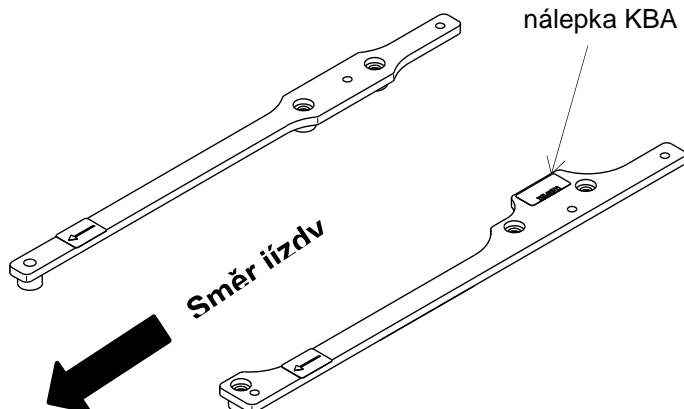

Nálepka Spolkového úřadu pro silniční provoz (KBA) musí ležet ve směru jízdy na horní straně adaptéru strany dveří.

### Utahovací moment

Při všech montážních pracích bezpodmínečně dodržujte uvedený utahovací moment:

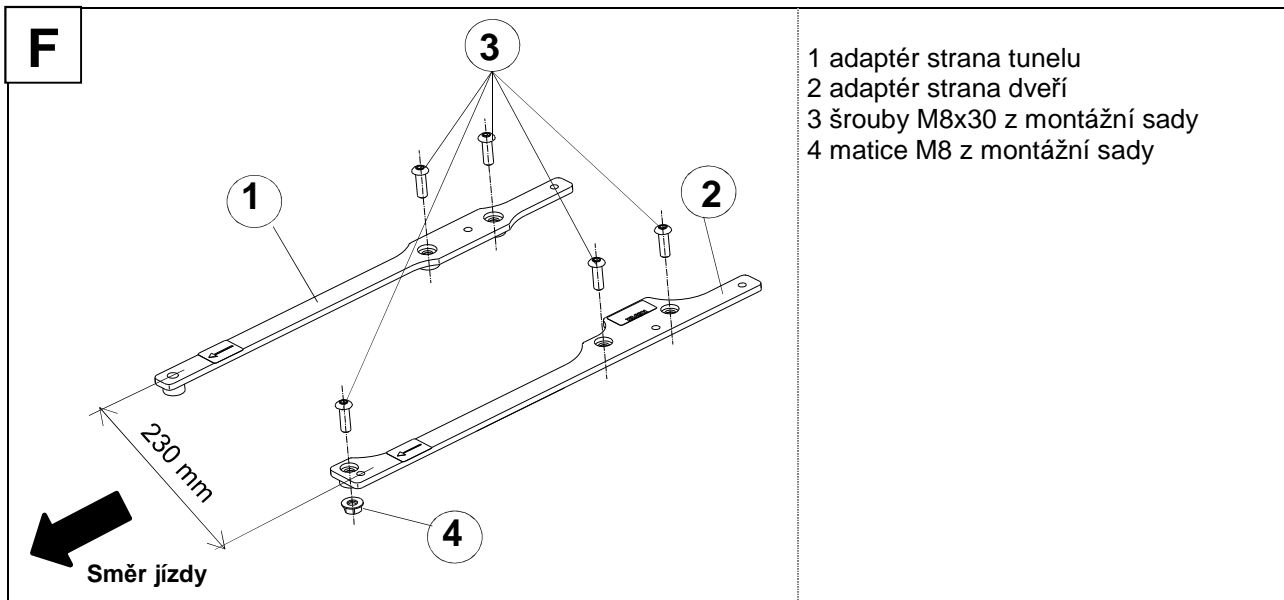

1. Na straně tunelu položte na podlahu vozidla adaptér (1) a na straně dveří adaptér (2). Sledujte značky!

### Důležité upozornění:

Vyrovnejte RECARO adaptéry rovnoběžně ve vzdálenosti 230 mm.

2. Přišroubujte adaptéry pomocí šroubů (3) a matic (4) z montážní sady předepsaným utahovacím momentem. (vnitřní šestihran vel. 5 a stranový klíč vel. 13)

**Utahovací moment: Šrouby M8: 25 Nm +/- 2 Nm**



### Varování!

Dbejte na to, aby nebyl překročen ani podkročen výše uvedený utahovací moment. Při příliš nízkém utahovacím momentu se mohou šrouby při jízdě uvolnit. Při příliš vysokém utahovacím momentu hrozí nebezpečí poškození závitu. V obou případech vzniká značné riziko nehody a zranění při jízdě. Vozidlo je třeba okamžitě odstavit a šrouby musí být nahrazeny novými šrouby resp. musí být utaženy pojistkou šroubu předepsaným utahovacím momentem.

### 3.5 Montáž hadicového kabelového svazku k sedadlu RECARO

#### Důležité upozornění:

Montáž hadicového kabelového svazku k sedadlu RECARO se provádí mimo vozidlo.

Nejprve odstraňte hadicový kabelový svazek připevněný k sedadlu (je-li k dispozici) a zlikvidujte jej. K tomu položte sedadlo na zadní stranu opěradla, abyste zabránili poškození krytů a madel.



#### Varování:

Zajistěte, aby bylo při montáži vyloučeno znečištění a poškození elektrických a pneumatických přípojek pro zaručení dobrého spojení kontaktů.

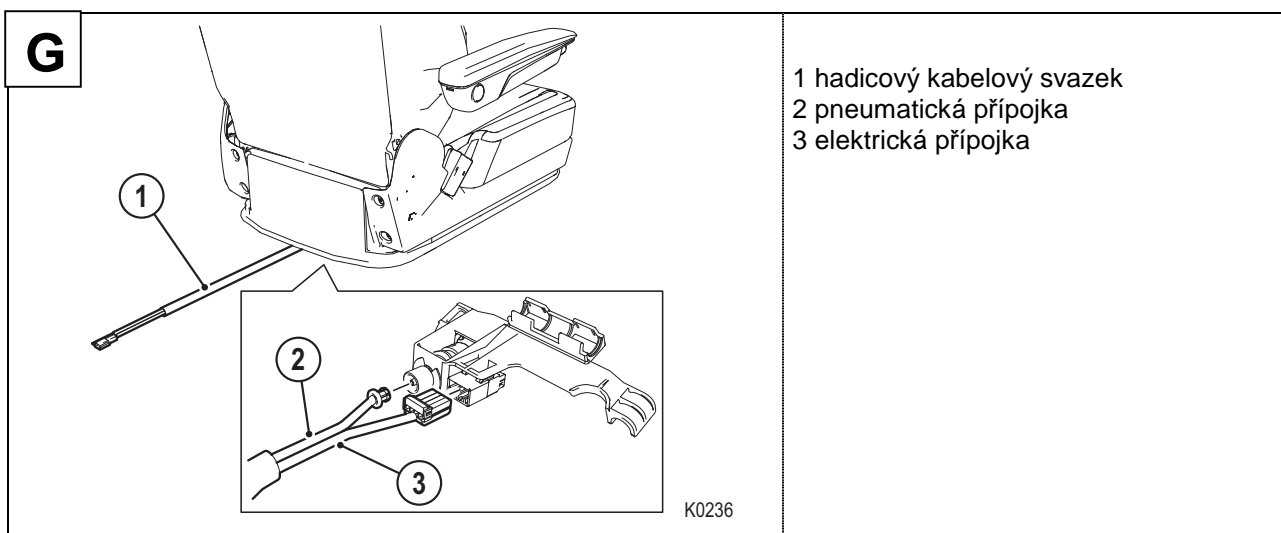

1. Namontujte hadicový kabelový svazek (1) ze sady adaptéru k sedadlu RECARO.
2. Spojte k tomu pneumatickou přípojku (2) a elektrickou přípojku (3).



#### Varování:

Dbejte na to, aby během další montáže nedošlo ke skřípnutí, poškození a zatížení hadicového kabelového svazku tahem a / nebo tlakem, jinak nemůže být zaručena bezvadná funkce ovládacích prvků.

## 3.6 Montáž sedadla RECARO

1. Opatrně zvedněte sedadlo do vozidla.



### Pozor:

Veďte prosím na vědomí, že sedadlo může vážit až 50 kg. V případě potřeby použijte pomocný prostředek pro zvedání resp. transport.

Dejte pozor na to, aby se sedadlo nepoškodilo pomocným prostředkem pro zvedání resp. transport.

### Důležité upozornění:

Pro usnadnění montáže uveďte opěradlo sedadla do svislé polohy a horní a dolní lištu vpředu tak, aby spolu lícovaly.

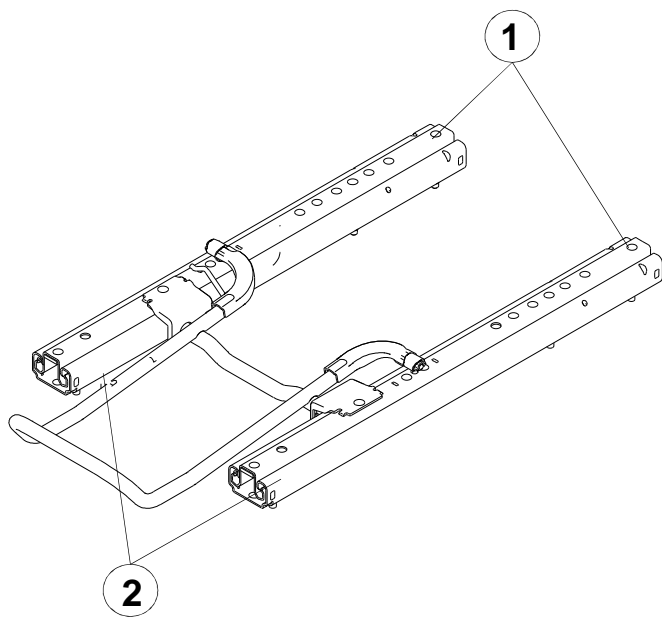

Střední poloha lišt

1 horní lišta

2 dolní lišta

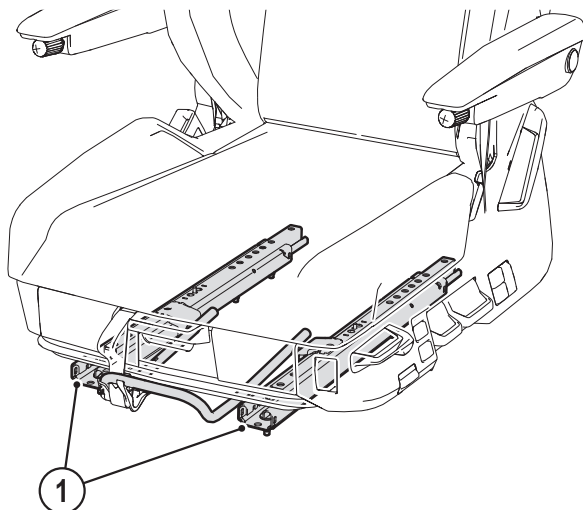
**H**

1 dolní lišty

K0232

2. Po nasazení sedadla odblokujte lištu sedadla a obě dolní lišty (1) posuňte dozadu.

**Varování (nebezpečí skřípnutí):**

Při posouvání dolních lišt hrozí nebezpečí pohmoždění a skřípnutí prstů.

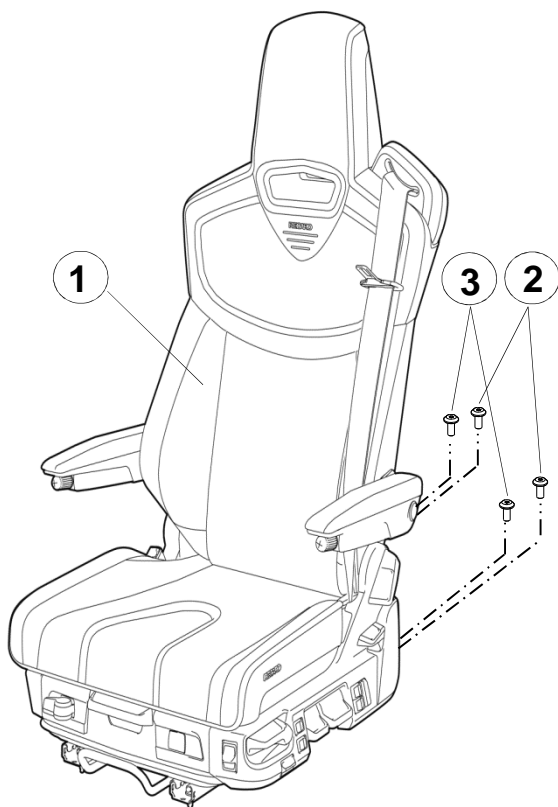
**I**

1 sedadlo RECARO

2 šrouby vzadu - M8x12 z montážní sady

3 šrouby střed - M8x12 z montážní sady

K0242

3. Zašroubujte čtyři zadní šrouby (2, 3) z montážní sady do adaptérů a ručně je utáhněte.





## Varování:

Přiložené šrouby jsou opatřeny mikrozapouzdřením a smí být použity jen jednou. Při opakovaném použití pozbývá mikrozapouzdření svého účinku a nemůže tak být zaručeno trvalé zajištění šroubového spojení.

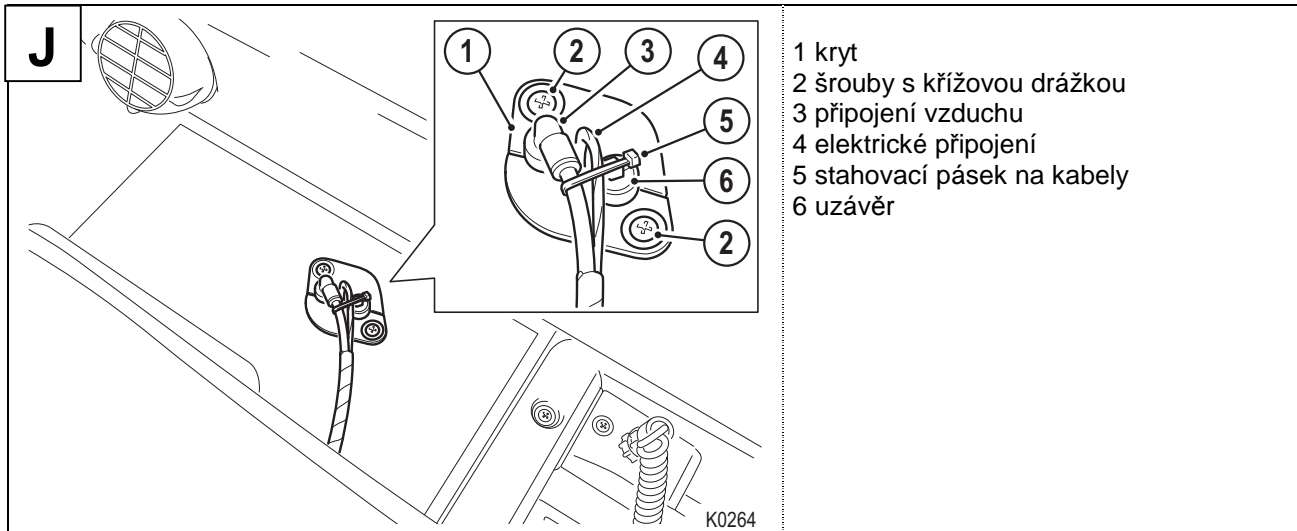

- 1 kryt
- 2 šrouby s křížovou drážkou
- 3 připojení vzduchu
- 4 elektrické připojení
- 5 stahovací pásek na kabely
- 6 uzávěr

4. Zasuňte připojení vzduchu (3) hadicového kabelového svazku do přípojky ve vozidle.
5. Uzavřete připojení odváděného vzduchu přiloženým uzávěrem (6).
6. Připojte kontakty elektrického připojení (4) k přípojce na straně vozidla a vedte jej otvorem.
7. Namontujte obě poloskořepiny krytu (1). Dbejte na to, aby se, pozorováno ve směru jízdy, vzduchové připojení (3) nacházelo vpravo a uzávěr (6) vlevo.
8. Přišroubujte kryt pomocí obou šroubů s křížovou drážkou (2) k podlaze vozidla.
9. Položte vzduchovou hadici ve směru lišty na straně dveří a zajistěte ji za použití přiloženého stahovacího pásku na kabely (5) na uzávěru (6).

### Důležité upozornění:

Elektrická připojení sedadla pro napájení proudem (plus / minus) musí provést odborník. Viz kapitola 5 Schéma zapojení.

Dbejte na to, aby vzduchová hadice ležela při nastavování sedadla vždy ve směru lišty na straně dveří.

Dávejte prosím pozor na to, aby pojistka připevněná na svazku kabelů na straně sedadla ležela pod krytem. Ke kontrole pojistky je třeba odstranit kryt.

10. Aktivujte rychlé spuštění.
11. Nastartujte vozidlo, abyste vytvořili dostatečný tlak vzduchu pro další montážní kroky.

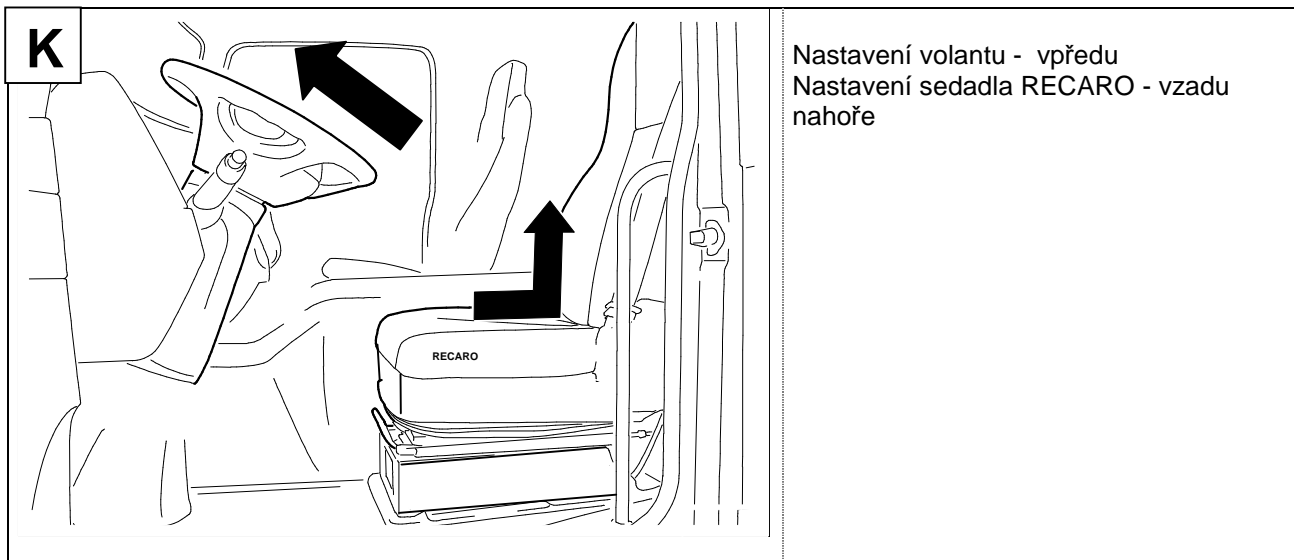

12. Deaktivujte rychlé spuštění.
13. Posuňte sedadlo do nejzadnější polohy.
14. Výškové nastavení uveďte do nejvyšší polohy.

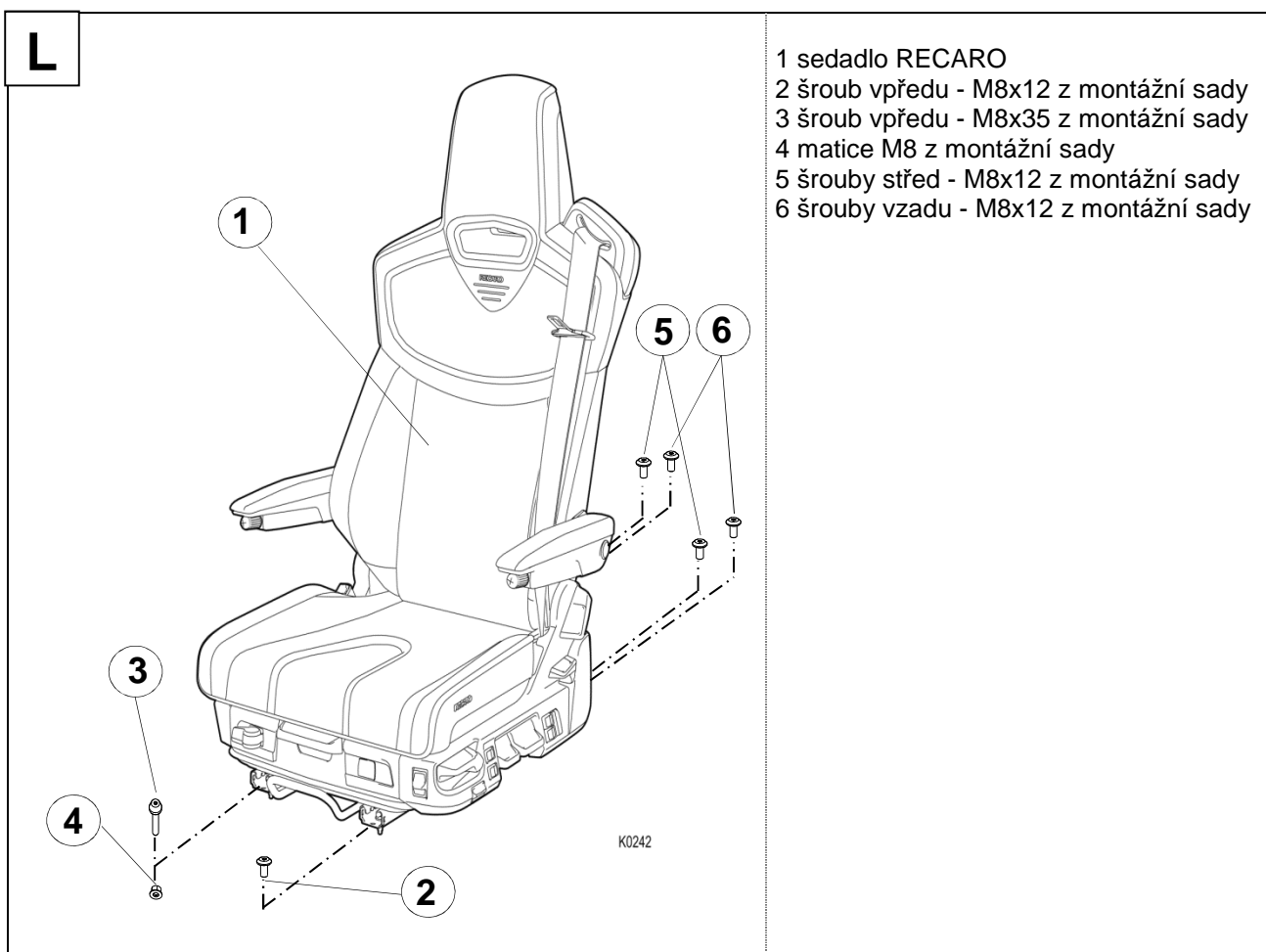

15. Zašroubujte šroub (2) do adaptéru a ručně jej utáhněte.
16. Prostrčte šroub (3) adaptérem a rukou jej v matici (4) zašroubujte.

17. Zašroubujte šroub (2) vpředu do adaptérů určeným utahovacím momentem (torx adaptér T40).  
**Utahovací moment: Šrouby M8: 25 Nm +/- 2 Nm**
18. Zašroubujte šroub (3) skrz adaptér do matice (4) určeným utahovacím momentem (torx adaptér T40 a stranový klíč vel. 13).  
**Utahovací moment: Šrouby M8: 25 Nm +/- 2 Nm**
19. Posuňte sedadlo do nejpřednější pozice.
20. Utáhněte čtyři šrouby (5, 6) vzadu určeným utahovacím momentem (torx adaptér T40).  
**Utahovací moment: Šrouby M8: 25 Nm +/- 2 Nm**

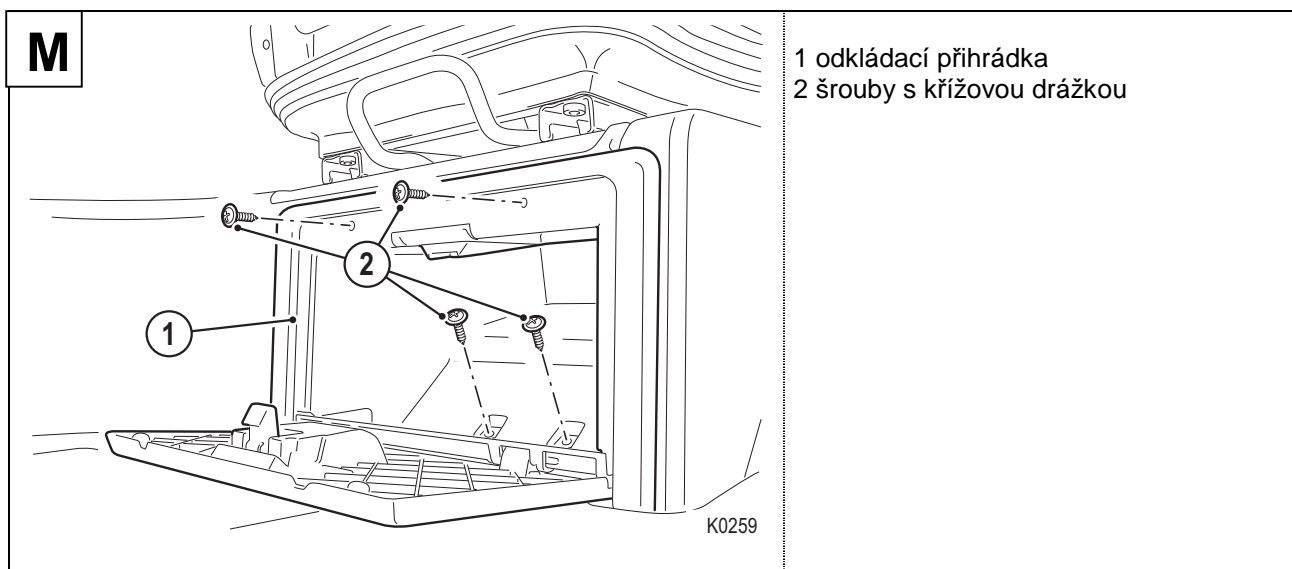

21. Zasuňte odkládací přihrádku do konzoly sedadla.
22. Přišroubujte odkládací přihrádku (1) pomocí čtyř originálních šroubů (2). (křížový šroubovák)



### Nebezpečí:

Při nedodržení utahovacích momentů se mohou šrouby při jízdě uvolnit.

V takovém případě již není zaručen koncept bezpečnosti a vozidlo nesmí být dále provozováno. Šrouby se musí dotáhnout určeným utahovacím momentem.

## 4. Po montáži

1. Vyzkoušejte, zda se sedadlo nechá v podélném směru lehce a bezpečně posunovat. Lišta sedadla musí po posunutí sedadla a uvolnění odblokovací páky na obou stranách slyšitelně zaskočit. Lehkým pohybem sedadla vpřed a vzad zkontrolujte, že je sedadlo na obou stranách zcela zablokované.
2. Přesvědčte se, že při pojíždění lišty sedadla sem a tam nemohou být skřípnuty nebo poškozeny žádné kabely a hadice.
3. Překontrolujte funkci a přístupnost jednotlivých ovládacích prvků sedadla.
4. Zkontrolujte, je-li k dispozici, varovnou funkci nezapnutého pásu.



### Varování!

Demontované sedadlo chraňte před přístupem dětí.

Nepřipojujte elektrické přípojky sedadla ke zdrojům elektrického napětí.

Při běžícím motoru a zasunutém jazýčku pásu se musí varovný signál v přístrojové desce vypnout. Není-li tomu tak, je třeba zkontrolovat elektrické připojení.

## 5. Schéma zapojení

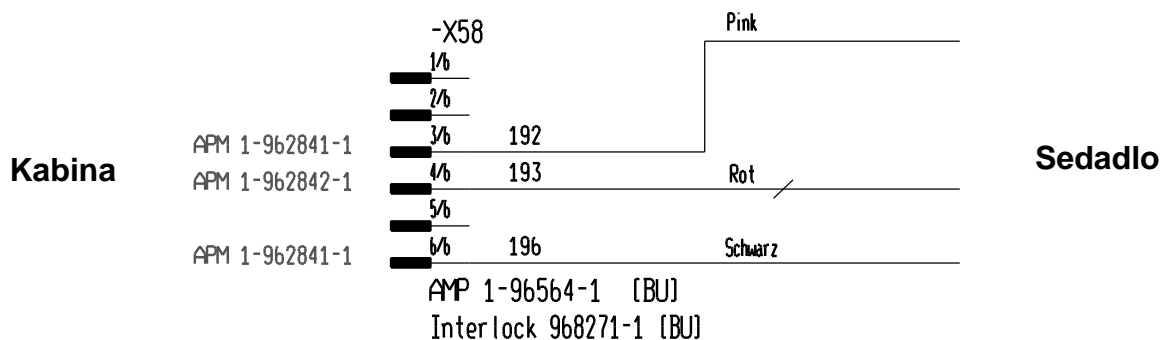

červená	24 V / plus
černá	GND / minus
růžová	varování nezapnutého pásu

## 6. Nálepka Spolkového úřadu pro silniční provoz na sedadle RECARO

Nálepka s údajem typu sedadla a typovou značkou Spolkového úřadu pro silniční provoz (nálepka KBA) se nachází pod polštářem sedadla na příčném nosníku ve směru jízdy vpravo. Ke kontrole nálepky se musí polštář sedadla demontovat.

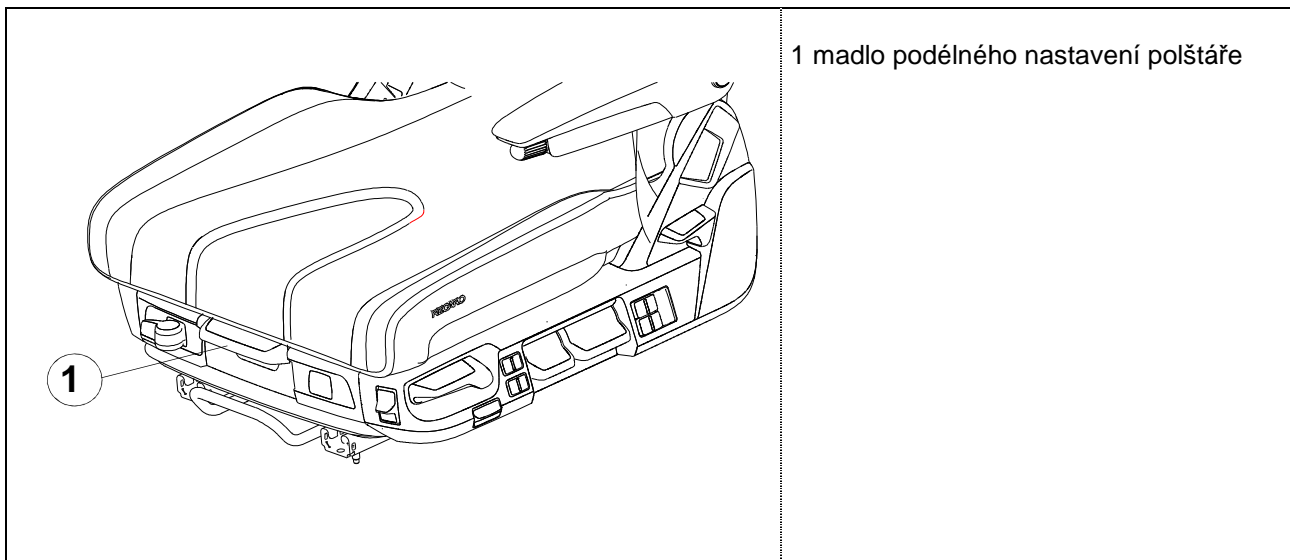

### Demontáž polštáře sedadla

1. Odblokujte podélné nastavení polštáře sedadla a polštář vytáhněte dopředu do dorazu.
2. Madlo podélného nastavení polštáře sedadla otočte doprava (ve směru jízdy) a polštář sedadla vytáhněte ještě jednou dopředu. Polštář sedadla lze nyní vyjmout nahoru.
3. Polštář sedadla zvedejte prosím jen vpředu, protože by se vzadu mohly poškodit kabely a vzduchová vedení.

### Důležité upozornění:

Dávejte pozor na to, abyste při demontáži nepoškodili kabely a hadice v polštáři sedadla.

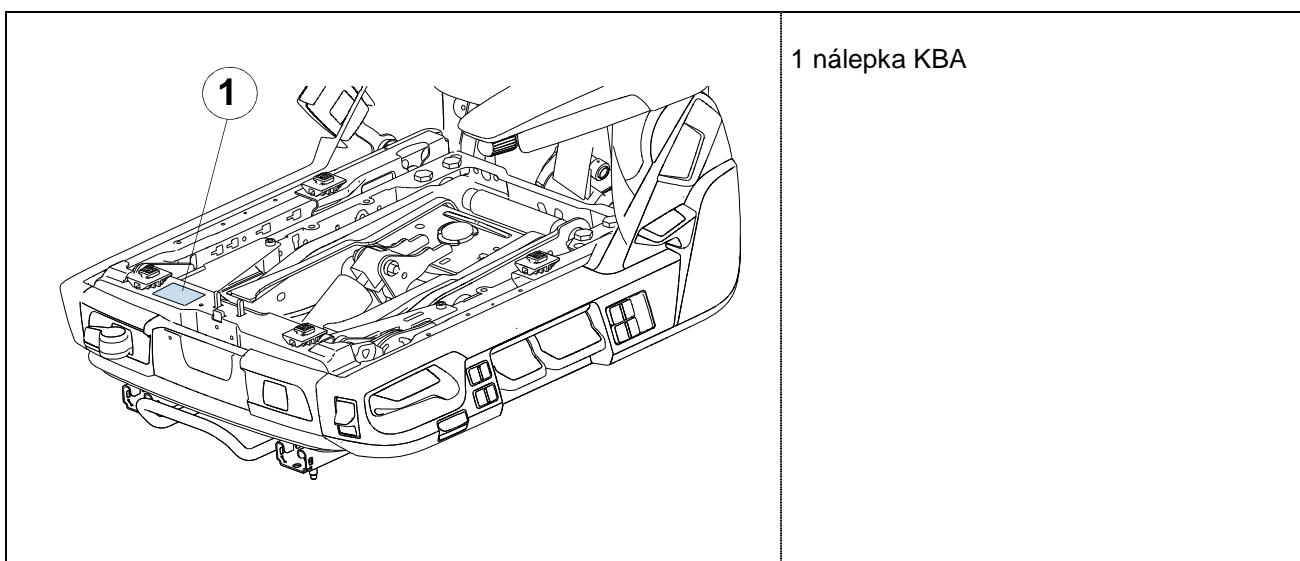

## Montáž polštáře sedadla

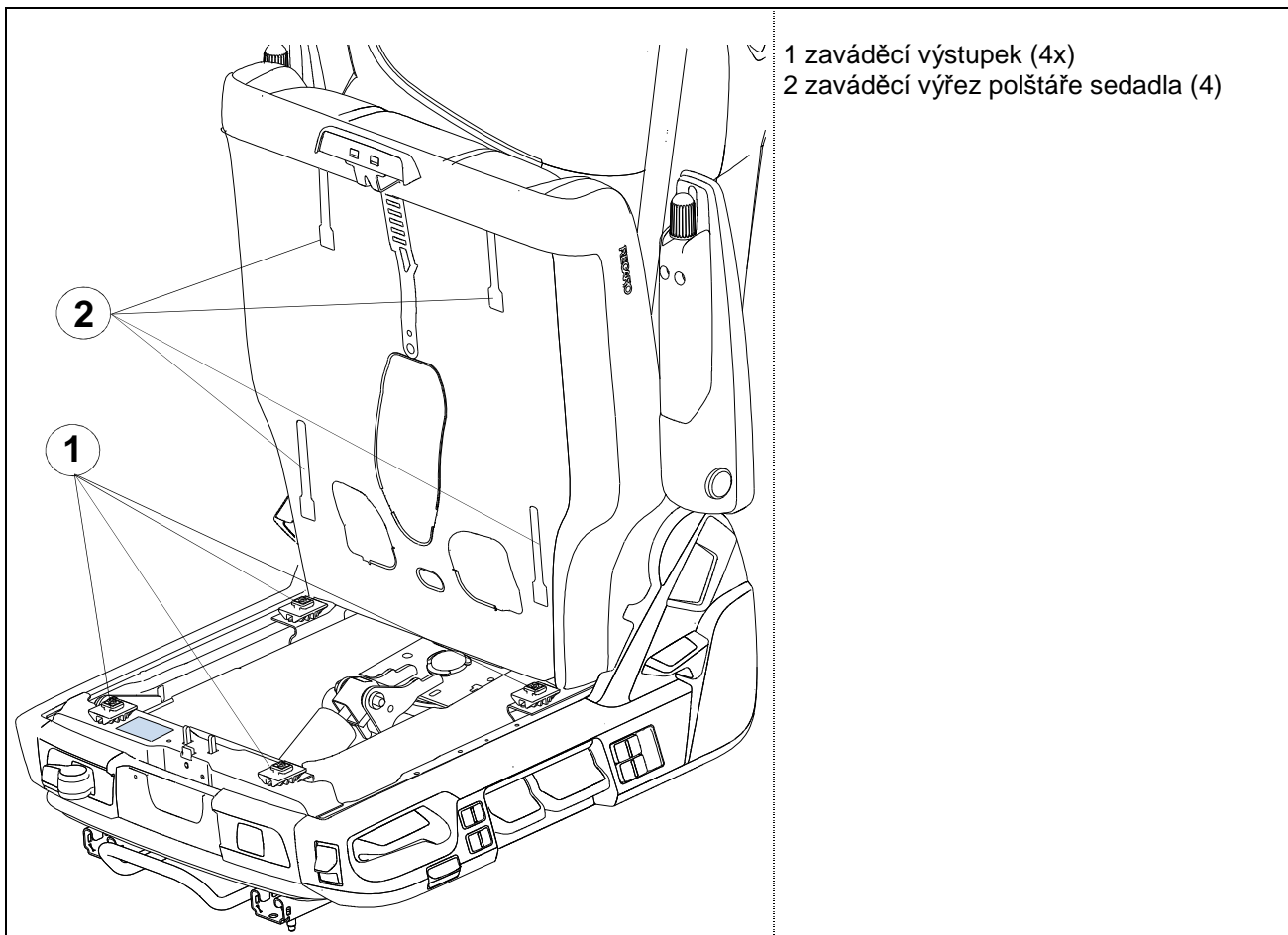

1. Položte polštář sedadla na rám sedadla.
2. Vložte zaváděcí výstupky do odpovídajících zaváděcích výřezů.

### Důležité upozornění:

Lehkým pohybem polštáře sedadla sem a tam zkontrolujte, zda zaváděcí výstupky zcela a bezpečně zaskočily do zaváděcích výřezů.

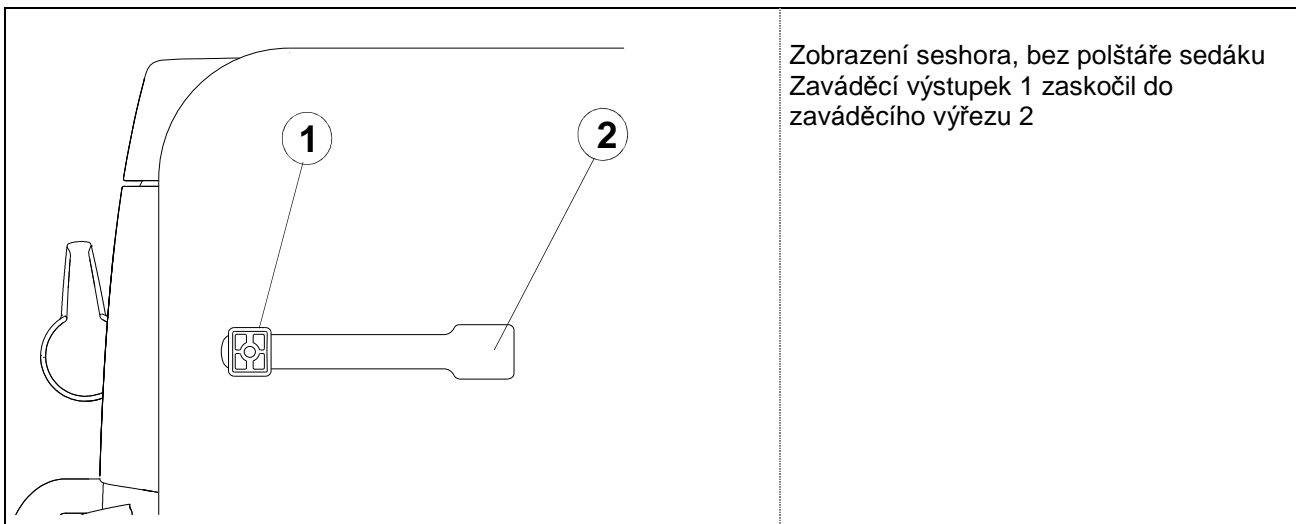

3. Polštář sedadla posuňte do požadované podélné pozice.

#### **Důležité upozornění:**

Lehkým pohybem polštáře sedadla dopředu a dozadu zkontrolujte, zda je polštář sedadla zcela zablokován.

# Istruzioni di montaggio per IVECO Stralis

## Indice

<b>1. Tabella delle chiavi sedili.....</b>	<b>2</b>
<b>2. Note generali sulla sicurezza .....</b>	<b>2</b>
2.1 Simboli e parole di avvertimento .....	3
2.2 Esclusione della responsabilità e garanzia .....	4
<b>3. Istruzioni di montaggio del sedile RECARO .....</b>	<b>5</b>
3.1 Kit di montaggio RECARO .....	5
3.2 Utensili di montaggio.....	7
3.3 Smontaggio del sedile di serie .....	8
3.4 Montaggio dell'adattatore RECARO sul pianale del veicolo.....	11
3.5 Montaggio del fascio di cablaggio flessibile sul sedile RECARO .....	13
3.6 Montaggio del sedile RECARO .....	14
<b>4. Dopo il montaggio .....</b>	<b>19</b>
<b>5. Schema elettrico.....</b>	<b>19</b>
<b>6. Adesivo Krafftfahrtbundesamt (Ufficio Federale della Circolazione) per il     sedile RECARO.....</b>	<b>20</b>



## 1. Tabella delle chiavi sedili

Denominazione di tipo	Denominazione commerciale	Numero ABE
RECARO CV Seat 1	RECARO C 7000	91317
RECARO CV Seat 2	RECARO C 6000	91303

## 2. Note generali sulla sicurezza

Ha acquistato un sedile RECARO, in grado di offrire un comfort e una sicurezza senza pari. Il sedile può tuttavia svolgere le sue funzioni e i suoi compiti solo se viene montato in modo completo e corretto secondo le istruzioni riportate nelle presenti istruzioni di montaggio e tenendo in considerazione le varie avvertenze di pericolo e misure precauzionali.



### Avvertenza:

Il sedile RECARO va montato e collegato elettricamente e pneumaticamente dal personale di un'officina specializzata.



Può effettuare da solo il montaggio solo se dispone delle conoscenze specialistiche necessarie e degli utensili richiesti. Durante i lavori deve comunque operare con cura, tranquillità e precisione. In caso di montaggio non corretto si possono avere limitazioni o problemi di funzionamento e sicurezza.

Si assicuri che, durante il montaggio, siano esclusi imbrattamenti e danneggiamenti ai collegamenti elettrici e pneumatici.



Prima dei lavori sull'impianto elettrico del veicolo, si assicuri che la batteria sia scollegata e non ci sia tensione.

Se il connettore elettrico e/o il giunto pneumatico sull'adattatore fascio di cablaggio flessibile non è compatibile con il collegamento del veicolo, tali collegamenti vanno effettuati dal personale di un'officina specializzata.

Se un sedile originale senza funzioni elettriche comfort viene sostituito con un sedile RECARO, è possibile staccare il connettore elettrico sul lato veicolo dall'adattatore fascio di cablaggio flessibile fornito. Il fascio di cablaggio va poi collegato a una sorgente di corrente del veicolo adatta da personale specializzato. Schema elettrico, vedere cap. 5.

Nonostante la massima cura possibile nella progettazione dei connettori elettrici e/o dei giunti pneumatici sull'adattatore fascio di cablaggio flessibile non si può escludere che questi non siano compatibili con i collegamenti del veicolo. In questo caso informare la KEIPER GmbH & Co. KG (vedere l'indirizzo all'ultima pagina).

## 2.1 Simboli e parole di avvertimento

Simbolo	Parola di avvertimento	Significato
	<b>Pericolo:</b>	Pericolo immediato di conseguenze mortali o di lesioni molto gravi.
	<b>Avvertenza:</b>	Potenziale situazione di pericolo che può causare conseguenze mortali o lesioni molto gravi.
	<b>Attenzione:</b>	Indica una potenziale situazione di pericolo che può provocare lesioni lievi o di scarsa rilevanza o causare danni materiali.
	<b>Avvertenza importante:</b>	Indicazione da osservare poiché, in caso di mancata osservanza, il prodotto e l'ambiente circostante possono subire danni e la funzionalità e sicurezza del prodotto possono essere limitate o annullate.

## 2.2 Esclusione della responsabilità e garanzia

In linea generale, i sedili RECARO sono adatti solo per cabine nello stato originale. Durante il montaggio del sedile è necessario fare attenzione che ci sia sufficiente spazio libero tra il sedile e i componenti della cabina (per es. azionamento cassone ribaltabile, unità di controllo). Eventualmente è necessario lo spostamento del componente della cabina che influisce sulla libertà di movimento (per es. azionamento cassone ribaltabile).

La garanzia del sedile presuppone il rispetto e l'applicazione precisa e completa delle presenti istruzioni di montaggio. Il mancato rispetto o il rispetto parziale delle presenti istruzioni di montaggio, nonché le modifiche al prodotto stesso escludono la responsabilità legata alla garanzia. Lo stesso vale anche in caso di utilizzo di componenti non ammessi da RECARO, per es. portabevande, appendiabiti, estintori, eccetera.

Il montaggio del sedile va effettuato esclusivamente rispettando con la massima precisione le presenti istruzioni di montaggio. Né il sedile, né l'adattamento, né l'allestimento pianale del veicolo vanno modificati, poiché questo determina la completa esclusione della responsabilità.



### Pericolo:

Se il sedile non è montato correttamente, in caso di incidenti ci possono essere gravi pericoli di lesioni e persino di morte. È necessario attenersi con attenzione a tutte le note, descrizioni, avvertenze, indicazioni di pericolo, eccetera.

Il sedile RECARO è destinato esclusivamente a veicoli con guida a sinistra. In caso di montaggio in un veicolo con guida a destra si può verificare uno spostamento non intenzionale degli elementi di comando a causa dei componenti vicini nell'area del sedile. Inoltre non si può garantire l'accessibilità agli elementi di comando. In caso di sollecitazione simile a un urto (incidente), questo può causare lo spostamento del sedile.

I sedili RECARO possono essere montati solo in veicoli per il cui montaggio è disponibile un'autorizzazione da parte del Kraftfahrtbundesamt (Ufficio Federale della Circolazione) (veicoli senza 2a fila di sedili/senza airbag sul volante, sedili con cintura integrale a 3 punti/senza airbag/senza pretensionatore). In caso di mancato rispetto, pericolo immediato di conseguenze mortali o di lesioni molto gravi, fino alla morte.

Se il sedile originale dispone di un airbag e/o pretensionatore, esso non va sostituito con un sedile RECARO. Questi sistemi sono destinati a una protezione attiva contro le lesioni in una situazione simile a un urto (incidente) sul relativo modello di veicolo. Tale protezione in caso di incidenti non è più garantita con la sostituzione del sedile.







### 3. Istruzioni di montaggio del sedile RECARO



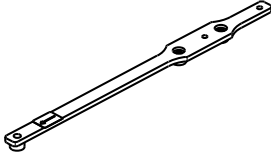

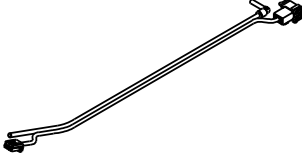
#### Pericolo:

È necessario attenersi attentamente alle istruzioni di montaggio. Se non si dispone delle conoscenze specialistiche, far effettuare la modifica al personale di un'officina specializzata.

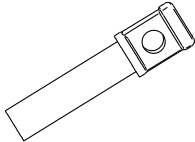
#### 3.1 Kit di montaggio RECARO

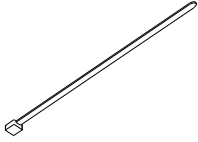
	1x adattatore lato tunnel
	1x adattatore lato porta
	1x adattatore fascio di cablaggio flessibile
	1x vite M8 x 35 T40
	5x vite DIN 7380 M8 x 30
	5x vite M8 x 12 T40
	2x dado M8
	1x pezzo di chiusura

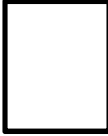

	1x fascetta serracavi
	1x istruzioni di montaggio
	1x etichetta kit di montaggio
	1x ABE / perizia componenti

Prima dell'inizio dello smontaggio di un sedile di serie, è necessario assicurarsi che tutti i componenti riportati sopra siano presenti nel kit di montaggio.

**Avvertenza importante:**

Incollare l'etichetta presente nel kit di montaggio nelle istruzioni per l'uso del sedile RECARO per avere a portata di mano in futuro le informazioni corrispondenti.

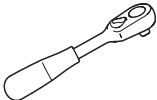
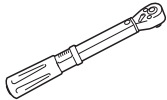
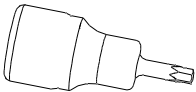
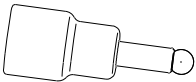
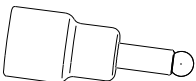
### 3.2 Utensili di montaggio

	Chiave a cricchetto
	Chiave dinamometrica
	Adattatore Torx T40
	Adattatore per l'esagono incassato da 5
	Adattatore per l'esagono incassato da 6
	Chiave fissa/ad anello apertura 13 o dodecagono incassato 13mm
	Cacciavite a stella centrale

### 3.3 Smontaggio del sedile di serie



#### Attenzione:

Prima dello smontaggio è necessario assicurarsi che il veicolo sia arrestato in modo sicuro e di avere sempre una posizione salda durante la realizzazione dei lavori.

#### Avvertenza importante:

Il sedile di serie va smontato completamente dal veicolo (con le relative guide e la cintura di sicurezza).

Per il fissaggio del sedile RECARO è assolutamente necessario utilizzare le nuove viti fornite.

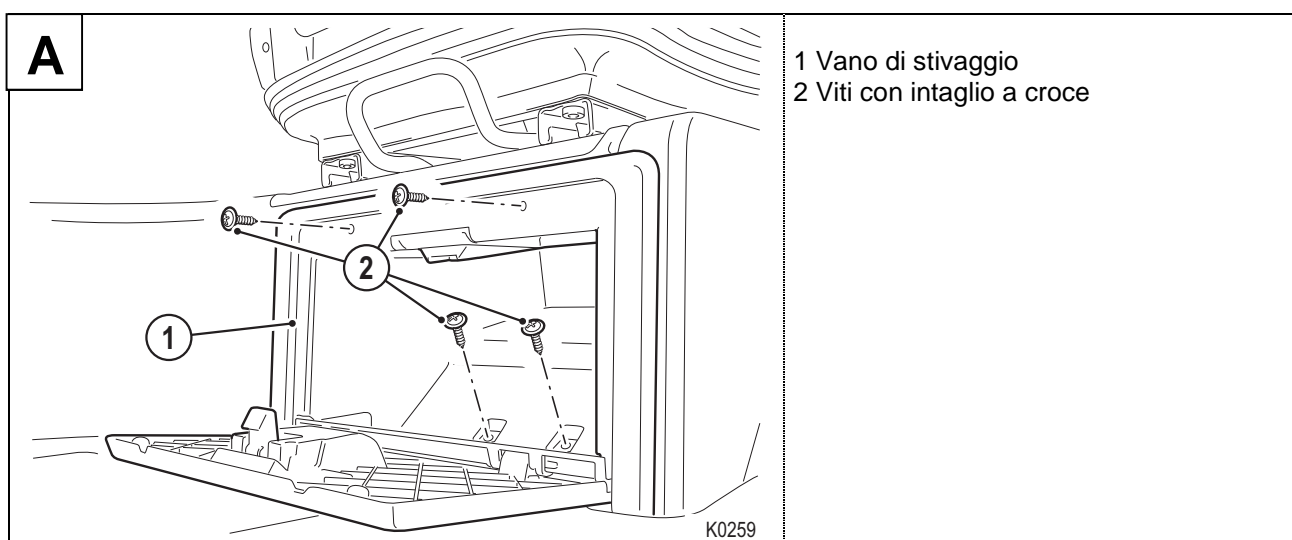

1. Aprire lo sportello del vano di stivaggio. Allentare le quattro viti con intaglio a croce (2) del vano di stivaggio (1) e toglierle (cacciavite a stella).
2. Togliere il vano di stivaggio.
3. Conservare il vano di stivaggio e le viti per il riutilizzo dopo il montaggio del sedile RECARO.

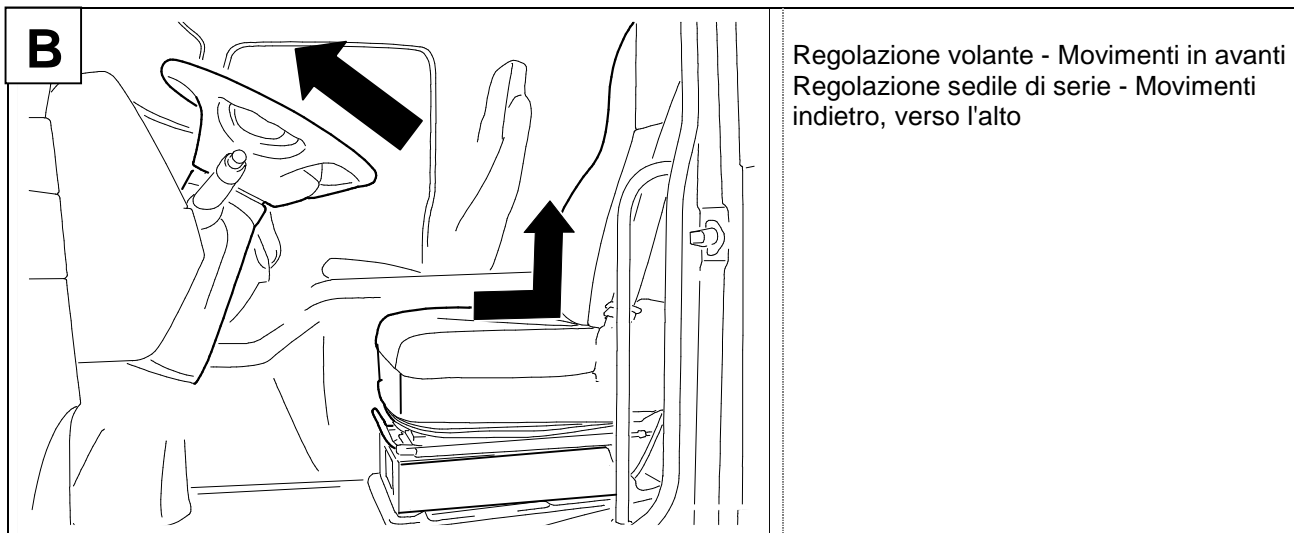

4. Portare il volante nella posizione più avanzata.
5. Portare lo schienale nella posizione verticale e il sedile nella posizione più arretrata e alta.

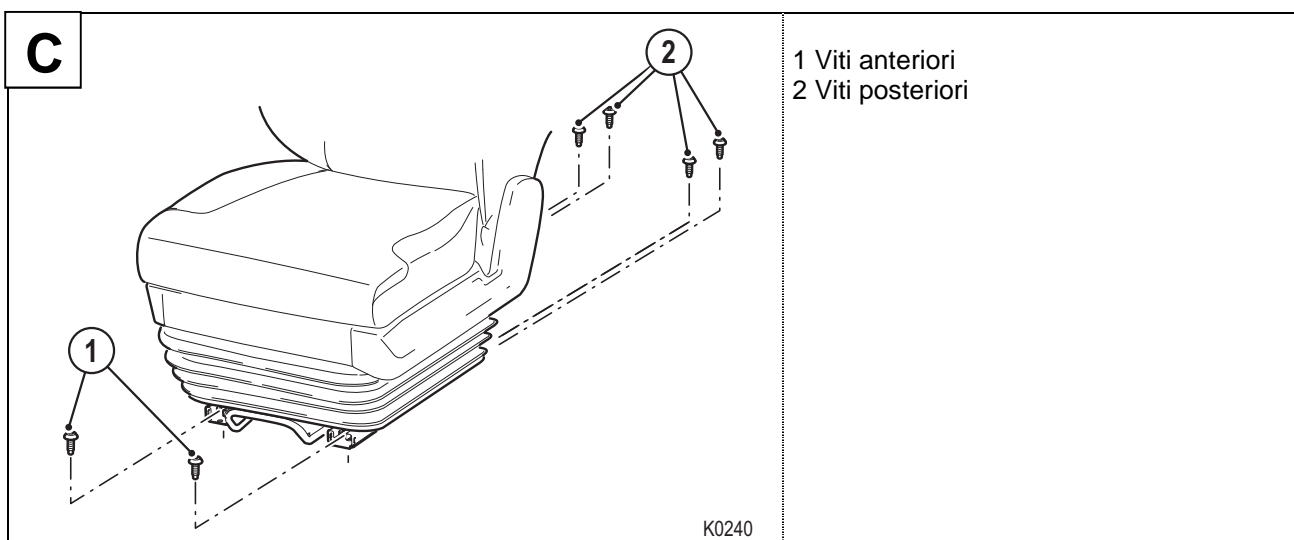

6. Allentare entrambe le viti (1) sul pianale anteriore del veicolo e togliere le viti e i dadi (adattatore esagono incassato da 6, chiave fissa apertura 13).
7. Portare il sedile nella posizione più avanzata.
8. Allentare le quattro viti (2) sul pianale posteriore del veicolo e togliere le viti (adattatore esagono incassato da 6).



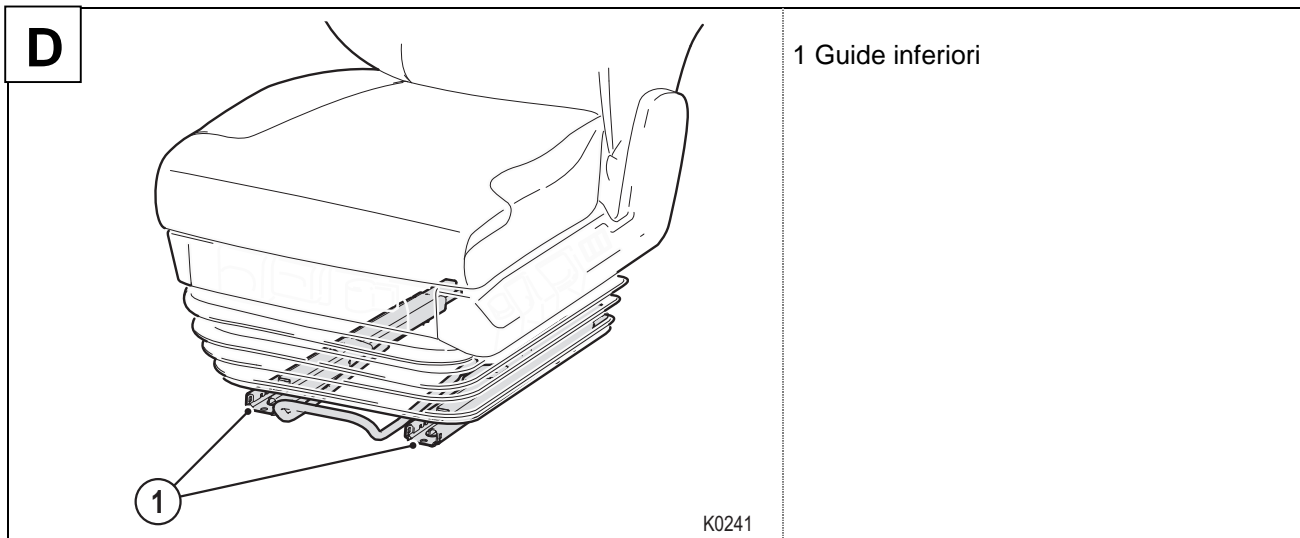

9. Sbloccare le guide del sedile e spingere manualmente le due guide inferiori (1) nella posizione centrale.
10. Attivare l'abbassamento rapido.
11. Svuotare il sistema di ventilazione del sedile.



**Avvertenza (pericolo di incastramento):**

Abbassando il sedile e spingendo le guide inferiori c'è pericolo di schiacciamento e incastramento delle dita.

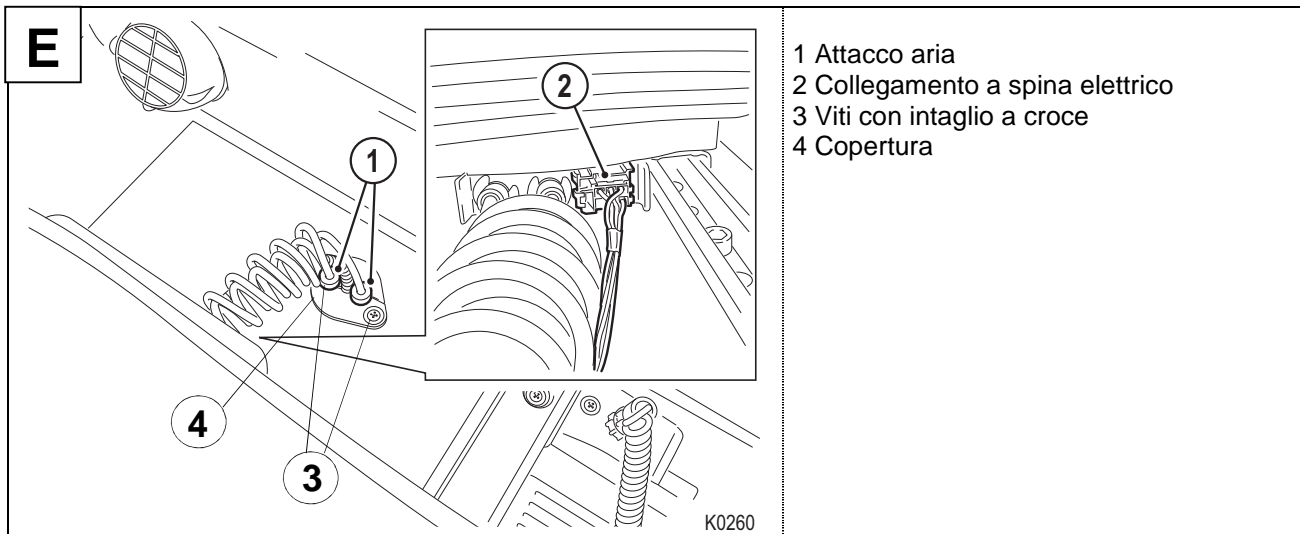

12. Allentare entrambe le viti con intaglio a croce (3) e togliere le viti.
13. Tirare verso l'alto la copertura (4). Per togliere la copertura, allontanare tra loro le due semicuscinetti.
14. Conservare la copertura e le viti per il riutilizzo al montaggio del sedile RECARO.
15. Staccare gli attacchi aria (1) sul pianale.
16. Staccare i collegamenti a spina elettrici (2) dal sedile.
17. Con cautela estrarre il sedile dal veicolo e posarlo nelle vicinanze di quest'ultimo.



### Attenzione:

Il sedile pesa fino a 50 kg. Eventualmente utilizzare un ausilio di sollevamento o sostegno.

## 3.4 Montaggio dell'adattatore RECARO sul pianale del veicolo

### Avvertenza importante:

Durante il montaggio prestare attenzione ai contrassegni sulle mensole e sugli adattatori.

Fahrtrichtung  
Direction of travel  
Sens de la marche

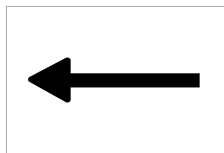

La freccia deve essere rivolta nella direzione di marcia.

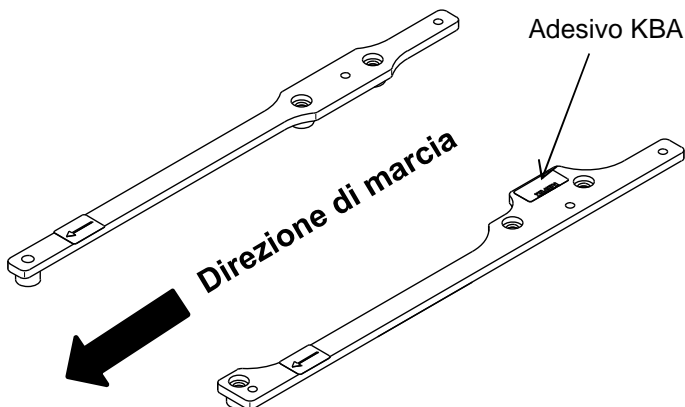

L'adesivo Kraftfahrtbundesamt (KBA, Ufficio Federale della Circolazione) deve trovarsi sul lato superiore dell'adattatore lato porta in direzione di marcia.

### Coppia di serraggio

Durante tutti i lavori di montaggio attenersi assolutamente alla coppia di serraggio indicata:

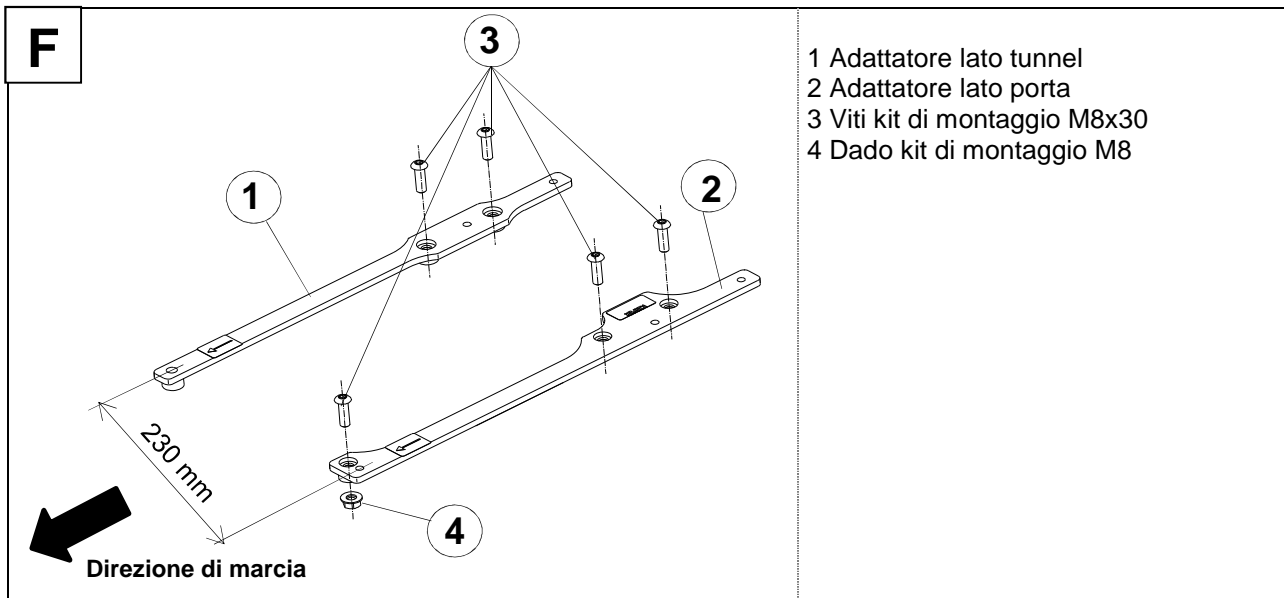

1. Sul pianale del veicolo posizionare l'adattatore (1) sul lato tunnel e l'adattatore (2) sul lato porta. Fare attenzione ai contrassegni.

### Avvertenza importante:

Orientare gli adattatori RECARO su una calibratura parallela della convergenza di 230 mm.

2. Serrare gli adattatori con le viti (3) e il dado (4) del kit di montaggio con la coppia prescritta (esagono incassato da 5 e chiave fissa apertura 13).

**Coppia di serraggio: viti M8: 25 Nm +/- 2 Nm**



### Avvertenza!

Fare attenzione a non effettuare un serraggio con una coppia di serraggio superiore o inferiore a quella indicata.

In caso di coppia di serraggio bassa le viti si possono allentare durante la marcia. In caso di coppia di serraggio elevata c'è il pericolo di danneggiare la filettatura. In entrambi i casi ci sono notevoli rischi di incidenti e lesioni durante la marcia.

Il veicolo va arrestato subito. È necessario sostituire le viti con viti nuove o serrarle con la coppia di serraggio prescritta con il relativo fermo per vite.

### 3.5 Montaggio del fascio di cablaggio flessibile sul sedile RECARO

#### Avvertenza importante:

Il montaggio del fascio di cablaggio flessibile sul sedile RECARO va effettuato al di fuori del veicolo.

Prima di tutto è necessario togliere il fascio di cablaggio flessibile fissato al sedile (se presente) e smaltirlo. A questo proposito posizionare il sedile sulla parte posteriore dello schienale per evitare danneggiamenti alla mascherina e alle maniglie.



#### Avvertenza:

È necessario assicurarsi che, durante il montaggio, siano esclusi imbrattamenti e danneggiamenti ai collegamenti elettrici e pneumatici in modo da garantire un collegamento sicuro.

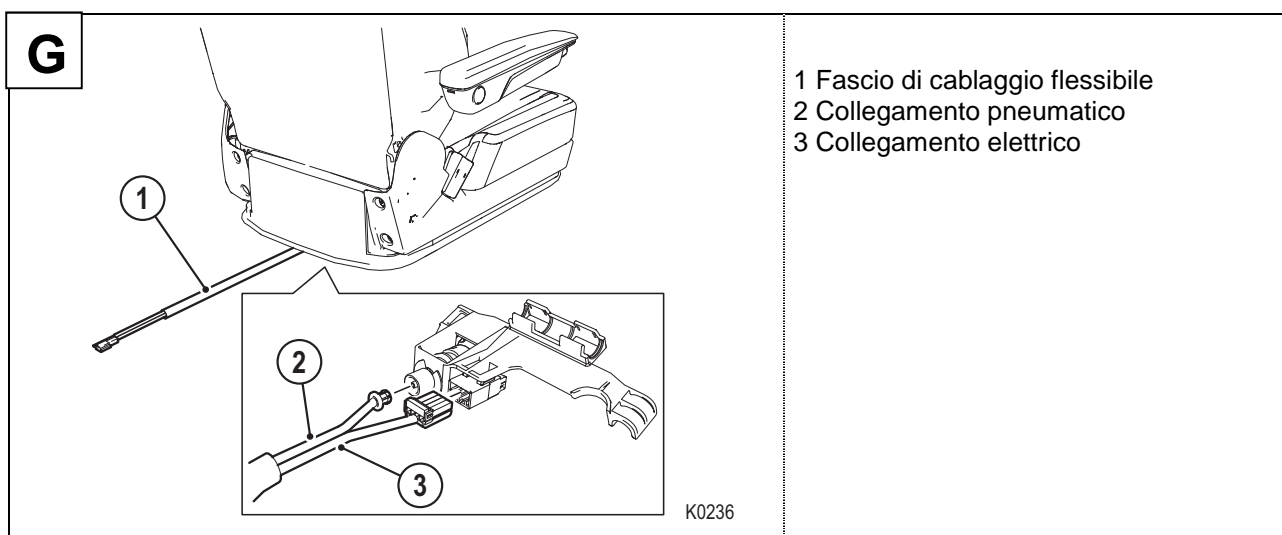

1. Montare il fascio di cablaggio flessibile (1) del kit adattatore sul sedile RECARO.
2. A questo proposito collegare il collegamento pneumatico (2) e quello elettrico (3).



#### Avvertenza:

Prestare attenzione che, durante la continuazione del montaggio, il fascio di cablaggio flessibile non si incastri, non si danneggi, né sia sottoposto a trazione e/o pressione per non compromettere il funzionamento corretto degli elementi di comando.

## 3.6 Montaggio del sedile RECARO

1. Con cautela sollevare il sedile nel veicolo.



### Attenzione:

Il sedile pesa fino a 50 kg. Eventualmente utilizzare un ausilio di sollevamento o sostegno.

Fare attenzione che il sedile non sia danneggiato dall'ausilio di sollevamento o sostegno.

### Avvertenza importante:

Per facilitare il montaggio, è necessario posizionare lo schienale in verticale e la guida superiore e inferiore in modo che siano a livello sul lato anteriore.

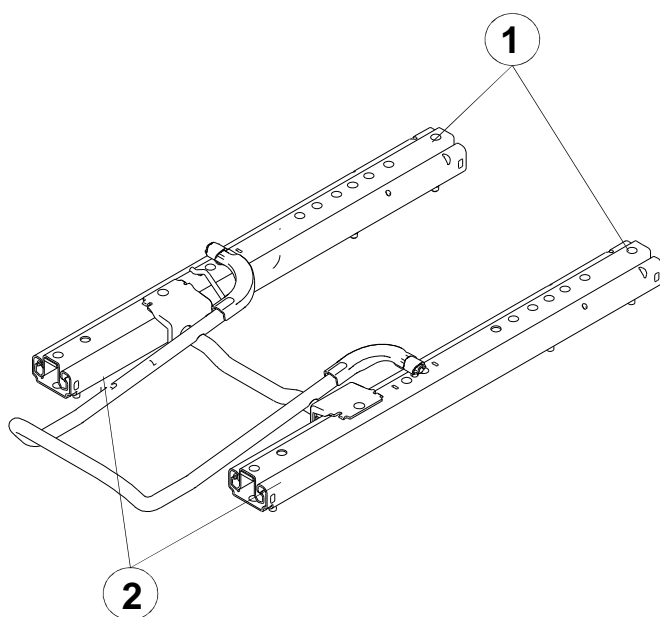

Posizione centrale della guida

- 1 Guida superiore
- 2 Guida inferiore

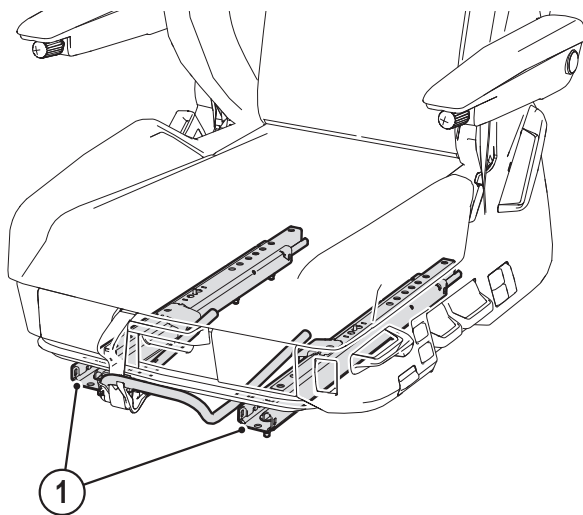
**H**

1 Guide inferiori

K0232

2. Dopo il sollevamento sbloccare la guida del sedile e spostare entrambe le guide inferiori (1) verso il lato posteriore.

**Avvertenza (pericolo di incastramento):**

Spingendo le guide inferiori c'è pericolo di schiacciamento e incastramento delle dita.

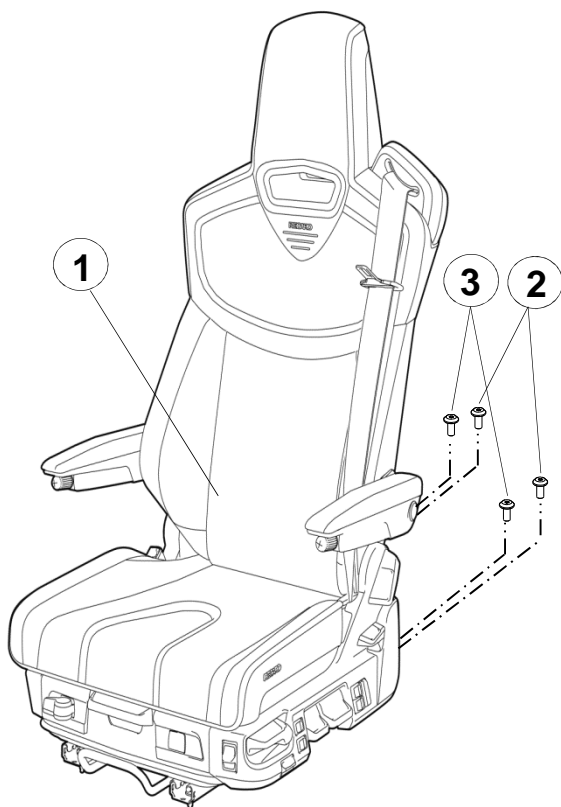
**I**

1 Sedile RECARO

2 Viti posteriori - Kit di montaggio M8x12

3 Viti centrali - Kit di montaggio M8x12

K0242

3. Avvitare manualmente le quattro viti posteriori (2, 3) del kit di montaggio nell'adattatore.



### Avvertenza:

Le viti in dotazione sono microincamiciate e possono essere utilizzate solo una volta. In caso di utilizzo ripetuto la microincamiciatura perde efficacia e non può più garantire il bloccaggio duraturo del raccordo a vite.

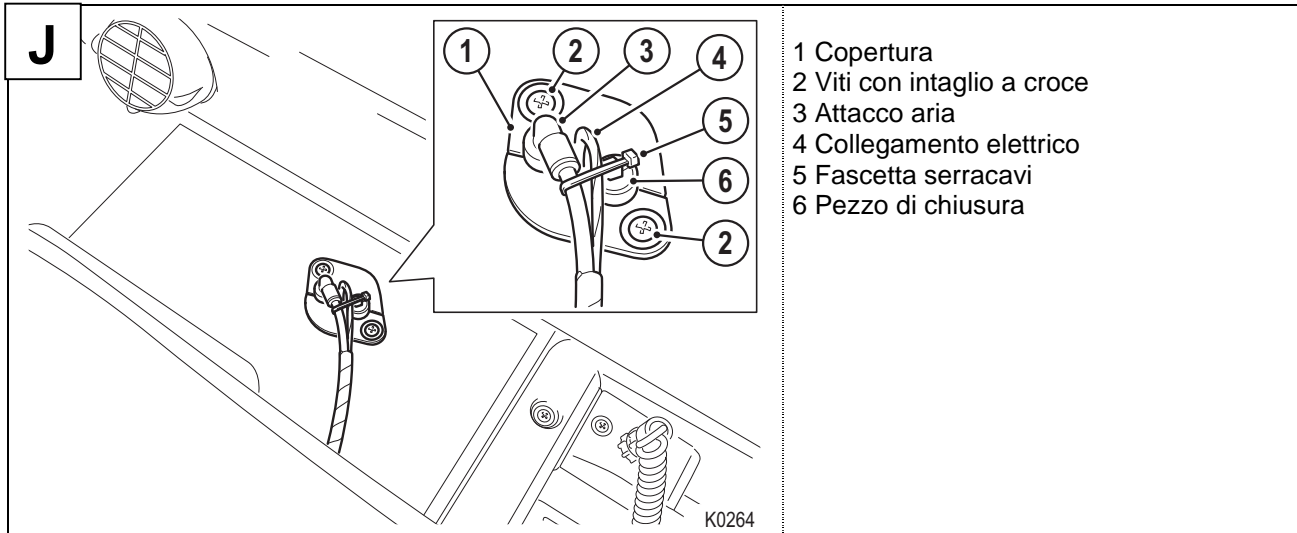

- 1 Copertura
- 2 Viti con intaglio a croce
- 3 Attacco aria
- 4 Collegamento elettrico
- 5 Fascetta serracavi
- 6 Pezzo di chiusura

4. Spingere l'attacco aria (3) del fascio di cablaggio flessibile nel collegamento del veicolo.
5. Chiudere l'attacco aria di scarico con il pezzo di chiusura in dotazione (6).
6. Collegare il collegamento elettrico (4) al collegamento sul lato veicolo e farlo passare attraverso l'apertura.
7. Montare entrambi i semicuscinetti della copertura (1). Fare attenzione che, guardando dalla direzione di marcia, l'attacco aria (3) si trovi a destra e il pezzo di chiusura (6) a sinistra.
8. Serrare la copertura sul pianale del veicolo con entrambe le viti con intaglio a croce (2).
9. Posare il flessibile per aria verso la guida sul lato porta e bloccarlo sul pezzo di chiusura (6) con la fascetta serracavi in dotazione (5).

### Avvertenza importante:

I collegamenti elettrici per l'alimentazione elettrica (positivo/negativo) del sedile vanno creati da personale specializzato. Vedere il capitolo 5, schema elettrico.

Fare attenzione che, spostando il sedile, il flessibile per aria si trovi sempre nella direzione della guida sul lato porta.

Fare attenzione che il bloccaggio fissato al fascio di cablaggio sul lato sedile si trovi sotto la copertura. Per il controllo del bloccaggio è necessario togliere la copertura.

10. Attivare l'abbassamento rapido.
11. Avviare il veicolo per creare la pressione dell'aria necessaria per le successive fasi di montaggio.

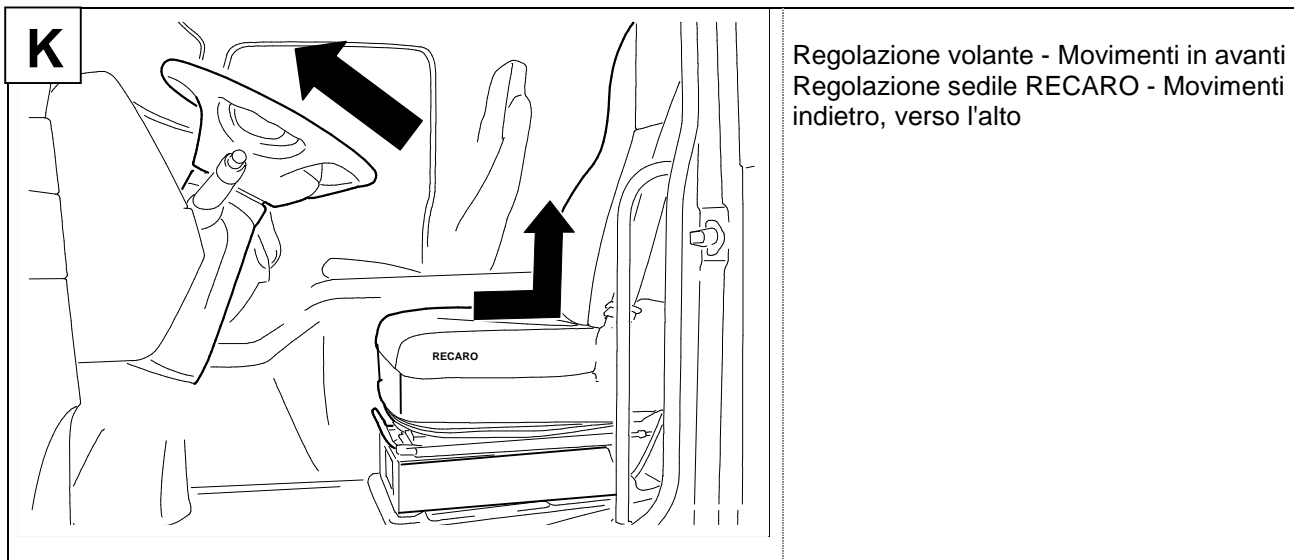

12. Disattivare l'abbassamento rapido.
13. Spingere il sedile nella posizione più arretrata.
14. Posizionare la regolazione dell'altezza nella posizione più alta.

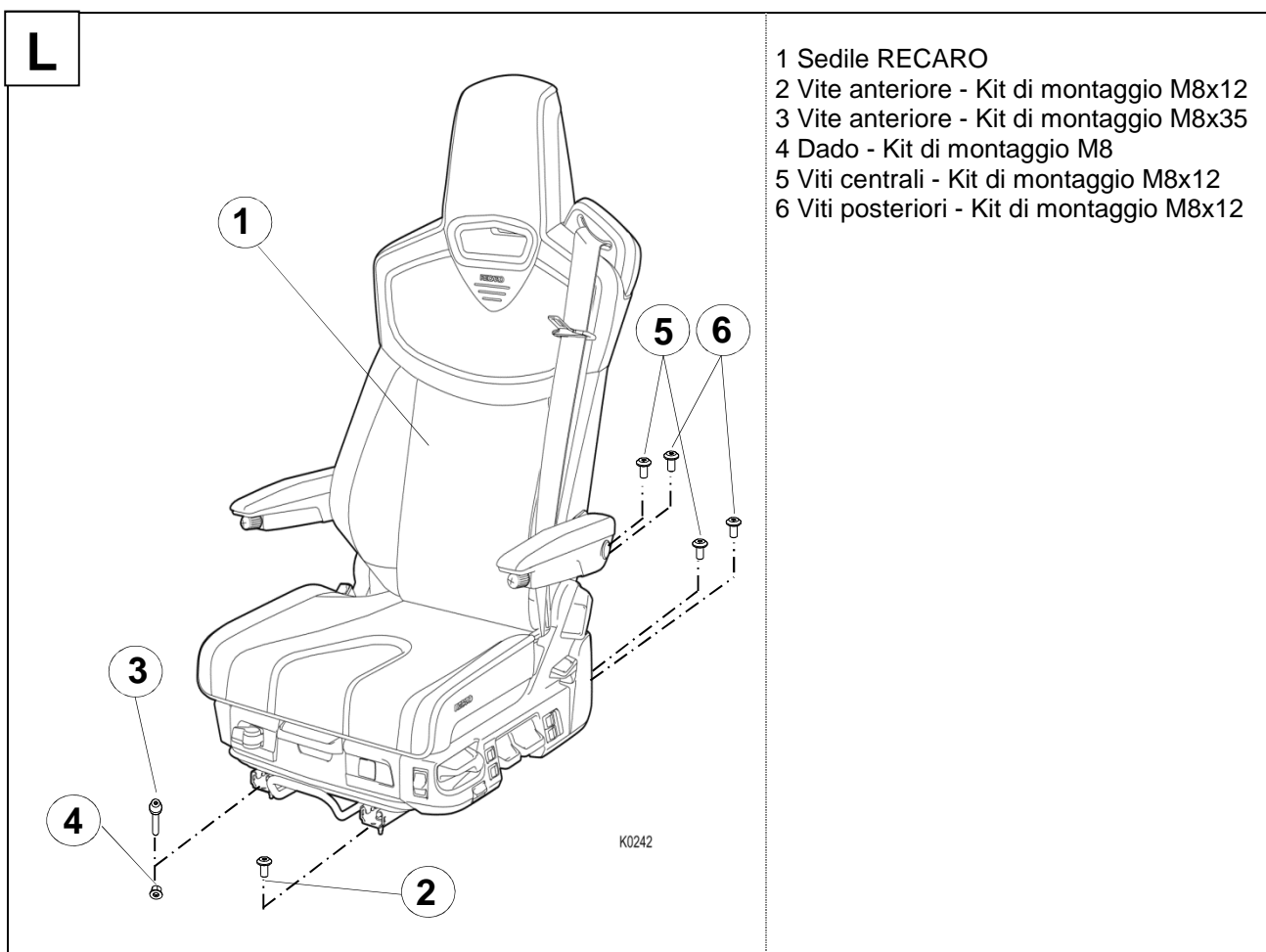

15. Avvitare manualmente la vite (2) nell'adattatore.
16. Far passare la vite (3) attraverso l'adattatore e avvitarla manualmente nel dado (4).



17. Serrare la vite (2) anteriore nell'adattatore con la coppia indicata (adattatore Torx T40).  
**Coppia di serraggio: viti M8: 25 Nm +/-2 Nm**
18. Serrare la vite (3) attraverso l'adattatore nel dado (4) con la coppia indicata (adattatore Torx T40 e chiave fissa apertura 13).  
**Coppia di serraggio: viti M8: 25 Nm +/-2 Nm**
19. Portare il sedile nella posizione più avanzata.
20. Serrare le quattro viti (5, 6) con la coppia indicata (adattatore Torx T40).  
**Coppia di serraggio: viti M8: 25 Nm +/-2 Nm**

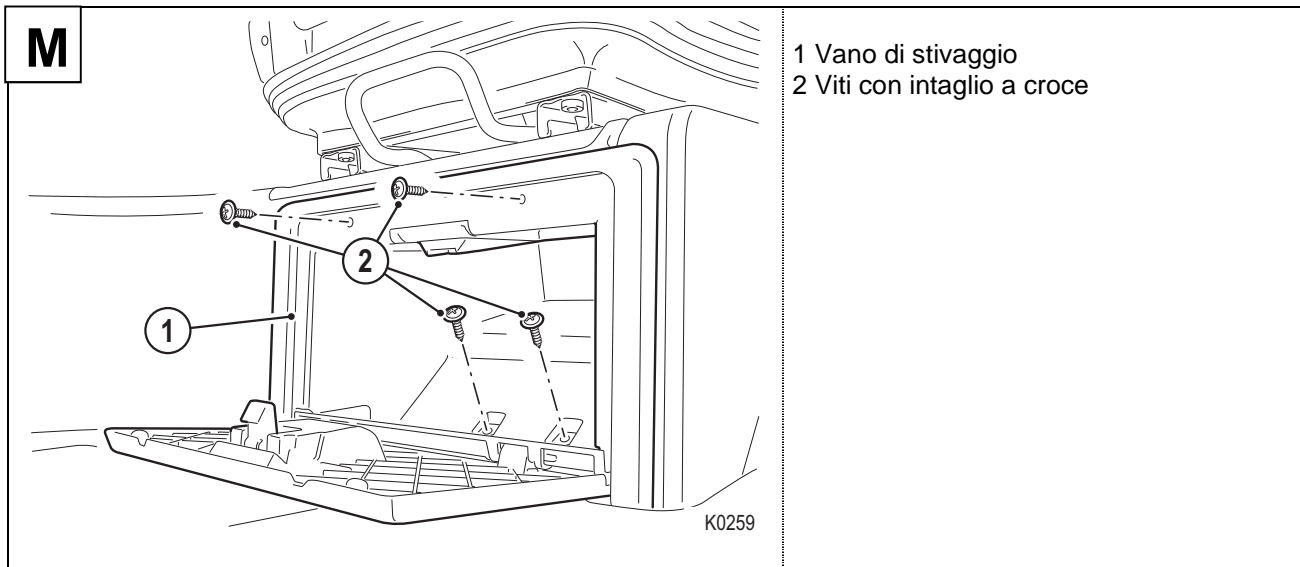

21. Spingere il vano di stivaggio nella mensola sedile.
22. Serrare il vano di stivaggio (1) con le quattro viti originali (2) (cacciavite a stella).



**Pericolo:**

In caso di mancato rispetto delle coppie di serraggio le viti si possono allentare durante la marcia.

In questo caso il progetto di sicurezza viene meno e il veicolo non può proseguire. Le viti vanno serrate con la coppia di serraggio indicata.

## 4. Dopo il montaggio

1. Controllare se il sedile può essere spostato con facilità e in sicurezza in direzione longitudinale. La guida del sedile deve scattare in posizione in modo udibile su entrambi i lati dopo lo spostamento del sedile e il rilascio della leva di sbloccaggio. Con piccoli movimenti in avanti e all'indietro del sedile assicurarsi che quest'ultimo sia bloccato completamente su entrambi i lati.
2. È necessario assicurarsi che, allo spostamento della guida del sedile, i cavi e i flessibili non rimangano incastrati o vengano danneggiati.
3. Controllare il funzionamento e l'accessibilità dei singoli elementi di comando del sedile.
4. Controllare il funzionamento dell'avviso cintura (se presente).



### Avvertenza!

Conservare il sedile smontato in un luogo lontano dalla portata dei bambini.

Non collegare i collegamenti elettrici del sedile a generatori di tensione elettrica.

Con il motore in moto e la cintura allacciata il segnale di avviso nel cruscotto deve spegnersi. In caso contrario, è necessario controllare il collegamento elettrico.

## 5. Schema elettrico

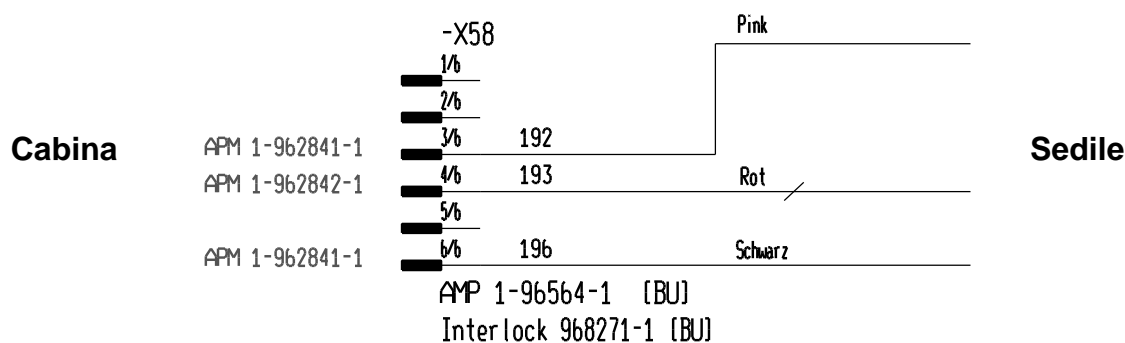

<b>Rosso</b>	<b>24V / positivo</b>
<b>Nero</b>	<b>GND / negativo</b>
<b>Fucsia</b>	<b>Avviso cintura</b>

## 6. Adesivo Kraftfahrtbundesamt (Ufficio Federale della Circolazione) per il sedile RECARO

L'adesivo con l'indicazione del tipo di sedile e il contrassegno di tipo stabilito dal Kraftfahrtbundesamt (adesivo KBA) si trova sotto il cuscino di seduta sul sostegno trasversale, in direzione di marcia a destra. Per il controllo dell'adesivo è necessario smontare il cuscino di seduta.

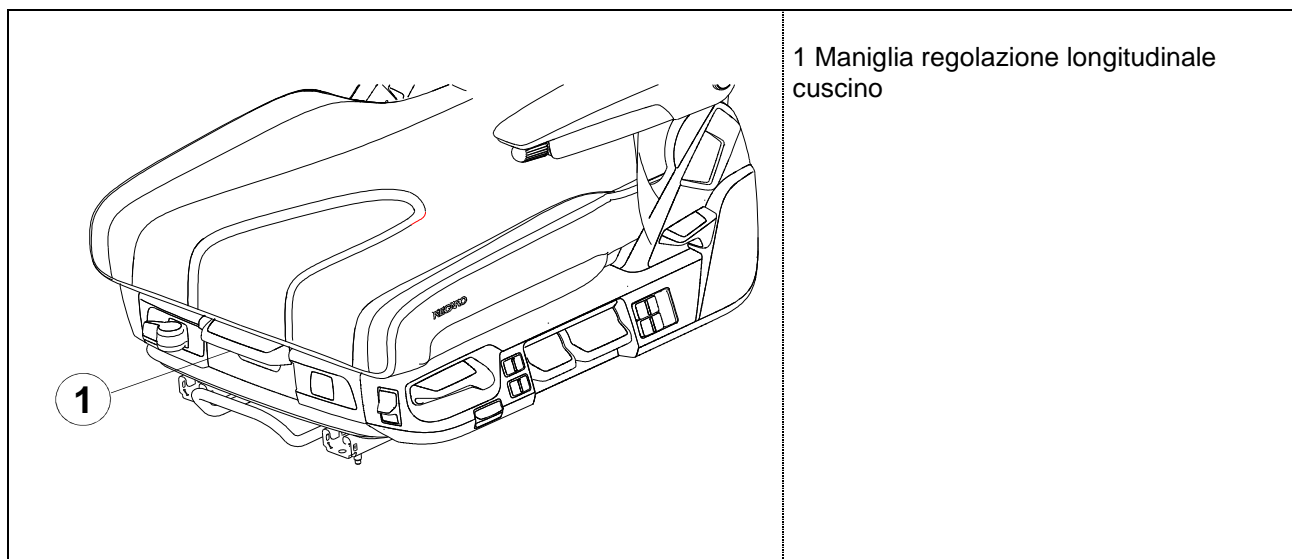

### Smontaggio del cuscino di seduta

1. Sbloccare la regolazione longitudinale cuscino di seduta e tirare in avanti il cuscino di seduta fino all'arresto.
2. Ruotare la maniglia regolazione longitudinale cuscino di seduta verso destra (in direzione di marcia) e tirare nuovamente in avanti il cuscino di seduta. Il cuscino di seduta può ora essere tolto tirandolo verso l'alto.
3. Sollevare il cuscino di seduta solo sul lato anteriore, poiché sul lato posteriore i cavi o le condutture dell'aria possono provocare lesioni.

### Avvertenza importante:

Fare attenzione che i cavi e i flessibili del cuscino di seduta non vengano danneggiati durante lo smontaggio.

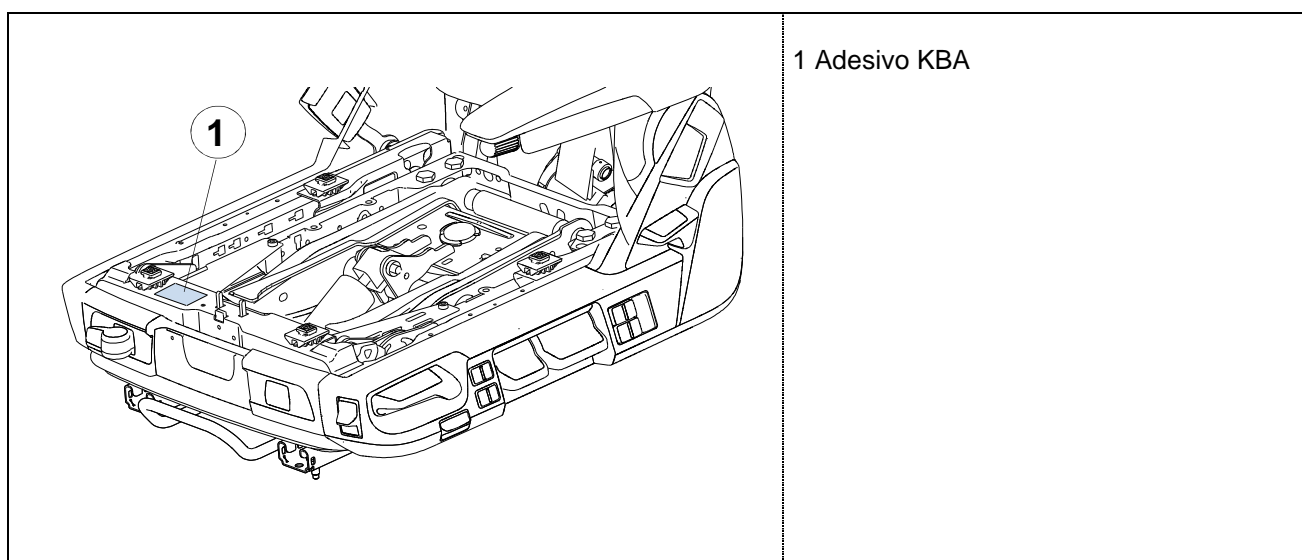

## Montaggio del cuscino di seduta

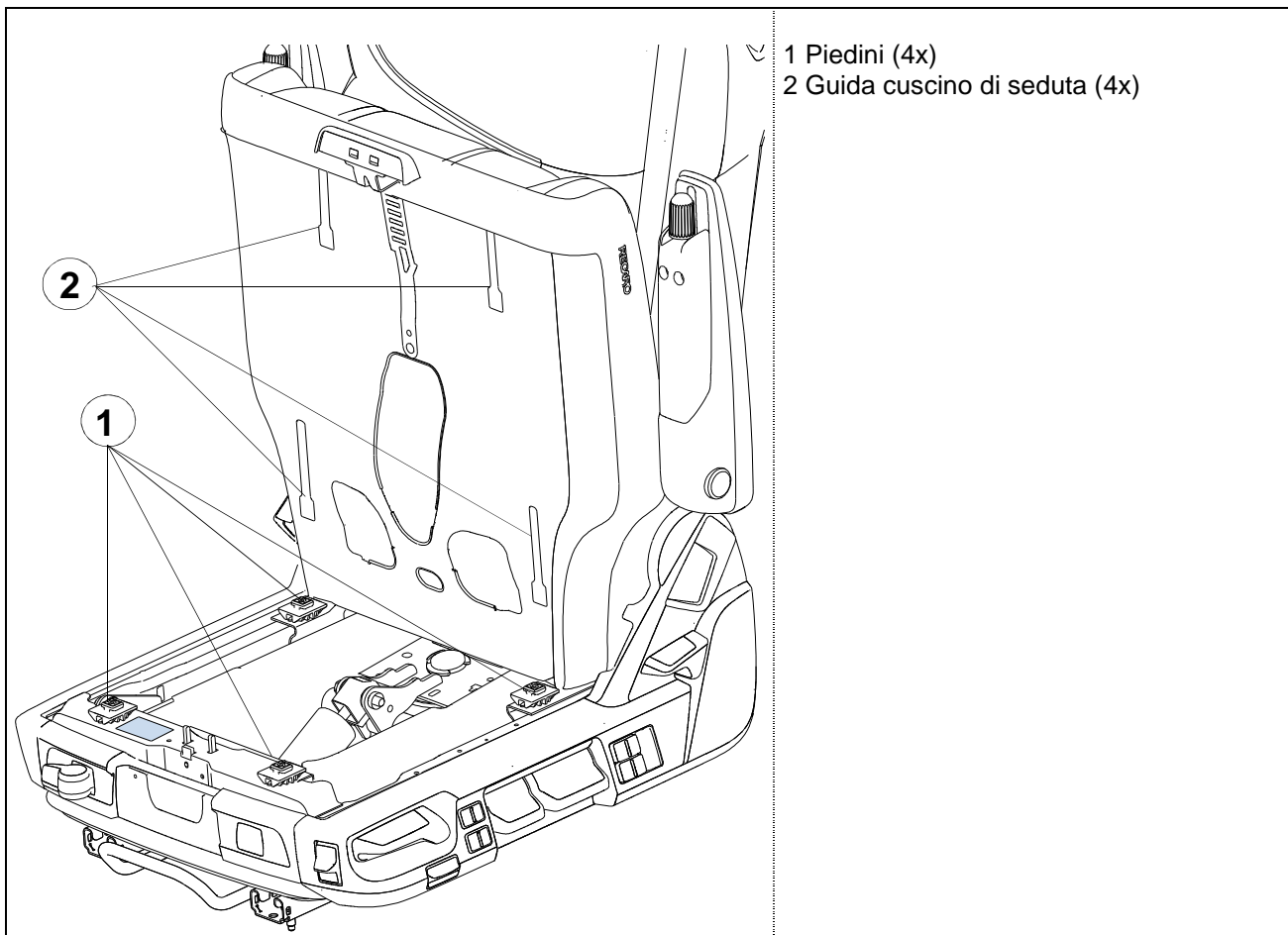

1. Posare il cuscino di seduta sul telaio.
2. Inserire i piedini nelle relative guide.

### **Avvertenza importante:**

Verificare, sollevando e muovendo leggermente avanti e indietro il cuscino di seduta, se i piedini sono scattati in posizione in modo completo e sicuro nelle guide.

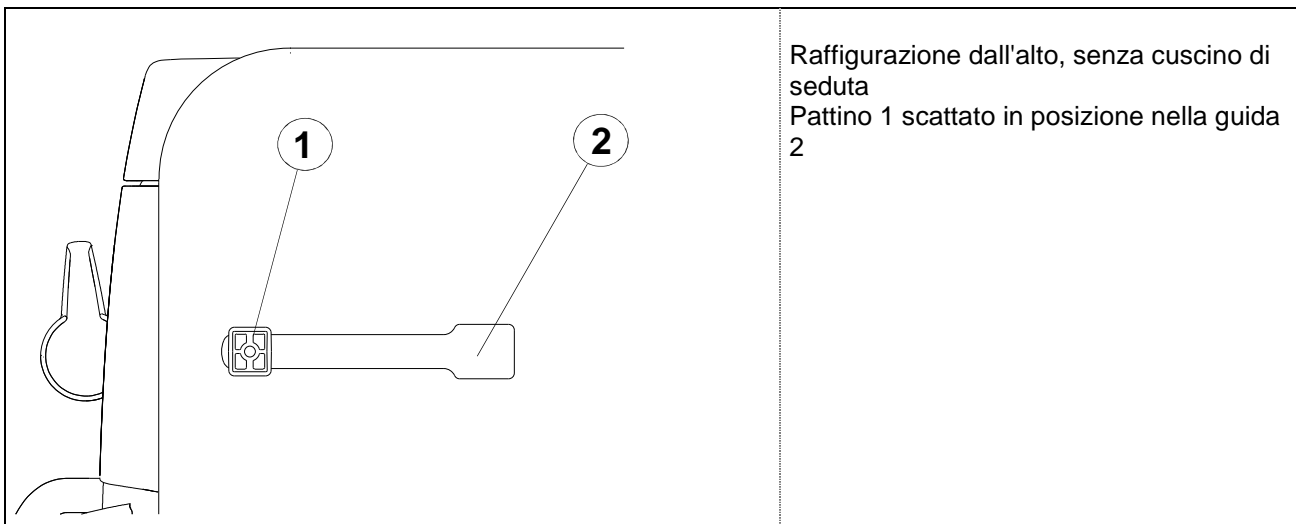

3. Spingere il cuscino di seduta nella posizione longitudinale desiderata.

**Avvertenza importante:**

Con piccoli movimenti in avanti e all'indietro del cuscino di seduta assicurarsi che quest'ultimo sia bloccato completamente.

# Instruções de montagem para IVECO Stralis

## Índice

<b>1. Tabela de códigos Bancos .....</b>	<b>2</b>
<b>2. Indicações de segurança gerais .....</b>	<b>2</b>
2.1 Símbolos e palavras de sinalização .....	3
2.2 Exoneração de responsabilidade e garantia .....	4
<b>3. Instruções de montagem do banco RECARO.....</b>	<b>5</b>
3.1 Kit de montagem RECARO.....	5
3.2 Ferramentas de montagem.....	7
3.3 Desmontar o banco de série .....	8
3.4 Montar o adaptador RECARO no piso do veículo.....	11
3.5 Montar o tubo de cablagem no banco RECARO.....	13
3.6 Montar o banco RECARO.....	14
<b>4. Após a montagem .....</b>	<b>19</b>
<b>5. Esquema de conexões.....</b>	<b>19</b>
<b>6. Autocolante da Autoridade Federal de Transportes Motorizados da Alemanha do banco RECARO.....</b>	<b>20</b>

## 1. Tabela de códigos Bancos

Designação do tipo	Designação comercial	Número de autorização de circulação geral
RECARO CV Seat 1	RECARO C 7000	91317
RECARO CV Seat 2	RECARO C 6000	91303

## 2. Indicações de segurança gerais

Adquiriu um banco da marca RECARO, que alia o conforto à segurança. No entanto, o banco apenas pode cumprir as suas tarefas e funções, se for montado corretamente e na íntegra conforme as indicações e instruções existentes nestas instruções de montagem, e sob cumprimento das diferentes indicações de perigo e medidas de precaução.



### Aviso:

A montagem e a ligação elétrica e pneumática do banco RECARO devem ser efetuadas por uma oficina especializada.



Apenas poderá responsabilizar-se pela montagem, se possuir os conhecimentos técnicos necessários e as ferramentas necessárias para a montagem. Neste caso, devem ser tidos em consideração os princípios de cuidado, calma e precisão. Em caso de uma montagem incorreta, isto terá como consequência a restrição ou a falha da funcionalidade e da segurança.

Certifique-se de que durante a montagem são excluídas sujidades e danos nas ligações elétricas e pneumáticas.



Certifique-se de que antes de qualquer operação no sistema elétrico do veículo, a bateria deve estar desconetada e deve estar assegurada a ausência de tensão.

Se o conector elétrico e / ou o acoplamento pneumático do adaptador do tubo de cablagem não for compatível com o conector do veículo, estas ligações devem ser efetuadas por uma oficina especializada.

Se um banco original sem funções de conforto elétricas for substituído por um banco RECARO, o mesmo pode ser isolado no adaptador do tubo de cablagem fornecido do conector elétrico do lado do veículo. A cablagem deve então ser ligada por um técnico qualificado a uma fonte de corrente interna adequada do veículo. Esquema de conexões ver cap. 5

Apesar do máximo cuidado possível durante a colocação do conector elétrico e / ou dos acoplamentos pneumáticos no adaptador do tubo de cablagem, não deve ser excluída a hipóteses de estes não serem compatíveis com os conectores do veículo. Neste caso, a empresa KEIPER GmbH & Co. KG deve ser informada (ver o endereço na última página).

## 2.1 Símbolos e palavras de sinalização

Símbolo	Palavra de sinalização	Significado
	<b>Perigo:</b>	Aqui existe um perigo imediato com consequência de lesões graves ou até fatais.
	<b>Aviso:</b>	Trata-se de uma possível situação de perigo com consequência de lesões graves ou até fatais.
	<b>Cuidado:</b>	Designa uma possível situação de perigo que pode causar lesões ligeiras ou não significativas ou danos materiais.
	<b>Nota importante:</b>	Isto deve ser tido em consideração, uma vez que o respetivo incumprimento pode danificar tanto o produto como também o ambiente do produto, assim como limitar ou não permitir a funcionalidade do produto e a segurança do produto.



## 2.2 Exoneração de responsabilidade e garantia

Os bancos RECARO são geralmente apenas adequados para cabinas no seu estado original. Durante a montagem do banco, deve certificar-se que existe espaço livre suficiente entre o banco e os componentes da cabina (p. ex. acionamento do basculador, unidades de comando). Eventualmente, é necessária a disposição do componente da cabina que influencia o movimento livre (p. ex. acionamento do basculador).

A garantia do banco pressupõe o cumprimento na íntegra e exato e a implementação destas instruções de montagem. O incumprimento ou o cumprimento limitado destas instruções de montagem, assim como as alterações no próprio produto excluem a responsabilidade da garantia. Isto é igualmente válido no caso de utilização de componentes não autorizados pela RECARO, p. ex. porta-copos, cabides de vestuário, extintores, etc.

A montagem do banco deve ser efetuada exclusivamente sob o cumprimento rigoroso destas instruções de montagem. O banco, a adaptação ou o chassis do veículo não devem ser alterados, porque isto terá como consequência uma exoneração de responsabilidade completa.



### Perigo:

Um banco não montado corretamente pode, em caso de acidentes, ter como resultado perigos adicionais significativos em termos de saúde, vida e integridade física. Siga rigorosamente todas as notas, descrições, indicações de aviso e de perigo, etc.

O banco RECARO deve ser utilizado exclusivamente para veículos de volante à esquerda. Em caso de instalação num veículo de volante à direita, devido aos componentes adjacentes na área do banco pode ocorrer uma regulação não pretendida dos elementos de comando. Além disso, o acesso aos elementos de comando pode não estar assegurado. Em caso de carga similar a um choque (acidente) pode ocorrer uma regulação do banco.

Os bancos RECARO apenas devem ser instalados em veículos, para cuja montagem exista uma autorização por parte da Autoridade Federal de Transportes Motorizados da Alemanha (veículos sem a 2.ª fila de bancos / airbag no volante, bancos com cinto-arnês integral em três pontos / sem airbag/ sem pré-tensor).

Em caso de inobservância, existe um perigo imediato com consequência de lesões graves ou até fatais.

Se o banco original possuir um airbag e / ou um pré-tensor, estes não devem ser substituídos pelo banco RECARO. Estes sistemas são adaptados para uma proteção contra lesões ativa no respetivo modelo do veículo, numa situação similar a um choque (acidente). Ao substituir o banco, esta proteção contra acidentes deixa de estar disponível.





### 3. Instruções de montagem do banco RECARO



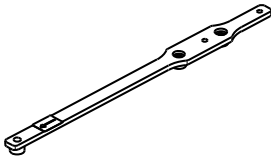
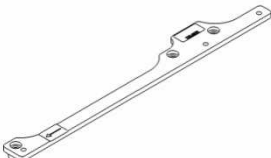
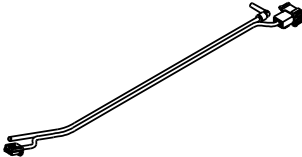

#### Perigo:

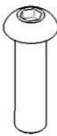
Cumpra rigorosamente as disposições das instruções de montagem. Se não possuir os conhecimentos técnicos necessários, a alteração deve ser efetuada por uma oficina especializada.

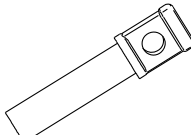
#### 3.1 Kit de montagem RECARO

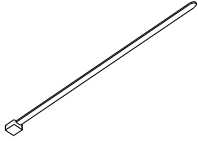
	1x adaptador lado do túnel
	1x adaptador lado da porta
	1x adaptador do tubo de cablagem
	1x parafuso M8 x 35 T40
	5x parafuso DIN 7380 M8 x 30
	5x parafuso M8 x 12 T40
	2x porca M8
	1x peça de bloqueio

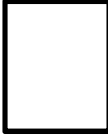

	<p>1x braçadeira para cabos</p>
	<p>1x instruções de montagem</p>
	<p>1x etiqueta do kit de montagem</p>
	<p>1x autorização de circulação geral / peritagem de peças</p>

Antes de desmontar o banco de série, certifique-se de que todas as peças indicadas em cima estão incluídas no kit de montagem.

**Nota importante:**

Coloque a etiqueta fornecida do kit de montagem no manual de instruções do banco RECARO, para no futuro ter acesso à respetiva informação.

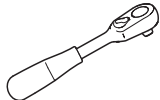
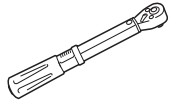
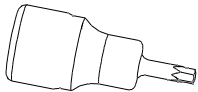
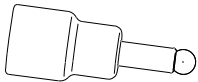
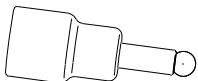
### 3.2 Ferramentas de montagem

	Chave de roquete
	Chave dinamométrica
	Adaptador Torx T40
	Adaptador para o 5.º sextavado interior
	Adaptador para o 6.º sextavado interior
	Chave de bocas ou chave de luneta SW13 ou pinhão de corrente longitudinal de 13 mm
	Chave de parafusos Philips central

### 3.3 Desmontar o banco de série



#### Cuidado:

Antes da desmontagem, verifique se o veículo está desligado de forma segura e que tem um apoio firme para a realização das operações.

#### Nota importante:

O banco de série deve ser desmontado completamente do veículo com as guias do banco e o fecho do cinto.  
Para a fixação do banco RECARO é imprescindível a utilização dos novos parafusos fornecidos.

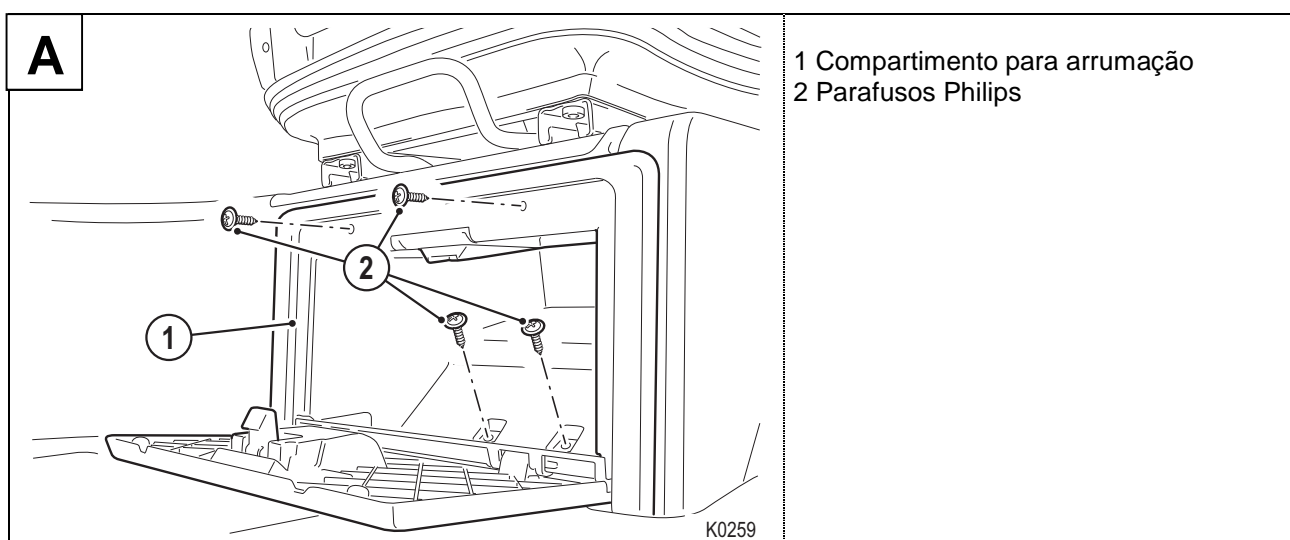

1. Abra a tampa do compartimento para arrumação. Solte os quatro parafusos Philips (2) do compartimento para arrumação (1) e retire os mesmos (chave de parafusos Philips).
2. Retire o compartimento para arrumação.
3. Guarde o compartimento para arrumação e os parafusos para a reutilização, após a montagem do banco RECARO.

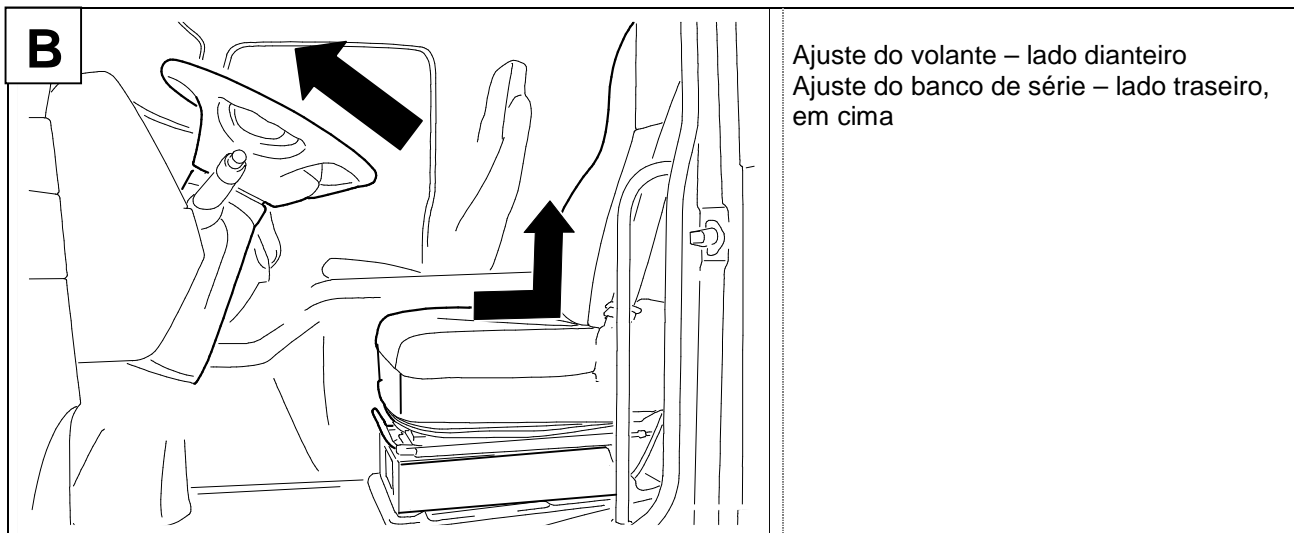

Ajuste do volante – lado dianteiro  
 Ajuste do banco de série – lado traseiro, em cima

4. Coloque o volante na posição mais avançada.
5. Conduza o encosto do banco para a posição vertical e o banco para a posição mais recuada e superior.

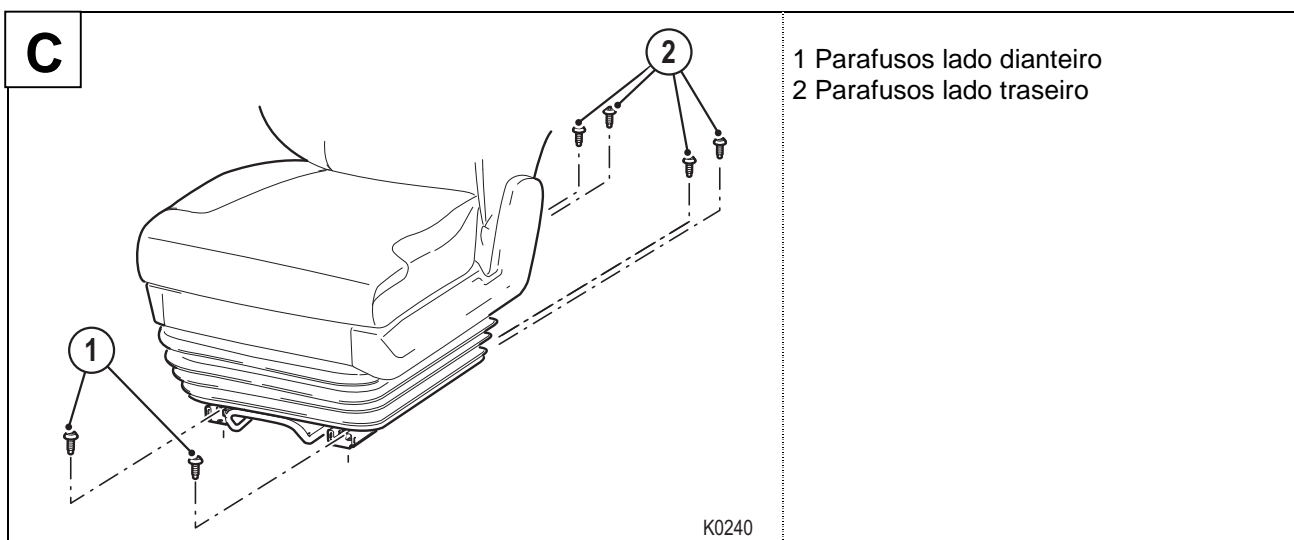

1 Parafusos lado dianteiro  
 2 Parafusos lado traseiro

6. Solte ambos os parafusos (1) no lado dianteiro do piso do veículo e retire os parafusos e as porcas (adaptador 6.º sextavado interior, chave de bocas SW13).
7. Desloque o banco para a posição mais avançada.
8. Solte os quatro parafusos (2) no lado traseiro do piso do veículo e retire os parafusos (adaptador para o 6.º sextavado interior).

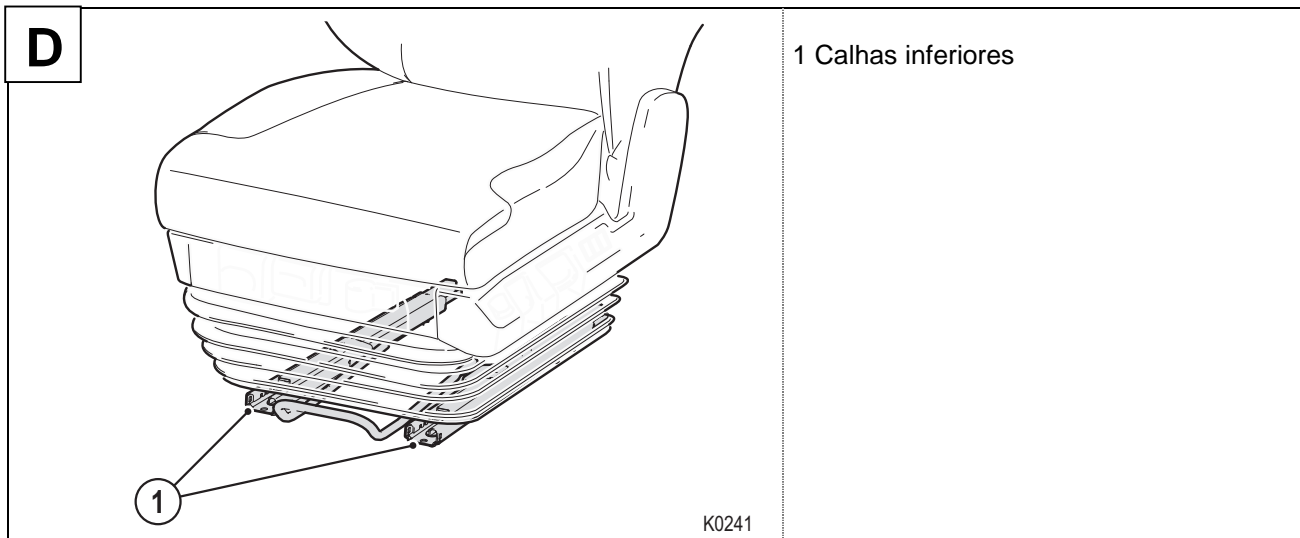

9. Desbloqueie as calhas do banco e desloque manualmente ambas as calhas inferiores (1) para a posição central.
10. Ative a descida rápida.
11. Descarregue o sistema de ar do veículo.



**Aviso (perigo de entalamento):**

Ao descer o banco e deslocar as calhas inferiores existe o perigo de esmagamento e de entalamento dos dedos.

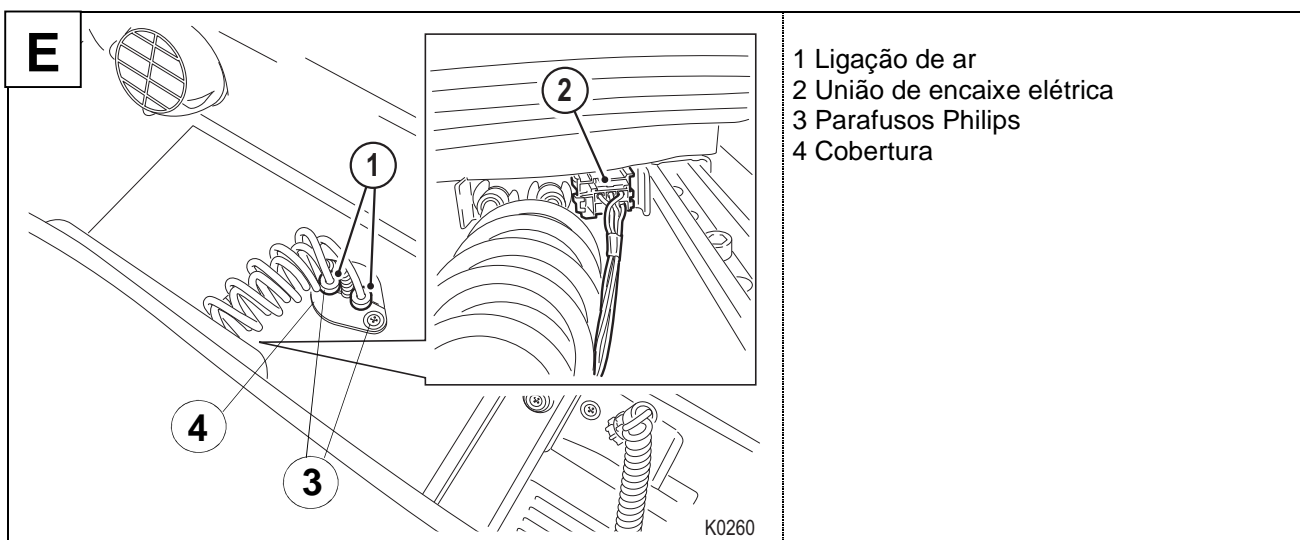

12. Solte ambos os parafusos Philips (3) e retire os mesmos.
13. Puxe a cobertura (4) para cima. Para a remoção da cobertura, separe ambas as metades.
14. Guarde a cobertura e os parafusos para a sua reutilização na montagem do banco RECARO.
15. Separe as ligações de ar (1) no piso.
16. Separe as uniões de encaixe elétricas (2) no banco.
17. Levante cuidadosamente o banco para fora do veículo e coloque o mesmo junto ao veículo.



### Cuidado:

Tenha em atenção que o banco pesa até 50 kg. Se necessário, utilize um auxiliar de elevação ou de suporte.

## 3.4 Montar o adaptador RECARO no piso do veículo

### Nota importante:

Durante a montagem, tenha em atenção as marcas nas consolas e nos adaptadores.

Fahrtrichtung  
Direction of travel  
Sens de la marche

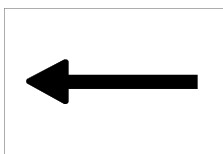

A seta deve estar virada para o sentido de marcha.

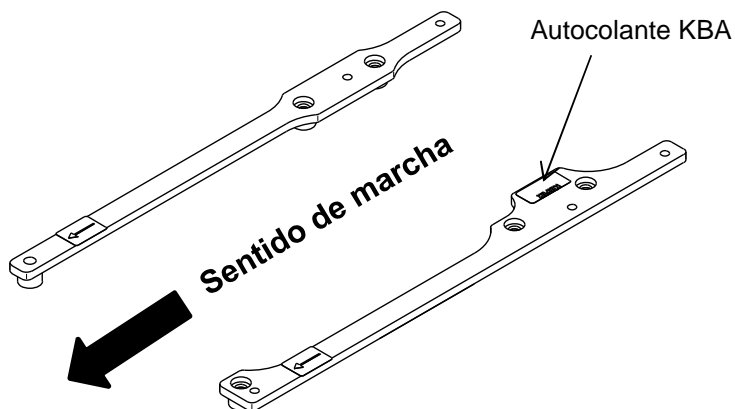

O autocolante da Autoridade Federal de Transportes Motorizados da Alemanha (KBA) deve ficar no sentido de marcha, no lado superior do adaptador do lado da porta.

### Binário de aperto

Durante todas as operações de montagem é imprescindível ter em atenção o binário de aperto indicado.



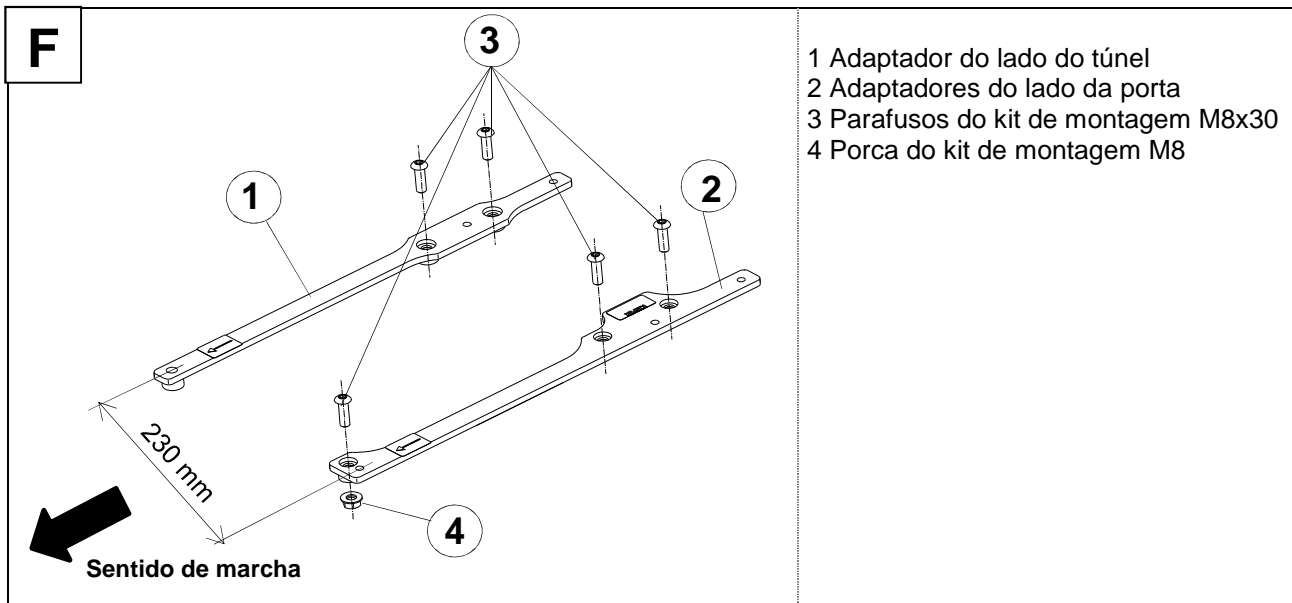

1. Coloque o adaptador (1) no lado do túnel e o adaptador (2) no lado da porta no piso do veículo. Tenha em atenção as marcas!

### Nota importante:

Alinhe o adaptador RECARO numa bitola paralela de 230 mm.

2. Aparafuse firmemente o adaptador com os parafusos (3) e as porcas (4) do kit de montagem ao binário predefinido. (5.º sextavado interno e chave de bocas SW13)

**Binário de aperto: Parafusos M8: 25 Nm +/- 2 Nm**



### Aviso!

Certifique-se de que o binário de aperto indicado em cima não é excedido nem fica abaixo do limite.  
Em caso de um binário de aperto reduzido é possível soltar os parafusos em modo de marcha. Em caso de um binário de aperto elevado existe o perigo de um dano prematuro da rosca. Em ambos os casos existe um perigo significativo de acidente ou lesões no modo de marcha. O veículo deve ser desligado imediatamente, e os parafusos devem ser substituídos por parafusos novos ou devem ser apertados com agente de fixação de parafusos ao binário de aperto predefinido.

### 3.5 Montar o tubo de cablagem no banco RECARO

#### Nota importante:

A montagem do tubo de cablagem no banco RECARO deve ser efetuada fora do veículo.

Remova primeiro o tubo de cablagem fixo ao banco (se existente) e elimine o mesmo. Para tal, coloque o banco sobre as costas do encosto para evitar danos nas guarnições e pegas.



#### Aviso:

Certifique-se de que durante a montagem são excluídas sujidades e danos nas ligações elétricas e pneumáticas, para que seja possível assegurar um contato seguro.

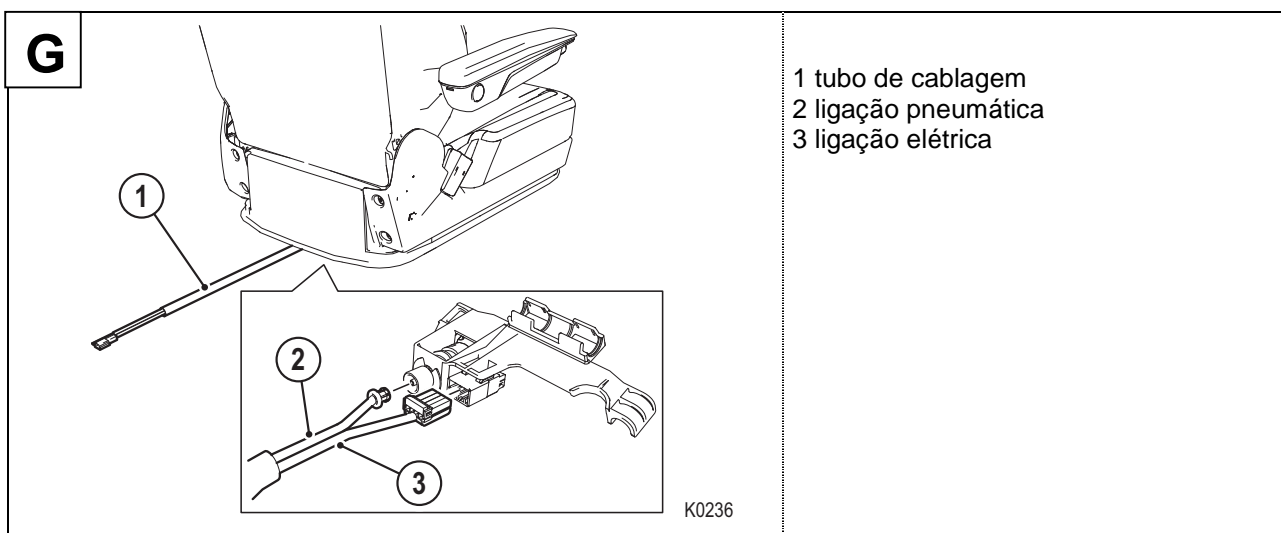

1. Monte o tubo de cablagem (1) do kit do adaptador no banco RECARO.
2. Para tal, efetue a conexão entre a ligação pneumática (2) e a ligação elétrica (3).



#### Aviso:

Certifique-se de que durante a montagem posterior, o tubo de cablagem não fica preso, não é danificado nem é sujeito à tração e / ou pressão porque, caso contrário, a função correta dos elementos de comando deixa de estar assegurada.

## 3.6 Montar o banco RECARO

1. Eleve cuidadosamente o banco no veículo.



### Cuidado:

Tenha em atenção que o banco pesa até 50 kg. Se necessário, utilize um auxiliar de elevação ou de suporte.

Certifique-se de que o banco não é danificado pelo auxiliar de elevação ou de suporte.

### Nota importante:

Para facilitar a montagem, posicione o encosto do banco na vertical e a calha superior e inferior do lado dianteiro niveladas.

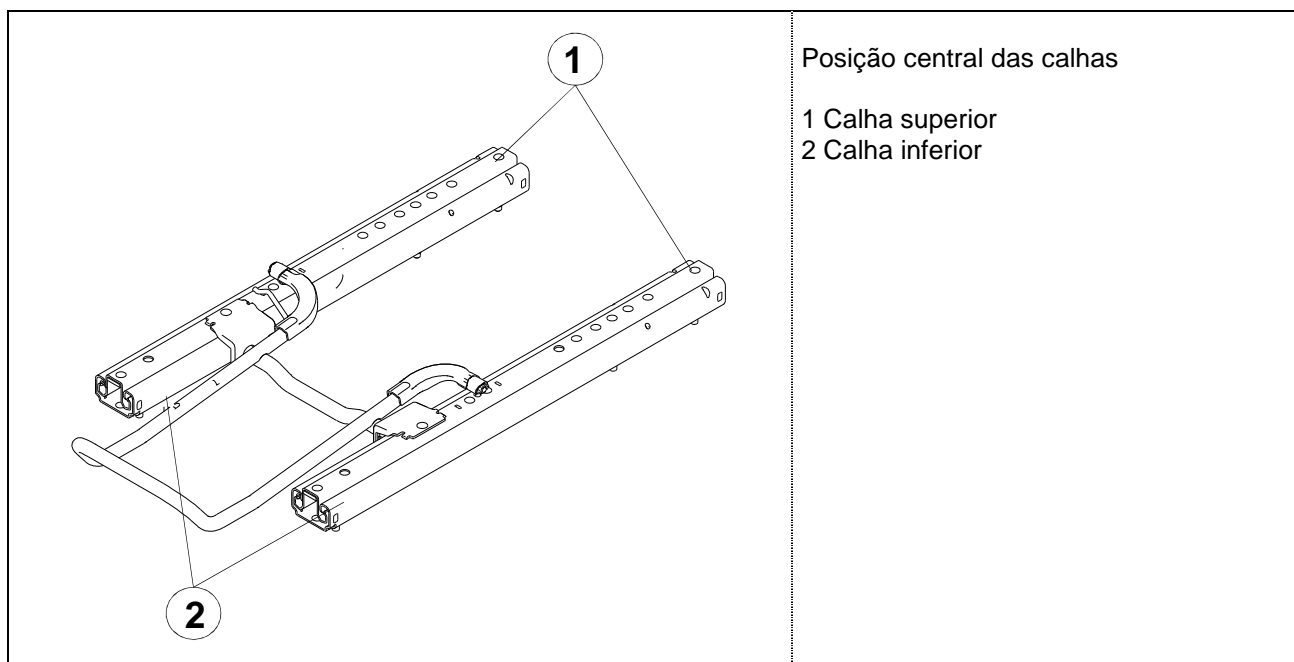

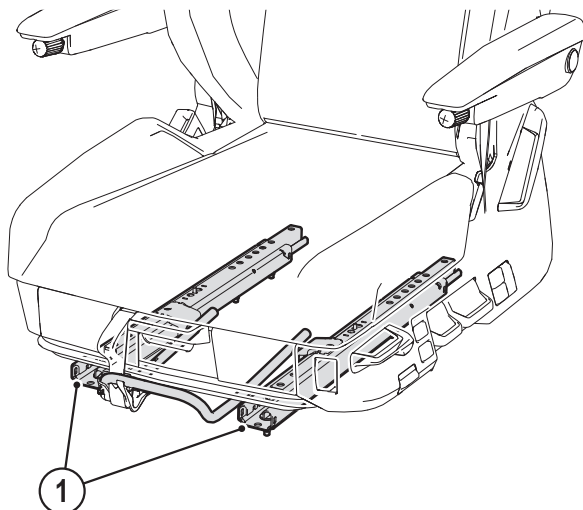
**H**

K0232

1 Calhas inferiores

2. Após a sua elevação, desbloqueie a calha do banco e desloque ambas as calhas inferiores (1) para trás.

**Aviso (perigo de entalamento):**

Ao deslocar as calhas inferiores existe o perigo de esmagamento e de entalamento dos dedos.

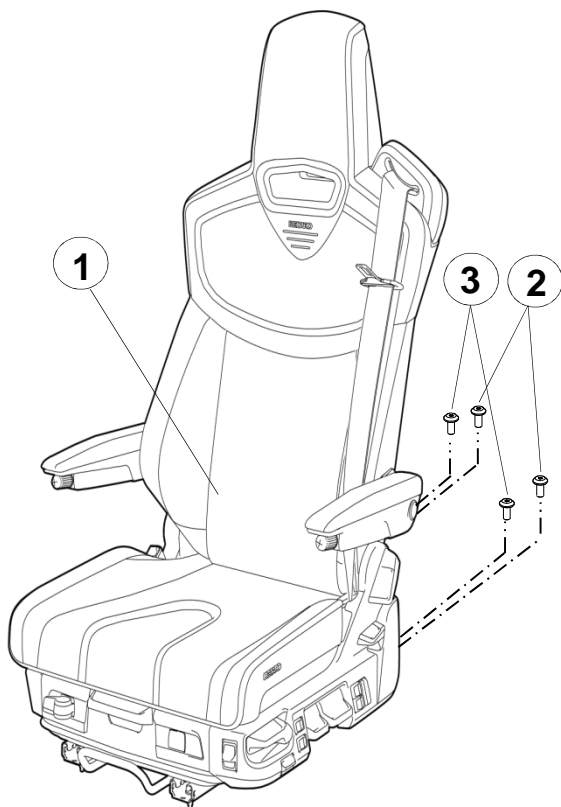
**I**

K0242

1 Banco RECARO  
2 Parafusos do lado traseiro - kit de montagem M8x12  
3 Parafusos do lado central - kit de montagem M8x12

3. Aparafuse manualmente no adaptador os quatro parafusos traseiros (2, 3) do kit de montagem.



### Aviso:

Os parafusos fornecidos estão microencapsulados e apenas devem ser usados uma única vez. Em caso de várias utilizações, a microencapsulação perderá a sua eficácia e poderá não assegurar uma fixação permanente da união roscada.

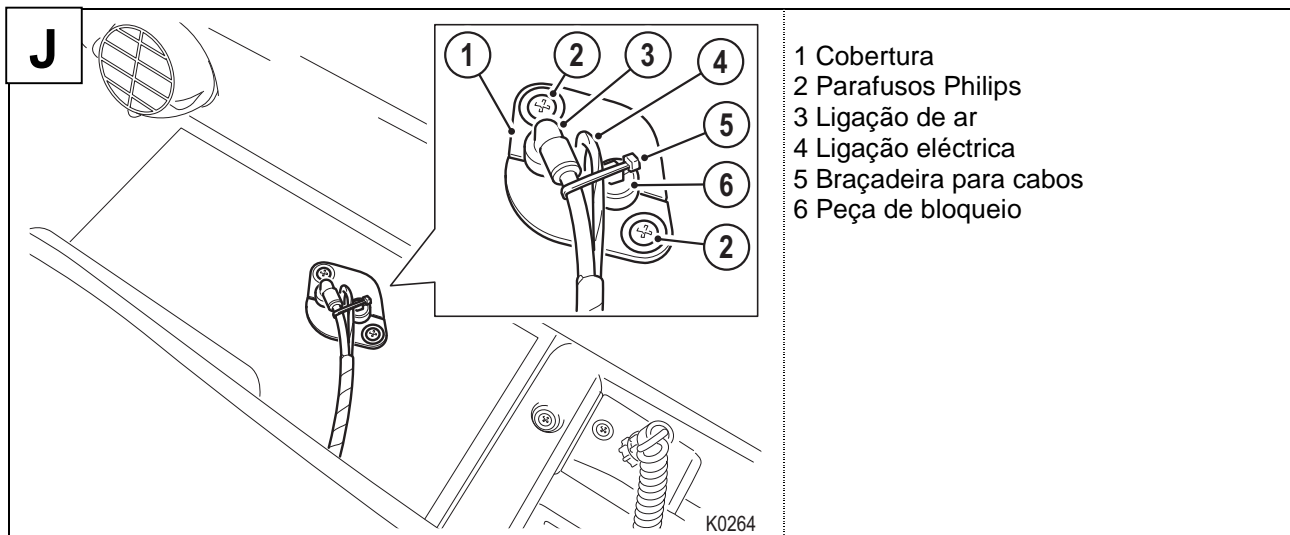

4. Desloque a ligação de ar (3) do tubo de cablagem para a ligação do veículo.
5. Bloquee a ligação de saída do ar com a peça de bloqueio fornecida (6).
6. Estabeleça o contato da ligação elétrica (4) com a ligação do lado do veículo e conduza-a através do orifício.
7. Monte ambas as metades da cobertura (1). Certifique-se de que, sob o ponto de vista do sentido de marcha, a ligação de ar (3) fica no lado direito e a peça de bloqueio (6) no lado esquerdo.
8. Aparafuse firmemente a cobertura com ambos os parafusos Philips (2) no piso do veículo.
9. Coloque o tubo de ar no sentido da calha do lado da porta e fixe-o com a braçadeira para cabos fornecida (5) na peça de bloqueio (6).

### Nota importante:

As ligações elétricas para a alimentação de corrente (positiva/negativa) do banco devem ser estabelecidas por técnicos qualificados. Ver o capítulo 5 Esquema de conexões

Durante a regulação do banco, certifique-se de que o tubo de ar fica sempre no sentido da calha do lado da porta.

Verifique se retenção fixa à cablagem do lado do banco está sob a cobertura. A cobertura deve ser removida para verificar a retenção.

10. Ative a descida rápida.
11. Arranque o veículo para ativar a pressão de ar necessária para passos de montagem posteriores.

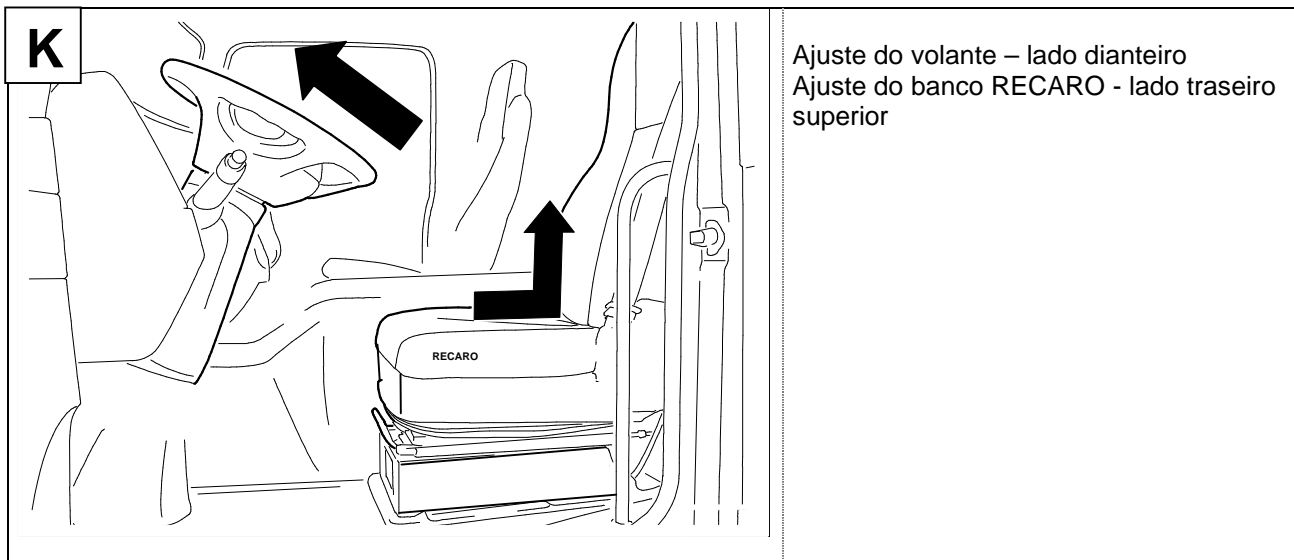

12. Desative a descida rápida.
13. Desloque o banco para a posição mais recuada.
14. Coloque o ajuste em altura na posição mais superior.

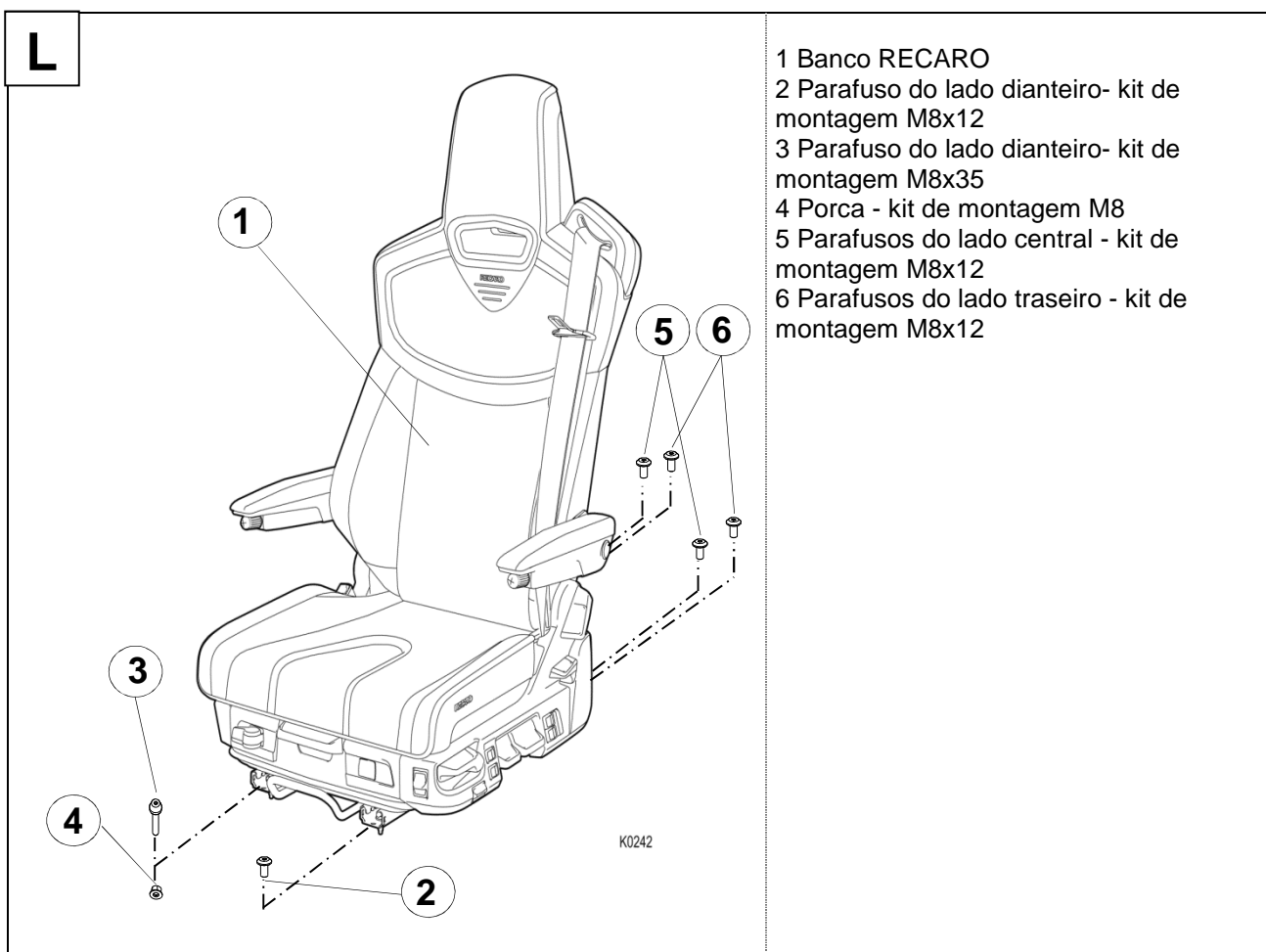

15. Aparafuse manualmente o parafuso (2) no adaptador.
16. Insira o parafuso (3) através do adaptador e aparafuse o mesmo manualmente na porca (4).

17. Aparafuse firmemente o parafuso (2) do lado dianteiro no adaptador com o binário predefinido (adaptador Torx T40).  
**Binário de aperto: Parafusos M8: 25 Nm +/-2 Nm**
18. Aparafuse firmemente o parafuso (3) através do adaptador na porca (4) com o binário predefinido (adaptador Torx T40 e chave de bocas SW13).  
**Binário de aperto: Parafusos M8: 25 Nm +/-2 Nm**
19. Desloque o banco para a posição mais avançada.
20. Prenda firmemente os quatro parafusos traseiros (5, 6) com o binário predefinido (adaptador Torx T40).  
**Binário de aperto: Parafusos M8: 25 Nm +/-2 Nm**

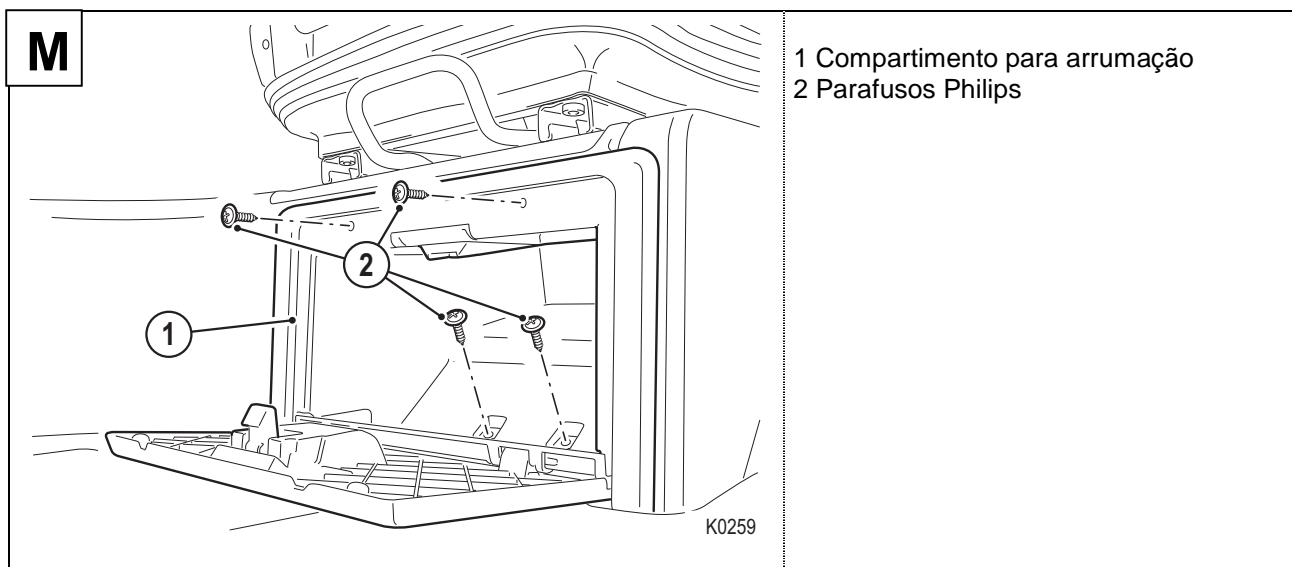

21. Desloque o compartimento para arrumação para a consola do banco.
22. Aparafuse firmemente o compartimento para arrumação (1) com os quatro parafusos originais (2).  
(chave de parafusos Philips)



**Perigo:**

Em caso incumprimento dos binários de aperto é possível soltar os parafusos em modo de marcha.

Neste caso, a segurança deixa de estar presente e o veículo não deve continuar a ser conduzido. Os parafusos devem ser apertados com o binário de aperto predefinido.

## 4. Após a montagem

1. Verifique se o banco pode ser deslocado de forma fácil e segura na horizontal. Após deslocar o banco e soltar a alavanca de desbloqueio, a calha do banco deve encaixar audivelmente em ambos os lados. Ao movimentar o banco ligeiramente para a frente e para trás, certifique-se de que o banco está completamente bloqueado em ambos os lados.
2. Ao deslocar para a frente e para trás a calha do banco, certifique-se de que nenhum cabo ou tubo é preso nem danificado.
3. Verifique o funcionamento e o acesso de cada um dos elementos de comando do banco.
4. Se disponível, verifique o funcionamento do aviso do cinto de segurança.



### Aviso!

Guarde o banco desmontado fora do alcance das crianças.

Não efetue a conexão das ligações elétricas do banco às fontes de tensão elétricas.

O sinal de aviso no painel de instrumentos deve apagar com o motor em funcionamento e a lingueta do cinto encaixada. Se tal não for o caso, a ligação elétrica deve ser verificada.

## 5. Esquema de conexões

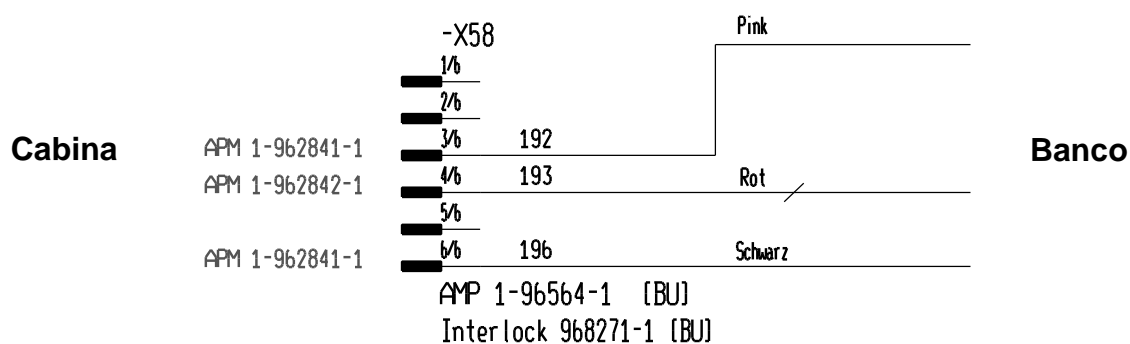

vermelho	24V / Mais
preto	GND / Menos
rosa	Aviso do cinto de segurança



## 6. Autocolante da Autoridade Federal de Transportes Motorizados da Alemanha do banco RECARO

O autocolante com a indicação do tipo de banco e o código de tipo predefinido pela Autoridade Federal de Transportes Motorizados da Alemanha (autocolante KBA) encontra-se sob a almofada do banco na travessa lateral em sentido de marcha no lado direito. A almofada do banco deve ser desmontada para a verificação do autocolante.

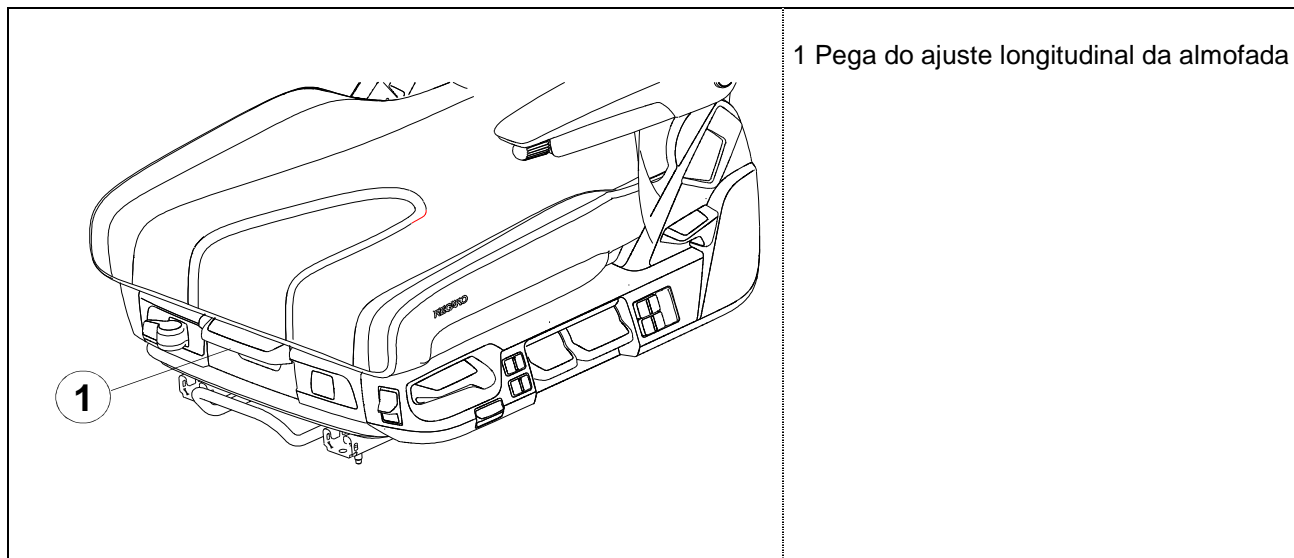

### Desmontagem da almofada do banco

1. Desbloqueie o ajuste longitudinal da almofada do banco e empurre a almofada do assente para a frente até ao batente.
2. Mova a pega para o ajuste longitudinal da almofada do banco para o lado direito (no sentido de marcha) e empurre novamente a almofada do banco para a frente. Agora é possível retirar para cima a almofada do banco.
3. Apenas eleve a almofada do banco para a frente, porque os cabos e condutas de ar traseiros podem ser danificados.

### Nota importante:

Certifique-se de que os cabos e tubos na almofada do banco não são danificados durante a desmontagem.

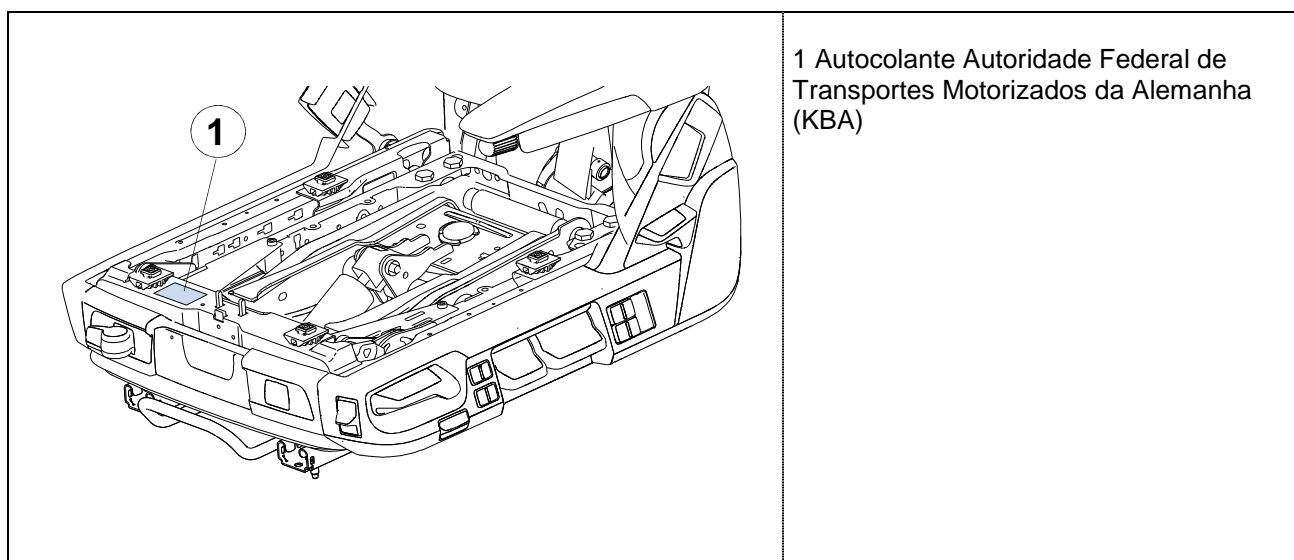

## Montagem da almofada do banco

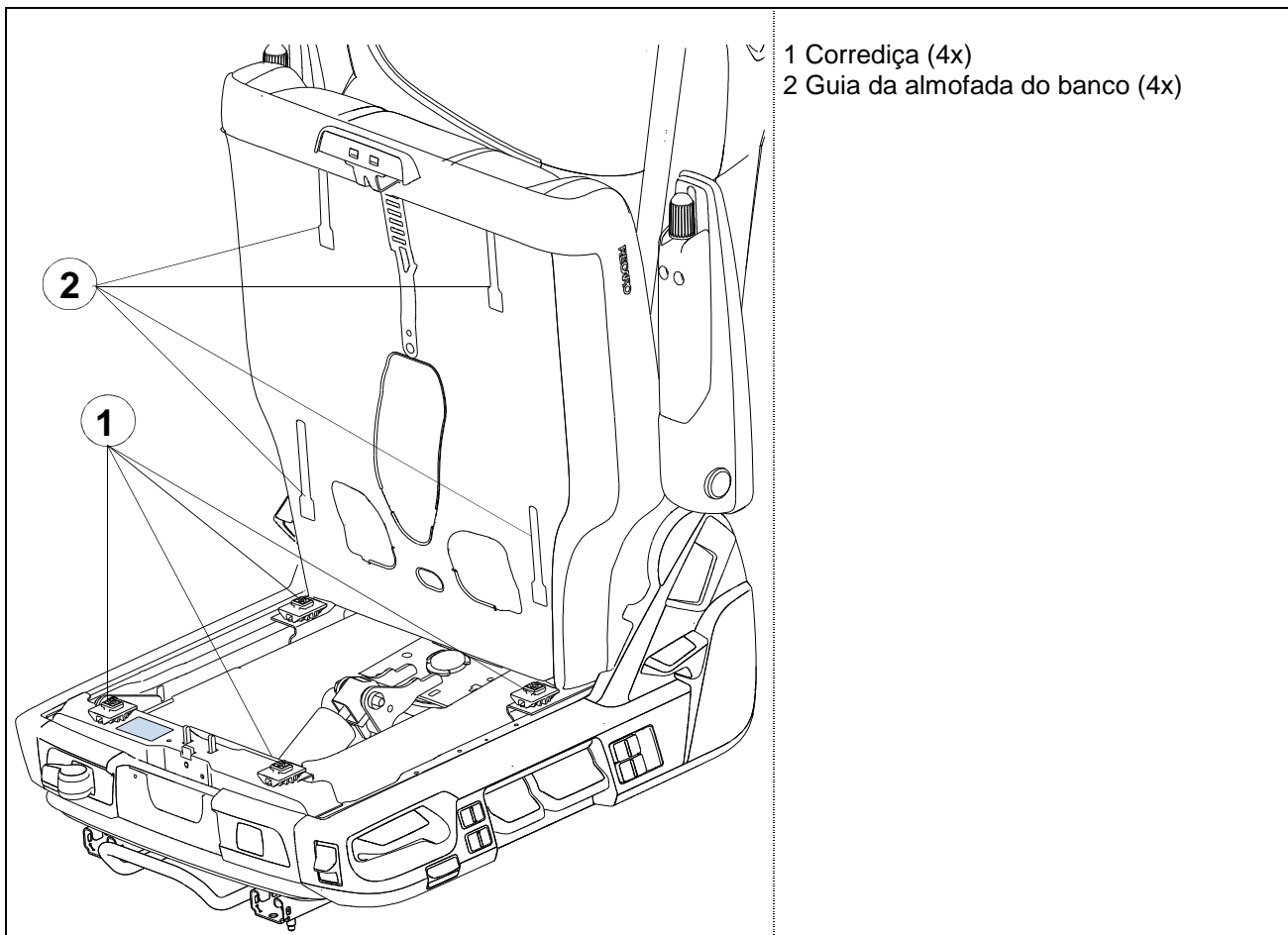

1. Coloque a almofada do banco sobre a armação do banco.
2. Insira as correias nas respectivas guias.

### **Nota importante:**

Verifique, levantando ligeiramente e movendo para a frente e para trás a almofada do banco, se as correias estão encaixadas de forma completa e segura nas guias.

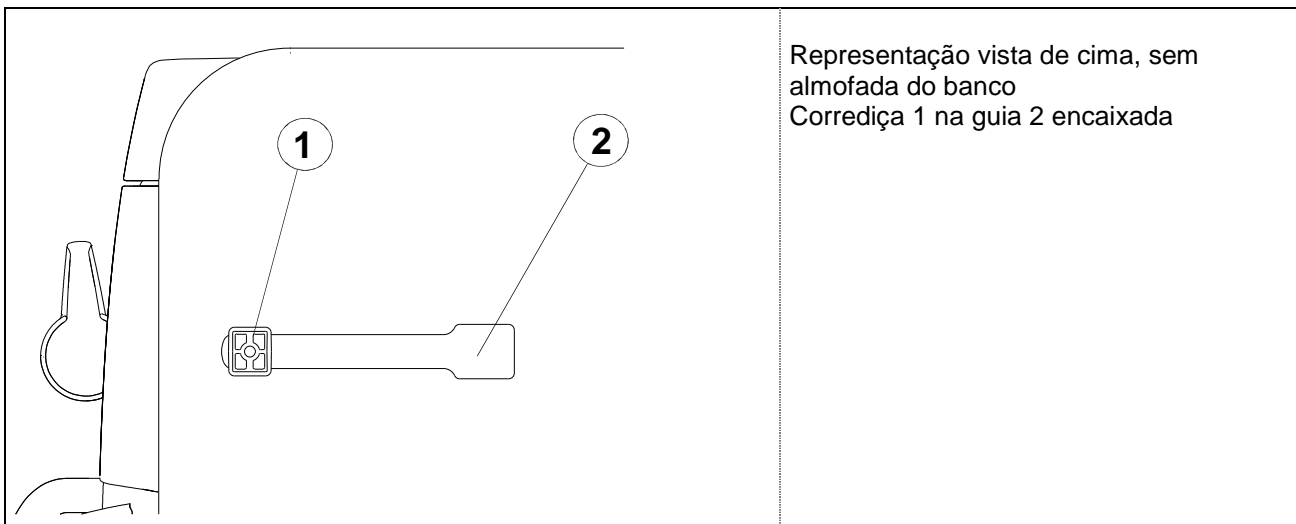

3. Desloque a almofada do banco para a posição longitudinal pretendida.

**Nota importante:**

Ao movimentar o banco ligeiramente para a frente e para trás, certifique-se de que a almofada do banco está completamente bloqueada.

# Manual de montaje para IVECO Stralis

## Índice

<b>1. Tabla de identificación de asientos .....</b>	<b>2</b>
<b>2. Indicaciones generales de seguridad.....</b>	<b>2</b>
2.1 Símbolos y palabras de advertencia .....	3
2.2 Exención de responsabilidad y garantía .....	4
<b>3. Manual de montaje del asiento RECARO .....</b>	<b>5</b>
3.1 Kit de montaje RECARO.....	5
3.2 Herramientas de montaje.....	7
3.3 Desmontaje del asiento de serie.....	8
3.4 Montaje del adaptador RECARO al piso del vehículo.....	11
3.5 Montaje del mazo de cables de tubo flexible en el asiento RECARO .....	13
3.6 Montaje del asiento RECARO.....	14
<b>4. Tras el montaje .....</b>	<b>19</b>
<b>5. Esquema de conexiones.....</b>	<b>19</b>
<b>6. Pegatina de la Oficina federal de vehículos alemana para el asiento     RECARO .....</b>	<b>20</b>

## 1. Tabla de identificación de asientos

Designación del modelo	Denominación comercial	Número ABE
RECARO CV Seat 1	RECARO C 7000	91317
RECARO CV Seat 2	RECARO C 6000	91303

## 2. Indicaciones generales de seguridad

Acaba de adquirir un asiento RECARO, que por un lado ofrece confort y por otro seguridad. Sin embargo, el asiento solo puede cumplir sus tareas y funciones si se monta de forma correcta y completa conforme a las indicaciones de este manual de montaje y teniendo en cuenta las diferentes advertencias de peligro y medidas de precaución.



### Advertencia:

El montaje y las conexiones eléctrica y neumática del asiento RECARO deberían ser realizados por un taller especializado.



Usted solo podrá realizar el montaje por su cuenta si dispone de los conocimientos especializados necesarios y cuenta con las herramientas requeridas para ello. Sin embargo, en este caso se deben tener en cuenta los principios de cuidado, paciencia y precisión. Si el montaje no se realiza de forma adecuada, esto puede tener como consecuencia restricciones o fallos del funcionamiento y la seguridad.

Durante el montaje, asegúrese de que quede excluida la posibilidad de que se produzcan ensuciamientos y daños en las conexiones eléctricas y neumáticas.



Antes de realizar cualquier trabajo en el sistema eléctrico del vehículo, asegúrese de que esté desconectada la batería y asegurada la falta de tensión.

Si el enchufe eléctrico y/o el acoplamiento neumático del adaptador del mazo de cables de tubo flexible no son compatibles con la conexión del vehículo, dichas conexiones deberán ser realizadas por un taller especializado.

Si se sustituye un asiento original sin funciones confort eléctricas por un asiento RECARO, se puede separar en el adaptador del mazo de cables de tubo flexible el enchufe eléctrico para el vehículo. En ese caso, el mazo de cables deberá ser conectado a una toma de corriente interna adecuada del vehículo por un técnico especializado. Véase el esquema de conexiones en el cap. 5.

Aunque se tenga el mayor de los cuidados a la hora de tender los enchufes eléctricos y/o los acoplamientos neumáticos en el adaptador del mazo de cables de tubo flexible, no se debe excluir que estos no sean compatibles con las conexiones del vehículo. En tal caso se deberá informar a KEIPER GmbH & Co. KG (véase dirección en la última página).

## 2.1 Símbolos y palabras de advertencia

Símbolo	Palabra de advertencia	Significado
	<b>Peligro:</b>	Existencia de un peligro inminente que puede tener como consecuencia la muerte o heridas graves.
	<b>Advertencia:</b>	Situación potencial de riesgo que puede tener como consecuencia la muerte o heridas graves.
	<b>Precaución:</b>	Situación potencial de riesgo que puede tener como consecuencia heridas leves o mínimas o daños materiales.
	<b>Nota importante:</b>	El contenido de las notas debe tenerse en cuenta, pues de lo contrario el producto o los elementos de su alrededor pueden resultar dañados, y la funcionalidad y la seguridad del producto pueden quedar mermadas o eliminadas.

## 2.2 Exención de responsabilidad y garantía

En general, los asientos RECARO solo son adecuados para cabinas en su estado original.

Al montar el asiento se debe garantizar que siga existiendo suficiente espacio libre entre el asiento y los componentes de la cabina (p. ej. accionamiento de volquete, unidades de mando).

En algún caso podría ser necesario desplazar el componente que influya en la accesibilidad de la cabina (p. ej. accionamiento de volquete).

La garantía del asiento requiere la observancia completa y precisa y la aplicación de este manual de montaje. La inobservancia o la observancia con restricciones del presente manual de montaje así como las modificaciones realizadas en el propio producto excluyen cualquier responsabilidad de la garantía. Esto también se aplica al uso de componentes no autorizados por RECARO, p. ej. portabebidas, colgadores para ropa, extintores, etc.

El montaje del asiento se deberá realizar exclusivamente siguiendo de la forma más precisa este manual de montaje. No se podrán modificar ni el asiento, ni la adaptación ni la parte inferior de la carrocería del vehículo, ya que esto tendrá como consecuencia la completa exclusión de cualquier responsabilidad.



### **Peligro:**

Un asiento montado de forma indebida puede tener como consecuencia peligros considerables para la salud, la integridad física y la vida en caso de accidente. Siga con exactitud todas las indicaciones, descripciones, avisos y advertencias de peligro, etc.

El asiento RECARO está concebido exclusivamente para vehículos con el volante a la izquierda. Si se monta en un vehículo con el volante a la derecha se puede producir un desplazamiento no deseado de los elementos de mando debido a los componentes existentes cerca del asiento. Además, podría no estar garantizada la accesibilidad de los elementos de mando. Esto puede producir un desplazamiento del asiento en caso de carga de choque o similar (accidente).

Los asientos RECARO solo se pueden montar en vehículos que cuenten con la autorización de la Kraftfahrtbundesamt (Oficina federal de vehículos alemana) para su montaje (vehículos sin 2.ª fila de asientos/sin airbag de volante, asientos con cinturón de seguridad integral de tres puntos/sin airbag/sin tensor de cinturón).

En caso de inobservancia existe un peligro inminente que puede tener como consecuencia la muerte o heridas graves.

Si su asiento original dispone de airbag y/o tensor de cinturón, no deberá sustituirlo por un asiento RECARO. Estos sistemas están concebidos para una protección activa contra las lesiones en una situación de choque o similar (accidente) en el modelo de vehículo correspondiente. La sustitución del asiento hará que ya no exista dicha protección contra accidentes.





### 3. Manual de montaje del asiento RECARO



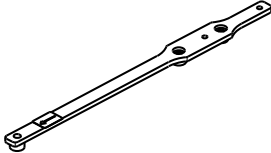
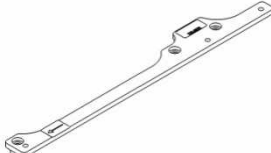
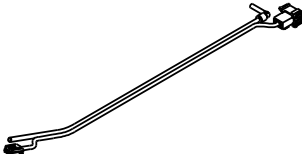

#### **Peligro:**

Siga exactamente las indicaciones del manual de montaje. Si no dispone de conocimientos especializados, confíe la sustitución a un taller especializado cualificado.

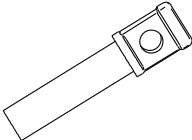
#### 3.1 Kit de montaje RECARO

	1 adaptador lado de túnel
	1 adaptador lado de puerta
	1 adaptador del mazo de cables de tubo flexible
	1 tornillo M8 x 35 T40
	5 tornillos DIN 7380 M8 x 30
	5 tornillos M8 x 12 T40
	2 tuercas M8
	1 pieza de cierre

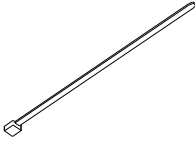

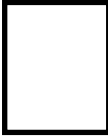



	1 abrazadera de cable
	1 manual de montaje
	1 etiqueta del kit de montaje
	1 ABE/certificado de piezas

Antes de comenzar el desmontaje del asiento de serie, asegúrese de que el kit de montaje cuenta con todas las piezas descritas más arriba.

**Nota importante:**

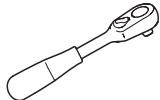
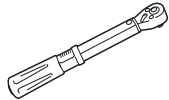
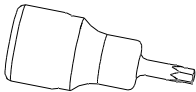
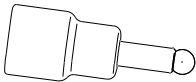
Pegue la etiqueta adjunta del kit de montaje en el manual de instrucciones del asiento RECARO, a fin de tener a mano la información correspondiente.

### 3.2 Herramientas de montaje

	Carraca
	Llave dinamométrica
	Adaptador Torx T40
	Adaptador para hexágono interior 5
	Adaptador para hexágono interior 6
	Llave de boca o de estrella SW13 o vaso largo de 13 mm
	Destornillador de estrella medio

### 3.3 Desmontaje del asiento de serie



#### Precaución:

Antes del desmontaje, asegúrese de que su vehículo esté estacionado en condiciones de seguridad y de que usted tenga una sujeción firme en todo momento al realizar los trabajos.

#### Nota importante:

El asiento de serie se debe desmontar por completo del vehículo con los carriles de asiento y el cierre del cinturón.  
Para la fijación del asiento RECARO es imprescindible utilizar los tornillos nuevos incluidos en el suministro.

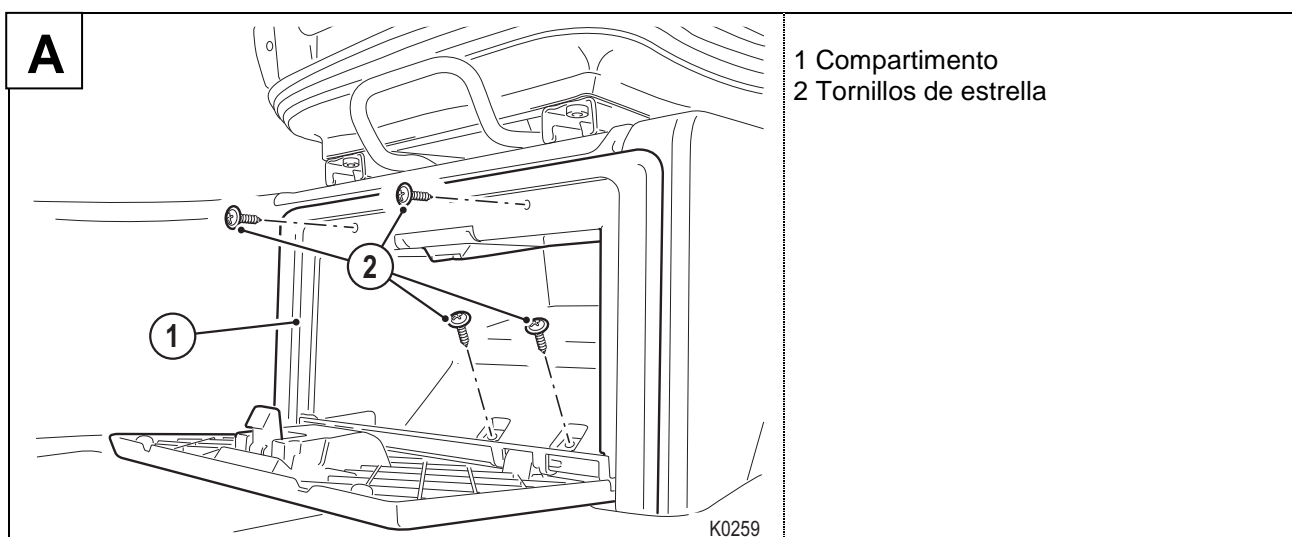

1. Abra la tapa del compartimento. Suelte los cuatro tornillos de estrella (2) del compartimento (1) y sáquelos (destornillador de estrella).
2. Retire el compartimento.
3. Guarde el compartimento y los tornillos para volver a utilizarlos tras el montaje del asiento RECARO.

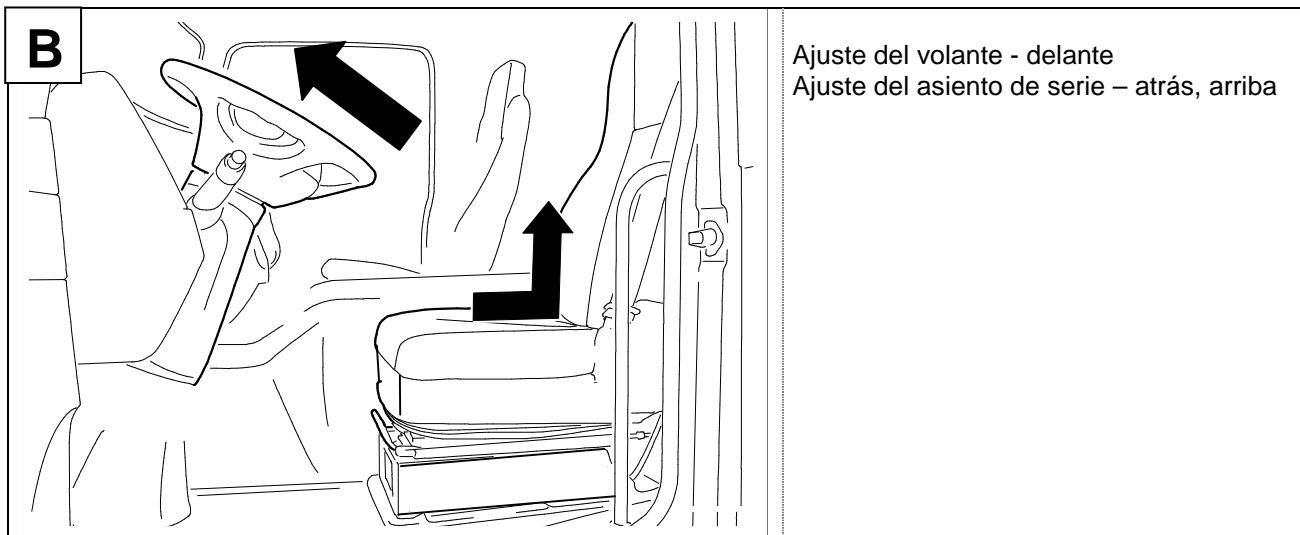

4. Coloque el volante en la posición más adelantada
5. Coloque el respaldo en posición perpendicular y el asiento en la posición más atrasada y elevada.

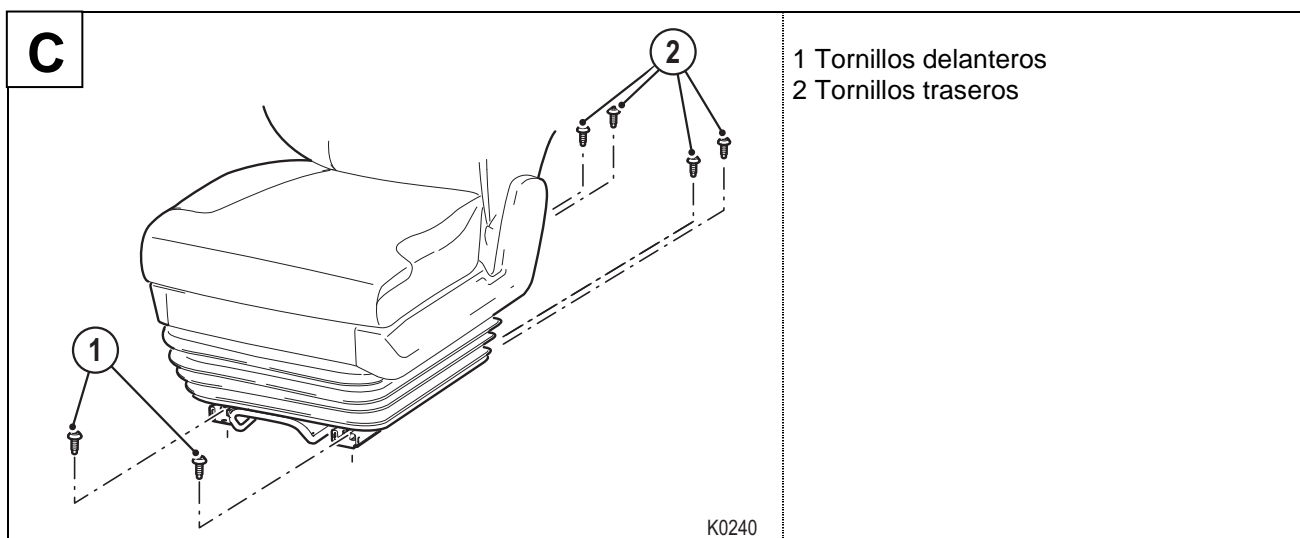

6. Suelte los dos tornillos (1) del piso del vehículo y retire los tornillos y tuercas (adaptador hexágono interior 6, llave de boca SW13).
7. Coloque el asiento en la posición más adelantada.
8. Suelte los cuatro tornillos (2) del piso del vehículo y sáquelos (adaptador para hexágono interior 6).

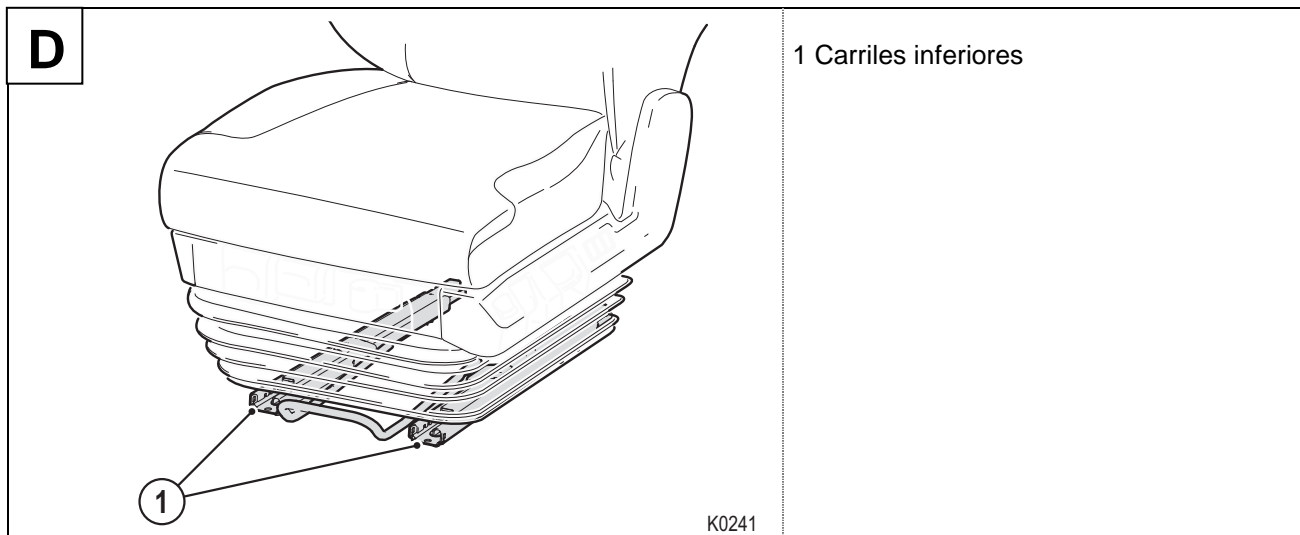

9. Desbloquee los carriles del asiento y deslice de forma manual los dos carriles inferiores (1) a la posición central.
10. Active el descenso rápido.
11. Vacíe el sistema neumático del vehículo.



**Advertencia (peligro de atrapamiento):**

Al bajar el asiento y desplazar los carriles inferiores existe peligro de aplastamiento y atrapamiento de sus dedos.

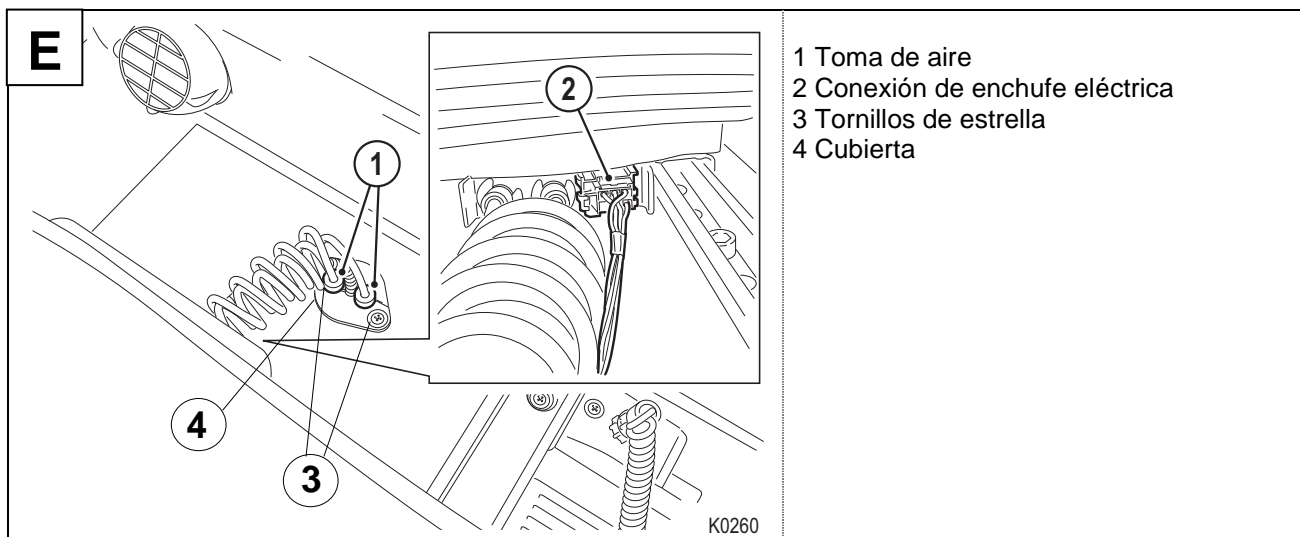

12. Suelte los dos tornillos de estrella (3) y sáquelos.
13. Tire de la cubierta (4) hacia arriba. Para retirar la cubierta, separe las dos mitades tirando de ellas.
14. Guarde la cubierta y los tornillos para volver a utilizarlos durante el montaje del asiento RECARO.
15. Desconecte las tomas de aire (1) en el piso.
16. Desconecte las conexiones de enchufe eléctricas (2) en el asiento.
17. Separe el asiento del vehículo elevándolo con cuidado y colóquelo junto al mismo.



### Precaución:

Por favor, tenga en cuenta que el asiento puede pesar hasta 50 kg. Dado el caso, utilice un dispositivo auxiliar de elevación o transporte.

## 3.4 Montaje del adaptador RECARO al piso del vehículo

### Nota importante:

Durante el montaje, preste atención a las marcas en consolas y adaptadores.

Fahrtrichtung  
Direction of travel  
Sens de la marche

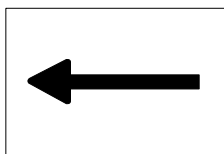

La flecha debe apuntar en el sentido de la marcha.

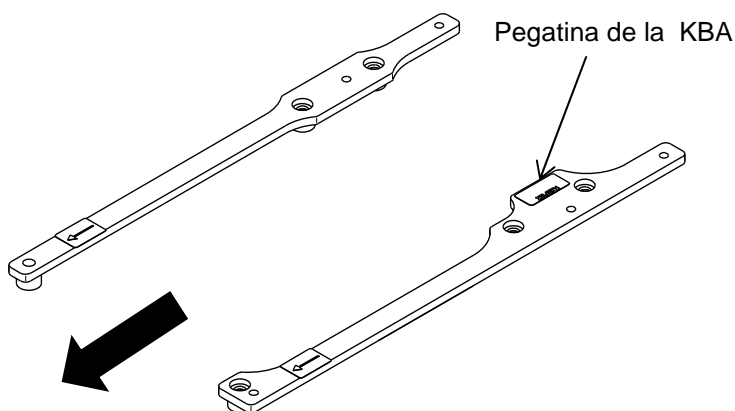

Sentido de la marcha

La pegatina de la Oficina federal de vehículos alemana (KBA) se debe colocar en el lado superior del adaptador en el lado de puerta en el sentido de la marcha.

### Par de apriete

Tenga en cuenta en todo momento el par de apriete indicado en todos los trabajos de montaje:

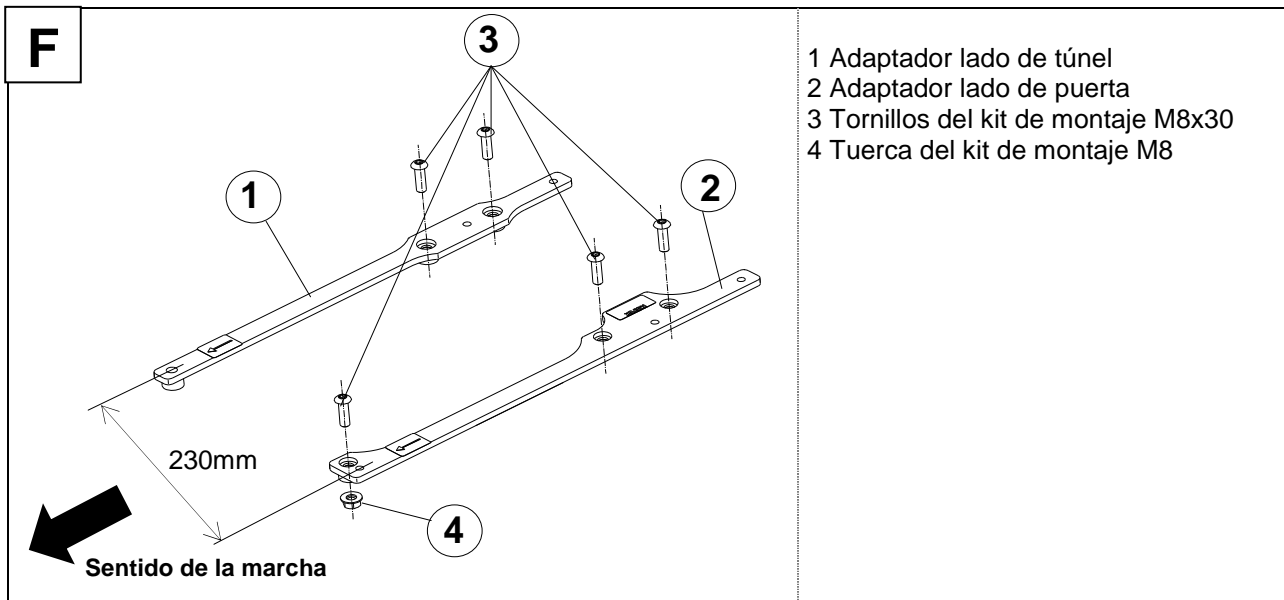

1. Coloque en el lado de túnel el adaptador (1) y en el lado de puerta el adaptador (2) sobre el piso del vehículo. Preste atención a las marcas.

### Nota importante:

Alinee el adaptador RECARO sobre un ancho en paralelo de 230 mm.

2. Atornille el adaptador con los tornillos (3) y la tuerca (4) del kit de montaje con el par prescrito (hexágono interior 5 y llave de boca SW13).

**Par de apriete: Tornillos M8: 25 Nm +/-2 Nm**



### Advertencia:

Asegúrese de que no se supere el par de apriete antes mencionado ni se quede por debajo de él. Si el par de apriete es demasiado reducido, los tornillos se pueden soltar durante la marcha. Si el par de apriete es demasiado elevado existe el peligro de que se produzcan daños previos en la rosca. En ambos casos existe un considerable peligro de accidentes y lesiones durante la marcha.

Se deberá estacionar el vehículo de inmediato y sustituir los tornillos por otros nuevos o apretarlos con el seguro correspondiente con el par de apriete prescrito.

### 3.5 Montaje del mazo de cables de tubo flexible en el asiento RECARO

#### Nota importante:

El montaje del mazo de cables de tubo flexible en el asiento RECARO se debe realizar fuera del vehículo.

Retire primero el mazo de cables de tubo flexible fijado al asiento (si existe) y elimínelo. Apoye el asiento en el respaldo, a fin de evitar daños en embellecedores y asideros.



#### Advertencia:

Durante el montaje, asegúrese de que quede excluida la posibilidad de que se produzcan ensuciamientos y daños en las conexiones eléctricas y neumáticas, a fin de que se pueda garantizar un contacto seguro.

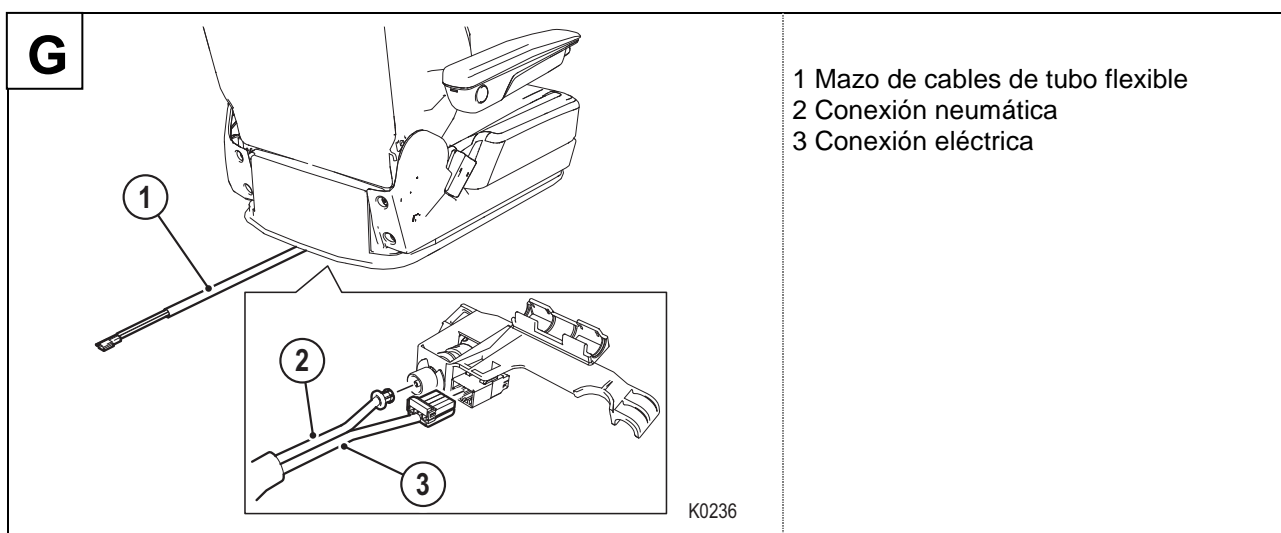

1. Monte el mazo de cables de tubo flexible (1) del kit de adaptador en el asiento RECARO.
2. Conecte las conexiones neumática (2) y eléctrica (3).



#### Advertencia:

Asegúrese de que el mazo de cables de tubo flexible no quede atrapado, no resulte dañado ni se vea expuesto a tracción o presión durante el resto del montaje, pues de lo contrario no se podrá garantizar un funcionamiento impecable de los elementos de mando.



## 3.6 Montaje del asiento RECARO

1. Eleve con cuidado el asiento e introdúzcalo en el vehículo.



### Precaución:

Por favor, tenga en cuenta que el asiento puede pesar hasta 50 kg. Dado el caso, utilice un dispositivo auxiliar de elevación o transporte.

Asegúrese de que el asiento no resulta dañado por el dispositivo auxiliar de elevación o transporte.

### Nota importante:

A fin de facilitar el montaje, coloque el respaldo en perpendicular y los carriles superior e inferior delanteros al ras.

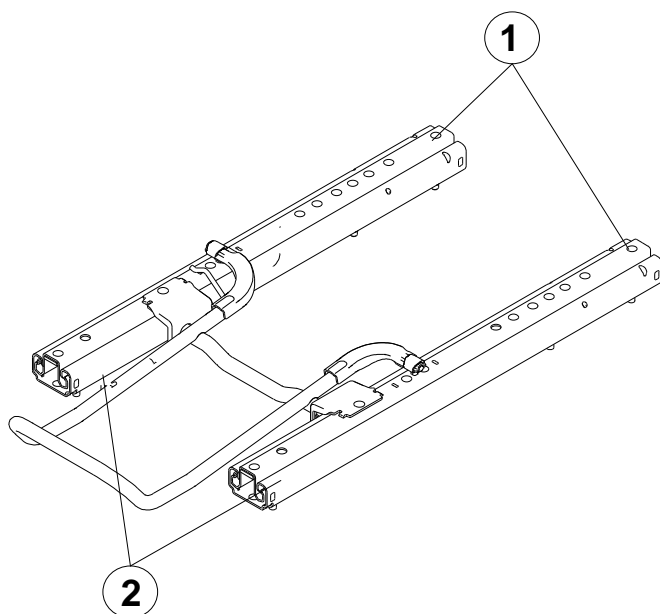

Posición central de los carriles

1 Carril superior

2 Carril inferior

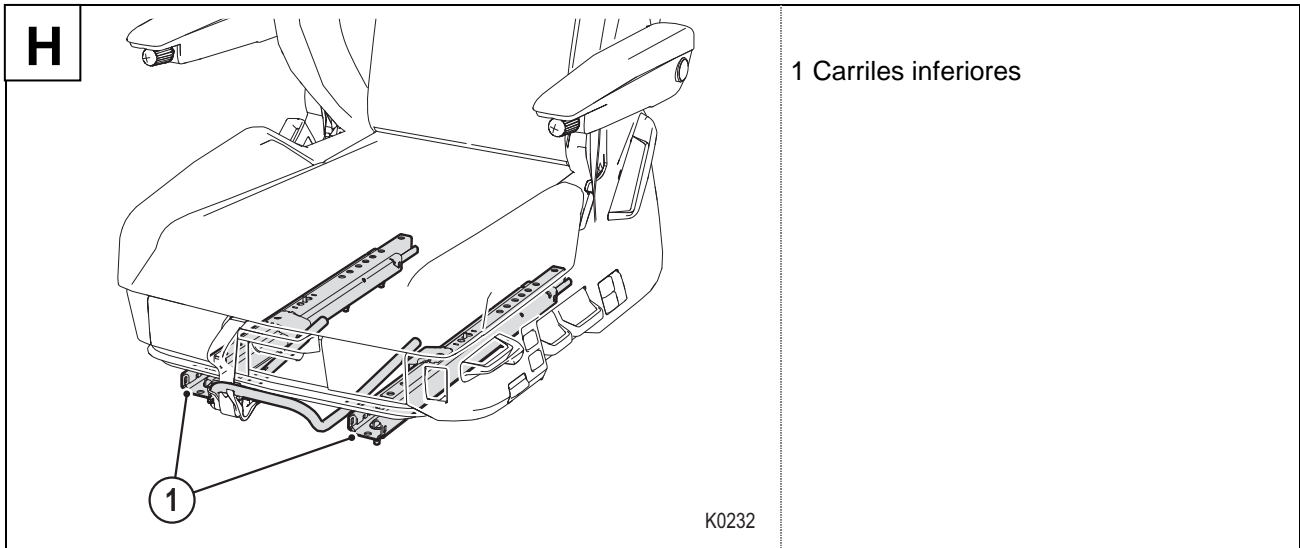

- Tras la suspensión, desbloquee el carril del asiento y desplace los dos carriles inferiores (1) hacia atrás.



**Advertencia (peligro de atrapamiento):**

Al desplazar los carriles inferiores existe peligro de aplastamiento y atrapamiento de los dedos.

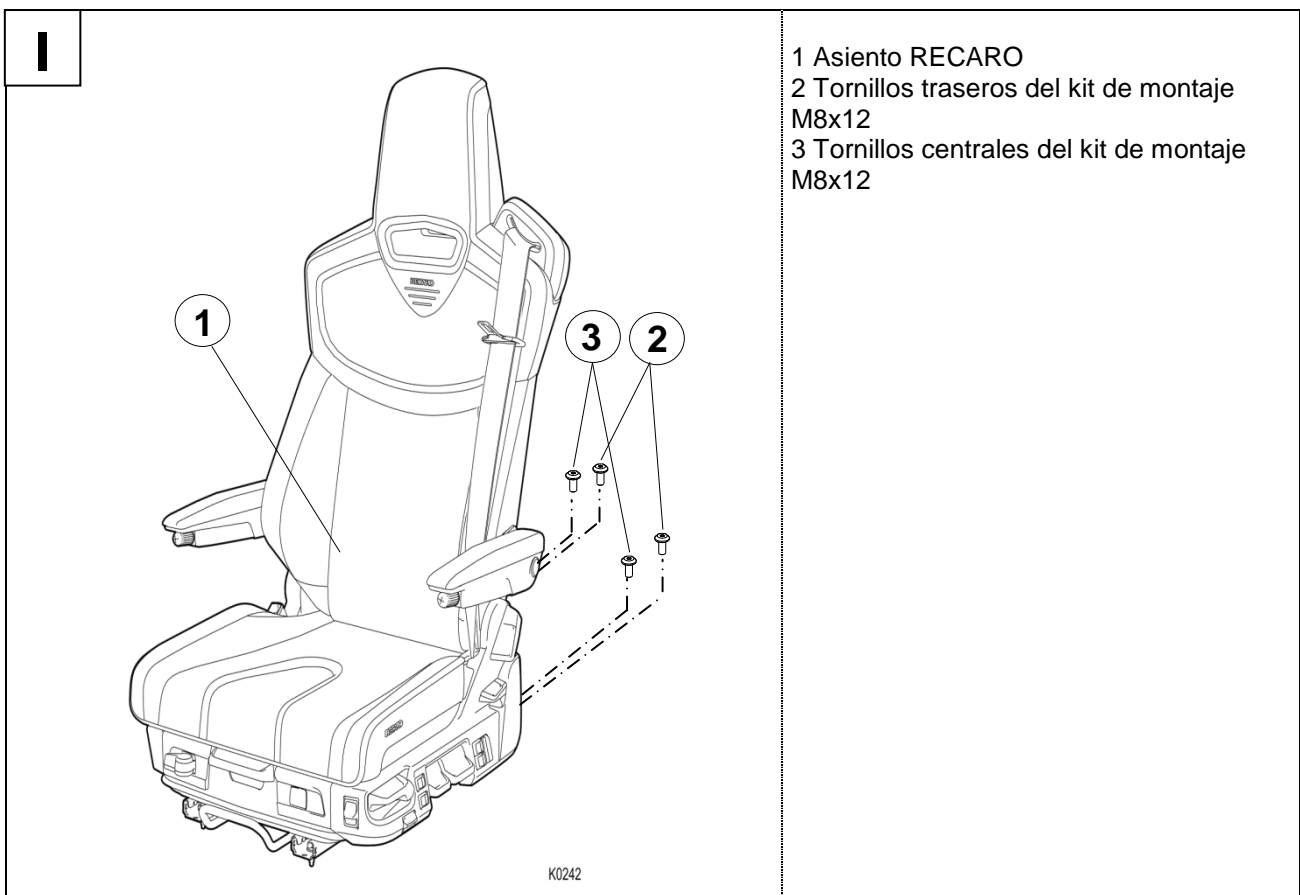

- Enrosque de forma manual los cuatro tornillos traseros (2, 3) del kit de montaje en el adaptador.



### Advertencia:

Los tornillos incluidos están microencapsulados y solo se pueden utilizar una vez. Si se utilizan varias veces, el microencapsulado pierde su efecto y ya no puede garantizar una fijación duradera de la atornilladura.

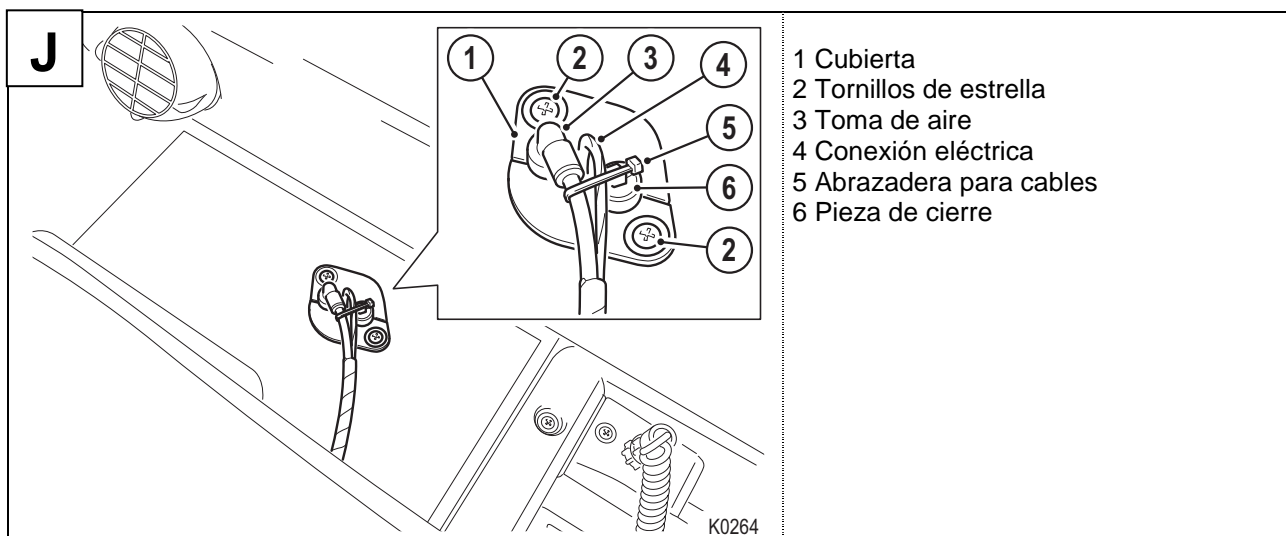

- 1 Cubierta
- 2 Tornillos de estrella
- 3 Toma de aire
- 4 Conexión eléctrica
- 5 Abrazadera para cables
- 6 Pieza de cierre

4. Introduzca la toma de aire (3) del mazo de cables de tubo flexible en la toma del vehículo.
5. Cierre la conexión de aire de salida con la pieza de cierre incluida (6).
6. Una la conexión eléctrica (4) con la conexión del vehículo y hágala pasar por la abertura.
7. Monte las dos mitades de la cubierta (1). Asegúrese de que, visto desde el sentido de la marcha, la toma de aire (3) se encuentra a la derecha y la pieza de cierre (6) a la izquierda.
8. Atornille la cubierta al piso del vehículo utilizando los dos tornillos de estrella (2).
9. Coloque el tubo neumático en dirección al riel del lado de puerta y fíjelo con la abrazadera de cable (5) a la pieza de cierre (6).

### Nota importante:

Las conexiones eléctricas para el suministro de corriente (Más/Menos) del asiento deben ser realizadas por personal especializado. Véase el capítulo 5 Esquema de conexiones.

Asegúrese de que, en caso de ajuste del asiento, el tubo neumático siempre se encuentre en la dirección del riel del lado de puerta.

Por favor, asegúrese de que la fijación colocada en el mazo de cables del lado del asiento se encuentre bajo la cubierta. Para revisar la fijación se deberá retirar la cubierta.

10. Active el descenso rápido.
11. Arranque el vehículo para generar la presión neumática necesaria para los siguientes pasos de montaje.

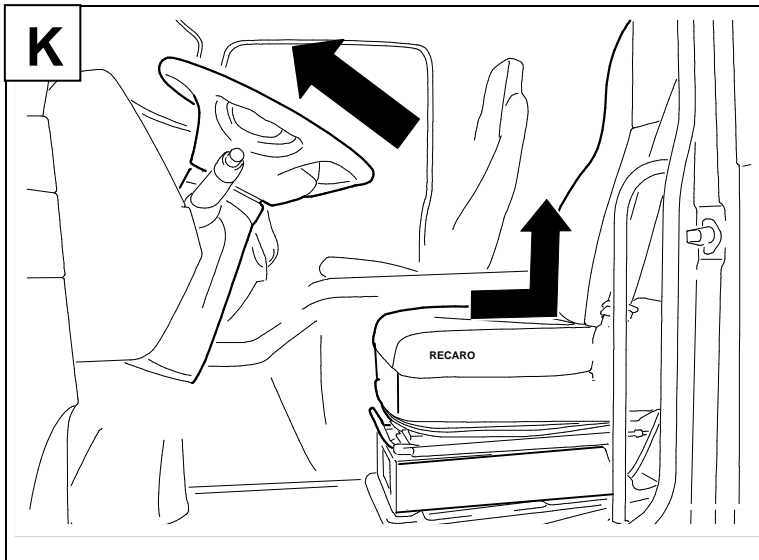

Ajuste del volante - delante  
Ajuste del asiento RECARO – atrás arriba

12. Desactive el descenso rápido.
13. Desplace el asiento a la posición más atrasada.
14. Coloque el ajuste de altura en la posición más elevada.

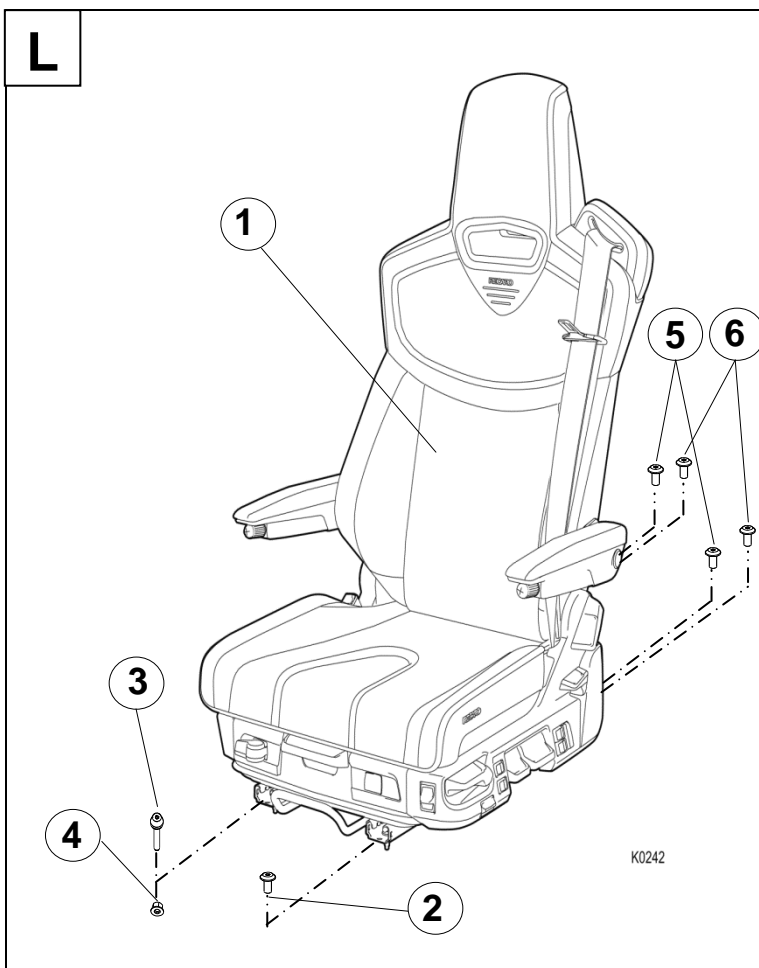

1 Asiento RECARO  
2 Tornillo delantero del kit de montaje  
M8x12  
3 Tornillo delantero del kit de montaje  
M8x35  
4 Tuerca del kit de montaje M8  
5 Tornillos centrales del kit de montaje  
M8x12  
6 Tornillos traseros del kit de montaje  
M8x12

15. Enrosque de forma manual los tornillos (2) en el adaptador.
16. Encaje el tornillo (3) a través del adaptador y enrózquelo de forma manual en la tuerca (4).

17. Enrosque el tornillo (2) delantero en el adaptador con el par de apriete especificado (adaptador Torx T40).  
**Par de apriete: Tornillos M8: 25 Nm +/-2 Nm**
18. Enrosque el tornillo (3) en la tuerca (4) a través del adaptador con el par de apriete especificado (adaptador Torx T40 y llave de boca SW13).  
**Par de apriete: Tornillos M8: 25 Nm +/-2 Nm**
19. Coloque el asiento en la posición más adelantada.
20. Apriete los cuatro tornillos traseros (5, 6) con el par de apriete especificado (adaptador Torx T40).  
**Par de apriete: Tornillos M8: 25 Nm +/-2 Nm**

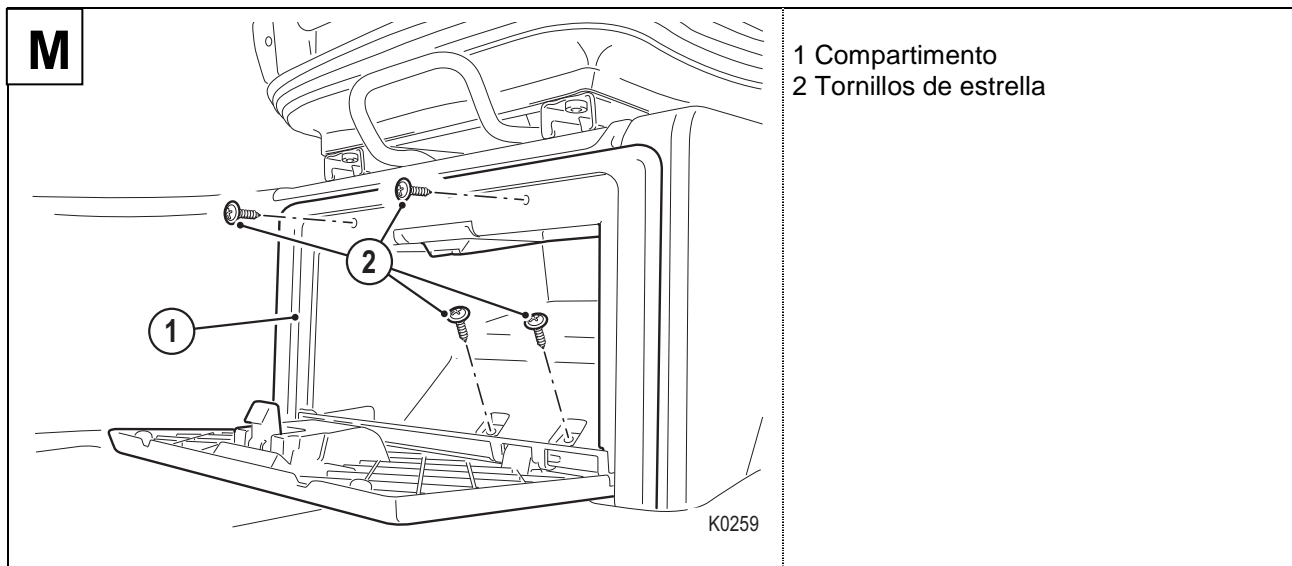

21. Introduzca el compartimento en la consola del asiento.
22. Atornille el compartimento (1) con los cuatro tornillos originales (2) (destornillador de estrella).



### **Peligro:**

Si no se respetan los pares de apriete, los tornillos se pueden soltar durante la marcha.

En este caso, el concepto de seguridad ya no existe y no se puede seguir conduciendo el vehículo. Los tornillos se deben apretar con el par de apriete especificado.

## 4. Tras el montaje

1. Compruebe si el asiento se puede desplazar en dirección longitudinal de forma fácil y segura. El carril del asiento debe encajar de forma audible por ambos lados al desplazar el asiento y soltar la palanca de desbloqueo. Mediante un ligero movimiento adelante y atrás, asegúrese de que el asiento está completamente bloqueado por ambos lados.
2. Asegúrese de que al desplazar a un lado y a otro el carril del asiento no se puede atrapar o dañar ningún cable o tubo flexible.
3. Compruebe el funcionamiento y la accesibilidad de cada uno de los elementos del asiento.
4. Si existe, compruebe la función de advertencia del cinturón.



### Advertencia:

Mantenga el asiento desmontado alejado del alcance de los niños.

No conecte las conexiones eléctricas del asiento a fuentes de tensión eléctrica.

Si el motor está en marcha y la lengüeta del cinturón de seguridad encajada, la señal de advertencia del salpicadero debería apagarse. En caso contrario se deberá comprobar la conexión eléctrica.

## 5. Esquema de conexiones

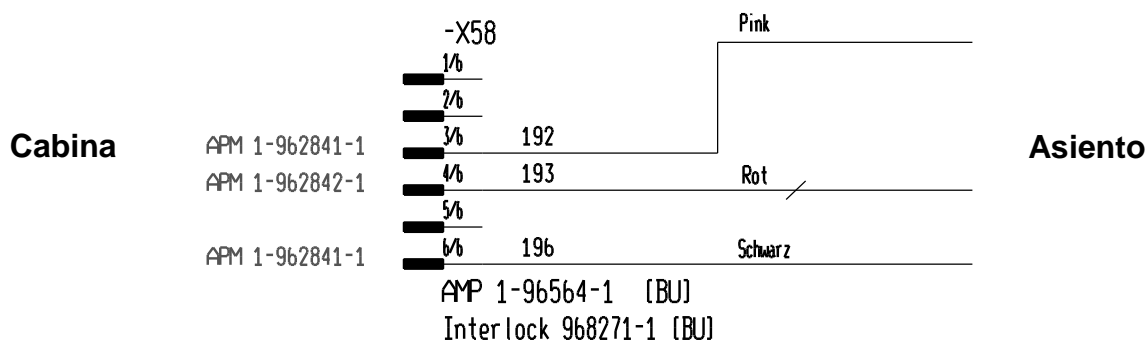

Rojo	24 V/Más
Negro	GND/Menos
Rosa	Advertencia del cinturón

## 6. Pegatina de la Oficina federal de vehículos alemana para el asiento RECARO

La pegatina con una indicación del modelo de asiento y la denominación del tipo de la Oficina federal de vehículos alemana (pegatina KBA) se encuentra bajo el cojín del asiento en la travesía de la derecha en el sentido de la marcha. Para la comprobación de la pegatina se debe desmontar el cojín del asiento.

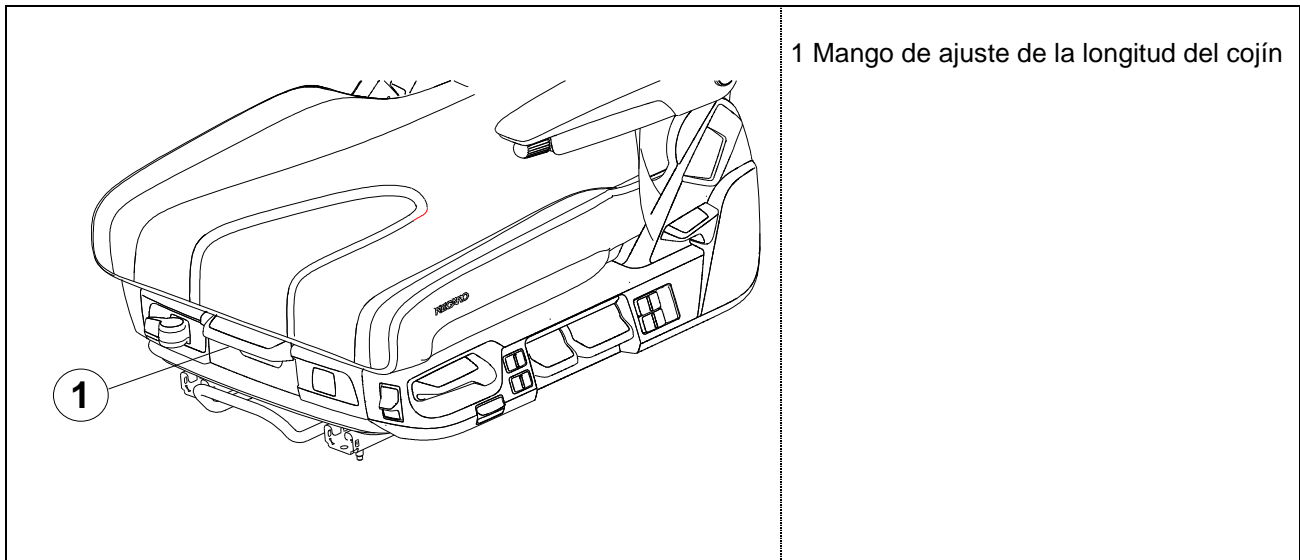

### Desmontaje del cojín del asiento

1. Desbloquear el ajuste de la longitud del cojín y tirar del cojín del asiento hacia adelante hasta que haga tope.
2. Girar en horizontal el mango de ajuste de la longitud del cojín hacia la derecha y volver a tirar del cojín del asiento hacia adelante. Ahora se puede extraer el cojín del asiento hacia arriba.
3. Por favor, desplazar el cojín del asiento solo hacia adelante, ya que de hacerlo hacia atrás podrían dañarse cables o conducciones neumáticas.

### Nota importante:

Durante el desmontaje, procure que no resulten dañados los cables ni los tubos flexibles en el cojín del asiento.

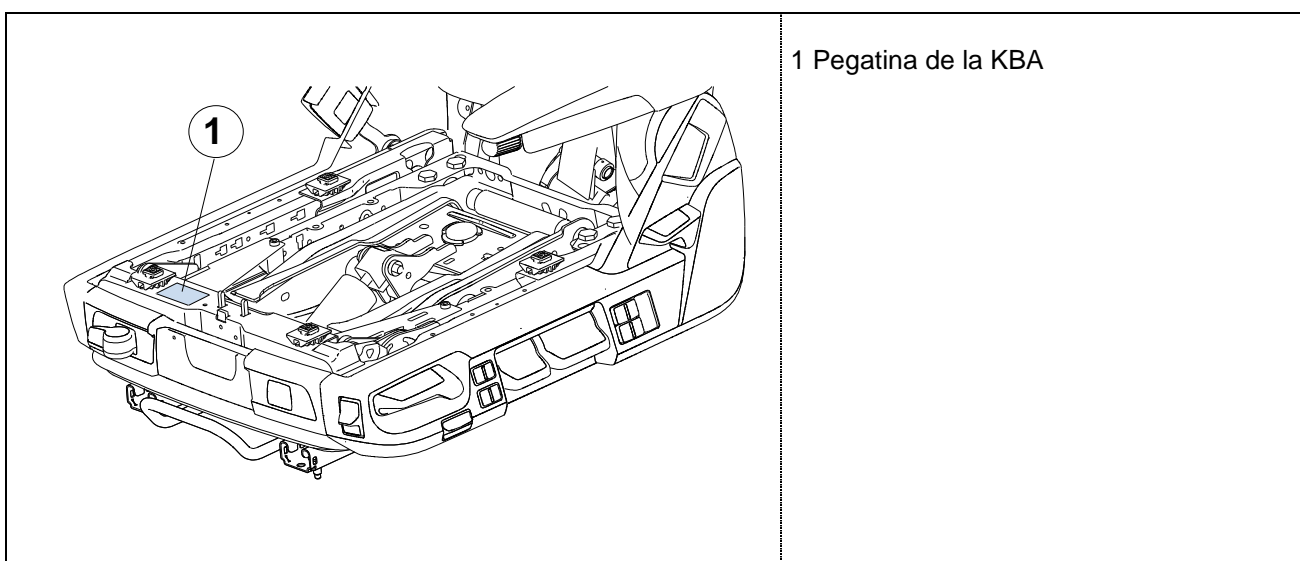

## Montaje del cojín del asiento

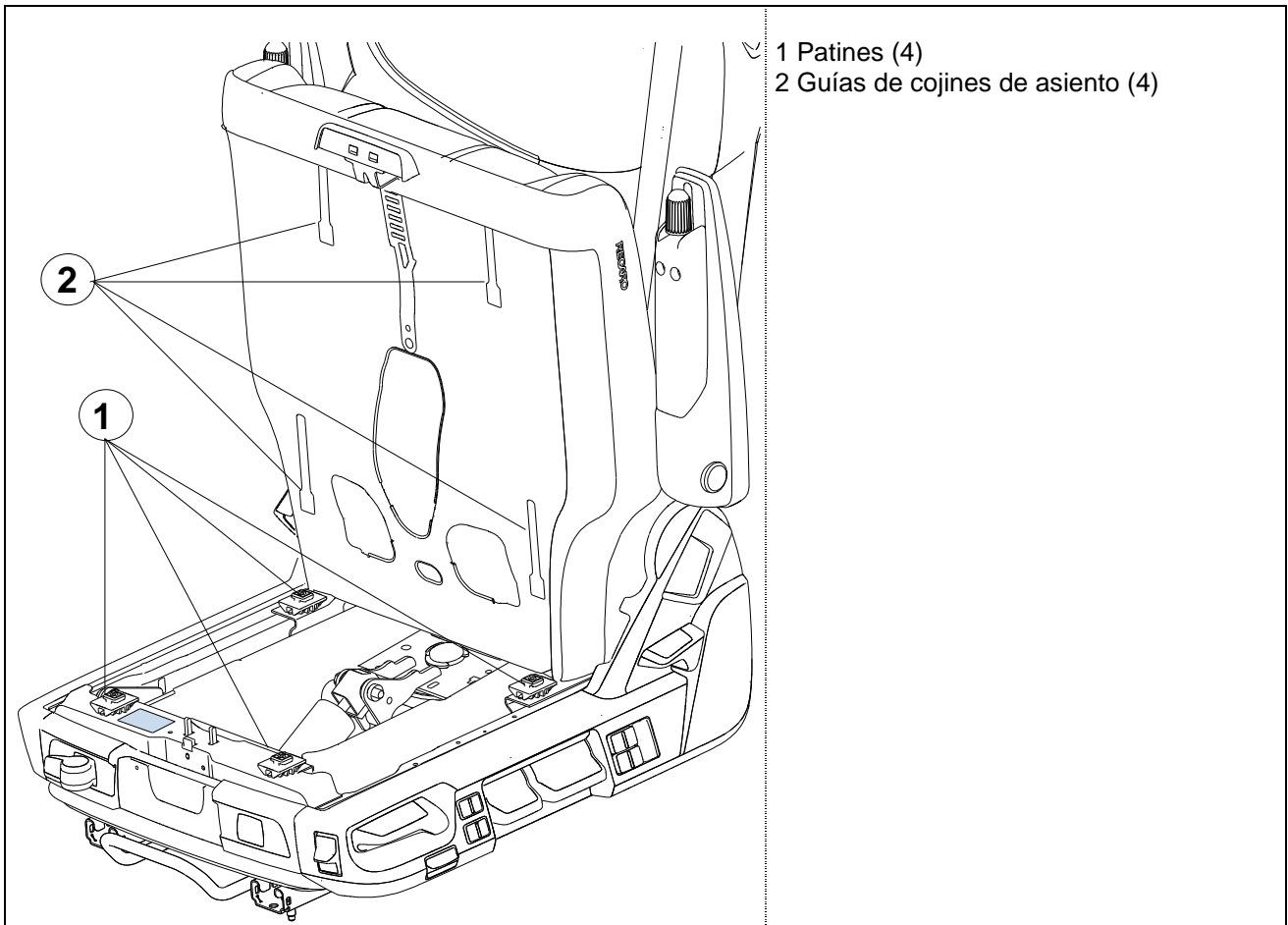

1. Colocar los cojines de asiento sobre el armazón del asiento.
2. Introducir los patines en las guías correspondientes.

### **Nota importante:**

Intente elevar y mover suavemente el cojín del asiento de un lado a otro para comprobar que los patines están encajados en las guías totalmente y de forma segura.



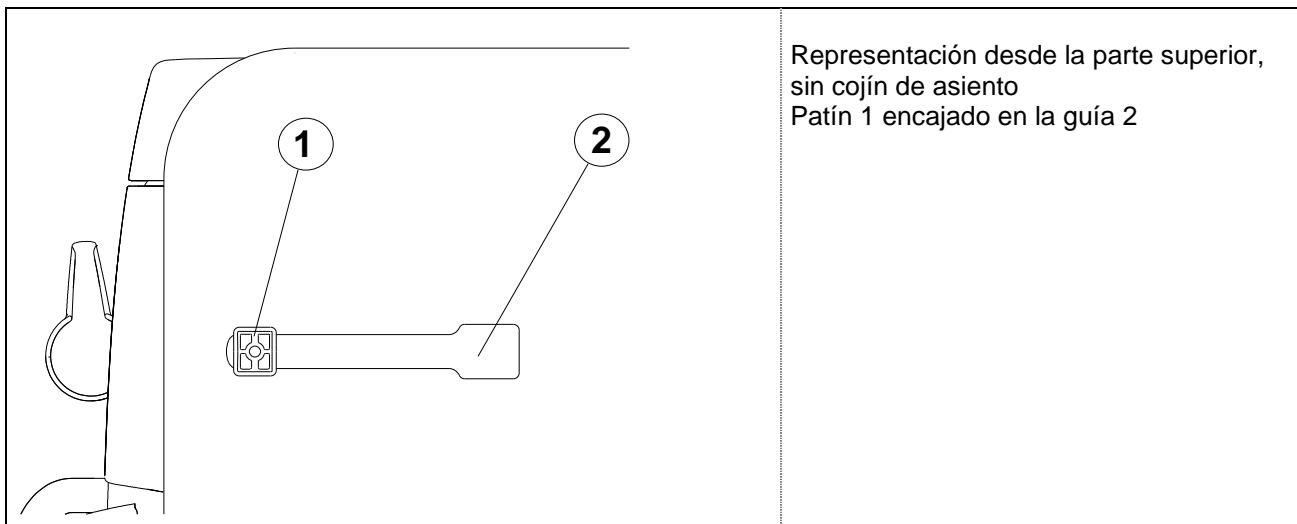

3. Desplazar el cojín de asiento a la posición longitudinal deseada.

**Nota importante:**

Mediante un ligero movimiento adelante y atrás del cojín del asiento, asegúrese de que el cojín está completamente bloqueado.

# Montagehandleiding voor IVECO Stralis

## Inhoudsopgave

<b>1. Codetabel stoelen.....</b>	<b>2</b>
<b>2. Algemene veiligheidsinstructies.....</b>	<b>2</b>
2.1 Symbolen en signaalwoorden .....	3
2.2 Disclaimer en garantie .....	4
<b>3. Montagehandleiding van de RECARO stoel .....</b>	<b>5</b>
3.1 RECARO Montage-kit .....	5
3.2 Montage-werktuigen.....	7
3.3 Standaardstoel demonteren .....	8
3.4 RECARO adapter op de voetsbodemonteren .....	11
3.5 Slang-kabelboom aan de RECARO stoel monteren .....	13
3.6 RECARO stoel monteren .....	14
<b>4. Na de montage.....</b>	<b>19</b>
<b>5. Schakelplan .....</b>	<b>19</b>
<b>6. Bondsbureau voor motorvoertuigen-sticker RECARO stoel.....</b>	<b>20</b>

## 1. Codetabel stoelen

Typeaanduiding	Handelsaanduiding	ABE-nummer
RECARO CV Seat 1	RECARO C 7000	91317
RECARO CV Seat 2	RECARO C 6000	91303

## 2. Algemene veiligheidsinstructies

U hebt een RECARO stoel gekocht, die zowel comfort als veiligheid biedt. De stoel kan voldoen aan zijn taken en functies, maar alleen als hij goed en volledig in overeenstemming met standaard-instructies en -richtlijnen vermeld in deze montagehandleiding en in overeenstemming met de verschillende gevaarsaanduidingen en voorzorgsmaatregelen wordt geïnstalleerd.



### Waarschuwing:

De RECARO stoel moet door een gespecialiseerde werkplaats worden gemonteerd en elektrisch en pneumatisch aangesloten.



Enkel indien u de nodige technische kennis hebt en u beschikt over de nodige werktuigen voor de montage, kan de montage door uzelf gebeuren. Hierbij moeten echter de principes van zorgvuldigheid, rust en precisie in acht worden genomen. Bij onjuiste montage kan dit beperkingen resp. uitval van de functionaliteit en veiligheid tot gevolg hebben.

Let erop dat bij de montage vervuiling en beschadigingen aan de elektrische en pneumatische aansluitingen uitgesloten worden.

Vergewis u ervan dat vóór elke werkzaamheid aan de elektriciteit van het voertuig de batterij afgeschakeld is resp. de spanningsloze toestand gewaarborgd is.

Mocht de elektrische connector en/of de pneumatische koppeling aan de slang-kabelboom-adapter niet compatibel met de voertuigaansluiting zijn, dan moeten deze aansluitingen door een gespecialiseerde werkplaats uitgevoerd worden.

Indien de originele stoel zonder elektrische comfortfuncties door een RECARO stoel wordt vervangen, dan kan van de meegeleverde slang-kabelboom-adapter de elektrische connector aan de kant van het voertuig afgesneden worden. De kabelboom moet dan door een vakman aan een geschikte voertuigeigen stroombron aangesloten worden. Schakelplan zie hoofdstuk 5.

Ondanks de grootst mogelijke zorgvuldigheid bij het ontwerp van de elektrische connector en/of de pneumatische koppelingen aan de slang-kabelboom-adapter is het niet uitgesloten dat deze niet compatibel zijn met de voertuig-aansluitingen. In dit geval moet KEIPER GmbH & Co. KG geïnformeerd worden (zie adres op de laatste pagina).

## 2.1 Symbolen en signaalwoorden

Symbool	Signaalwoord	Betekenis
	<b>Gevaar:</b>	Het gaat hier om een direct gevaarlijke situatie met een hoog risico op ernstig of zelfs dodelijk lichamelijk letsel.
	<b>Waarschuwing:</b>	Het gaat hier om een potentieel gevaarlijke situatie die ernstig of dodelijk letsel tot gevolg zou kunnen hebben.
	<b>Voorzichtig:</b>	Geeft een mogelijk gevaarlijke situatie aan die licht of onbeduidend letsel of materiële schade tot gevolg zou kunnen hebben.
	<b>Belangrijke opmerking:</b>	Deze dient in acht genomen te worden, omdat bij niet-naleving zowel het product als de omgeving beschadigd kunnen raken en de functionaliteit en de veiligheid van het product negatief beïnvloed of tenietgedaan kunnen worden.

## 2.2 Disclaimer en garantie

RECARO stoelen zijn in het algemeen enkel geschikt voor stuurcabines in hun originele toestand. Bij de montage van de stoel moet erop gelet worden dat er voldoende vrije ruimte overblijft tussen de stoel en de componenten van de stuurcabine (bijv. kantelbekrachtiging, controle-eenheden). Eventueel is het verplaatsen van een deel van de stuurcabine, die het bewegingsgemak beïnvloedt, nodig (bijv. kantelbekrachtiging).

De garantie voor de zetel stelt de volledige en nauwkeurige inachtneming en toepassing van deze montagehandleiding voorop. Het niet of slechts beperkt in acht nemen van deze montagehandleiding alsook veranderingen aan het product zelf sluit de aanspraak op kwaliteitsgarantie uit. Dat geldt ook bij gebruik van niet door RECARO toegelaten componenten, bijv. drankhouders, kapstukken, blusapparaten enz.

De montage van de stoel dient uitsluitend te gebeuren met strikte inachtneming van deze montagehandleiding. Noch de stoel, noch de aanpassing, noch de bodemplaat van het voertuig mogen veranderd worden, want dit heeft volledige niet-aansprakelijkheid tot gevolg.



### **Gevaar:**

Een niet deskundig ingebouwde stoel kan bij ongevallen leiden tot ernstige, bijkomende risico's voor gezondheid, lijf en leven. Volg nauwkeurig alle instructies, beschrijvingen, waarschuwings- en gevaaraanduidingen enz.

De RECARO stoel is uitsluitend voor voertuigen met links stuur voorzien.

Bij montage in een voertuig met rechts stuur kan het daarbij, doordat componenten zich dichtbij de stoel bevinden, tot onwillekeurige verplaatsing van controle-elementen komen. Bovendien kan de toegankelijkheid van de bedieningselementen niet gewaarborgd zijn.

Bij een belasting gelijkaardig aan een crash (ongeval) kan dit tot een verplaatsing van de stoel leiden.

RECARO stoelen mogen enkel gemonteerd worden in voertuigen die een goedkeuring voor de montage hebben van het Bondsbureau voor motorvoertuigen (voertuigen zonder tweede zitrij/zonder stuur-airbag, stoelen met driepunts-integraalgordel/zonder airbag/zonder gordelspanner).

Bij niet-inachtneming dreigt onmiddellijk gevaar met de dood of zware letsels tot gevolg.

Indien uw originele stoel een airbag en/of gordelspanner bezit, mag u deze niet door een RECARO stoel vervangen. Deze systemen zijn voor een actieve bescherming tegen letsels in een situatie gelijkaardig aan een crash (ongeval) op het respectieve voertuigmodel afgestemd. Door de vervanging van stoel wordt deze bescherming tegen ongevallen niet meer geboden.







### 3. Montagehandleiding van de RECARO stoel



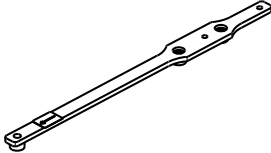

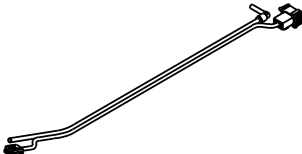
#### Gevaar:

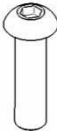
Volg nauwkeurig de instructies van de montagehandleiding. Als u niet beschikt over de vakkennis, laat dan de montage uitvoeren door een gekwalificeerde werkplaats.

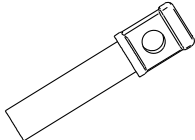
#### 3.1 RECARO Montage-kit

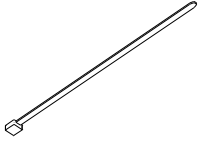
	1x Adapter tunnelzijde
	1x Adapter deurzijde
	1x Slang-kabelboom-adapter
	1x Schroef M8 x 35 T40
	5x Schroef DIN 7380 M8 x 30
	5x Schroef M8 x 12 T40
	2x Moer M8
	1x Sluitstuk

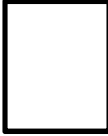

	1x Tie-wrap
	1x Montagehandleiding
	1x Etiket montage-kit
	1x ABE / rapport technische componenten

Vergewis u ervan, vóór het demonteren van de standaardstoel, dat alle hierboven in de lijst opgenomen delen zich in uw montage-kit bevinden.

**Belangrijke opmerking:**

Kleef het bijgevoegde etiket uit de montage-kit in de gebruiksaanwijzing van de RECARO stoel, om later de overeenkomstige informatie bij de hand te hebben.

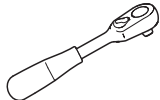
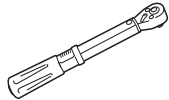
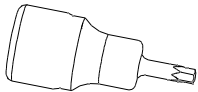
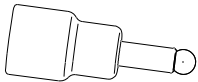
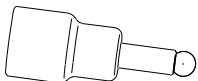
### 3.2 Montage-werktuigen

	Ratel
	Draaimomentsleutel
	Torx adapter T40
	Adapter voor 5mm inbus
	Adapter voor 6mm inbus
	Steek-/ringsleutel SW13 of deep-well mof 13mm
	Middelgrote kruiskopschroevendraaier



### 3.3 Standaardstoel demonteren



#### Voorzichtig:

Overtuig uzelf vóór de demontage, dat uw voertuig veilig geparkeerd is en u tijdens het uitvoeren van de werkzaamheden steeds onbeweeglijk staat.

#### Belangrijke opmerking:

De standaardstoel moet volledig met stoelrails en gordelslot uit het voertuig gedemonteerd worden.

Voor de bevestiging van de RECARO stoel moeten steeds de daarbij meegeleverde, nieuwe schroeven gebruikt worden.

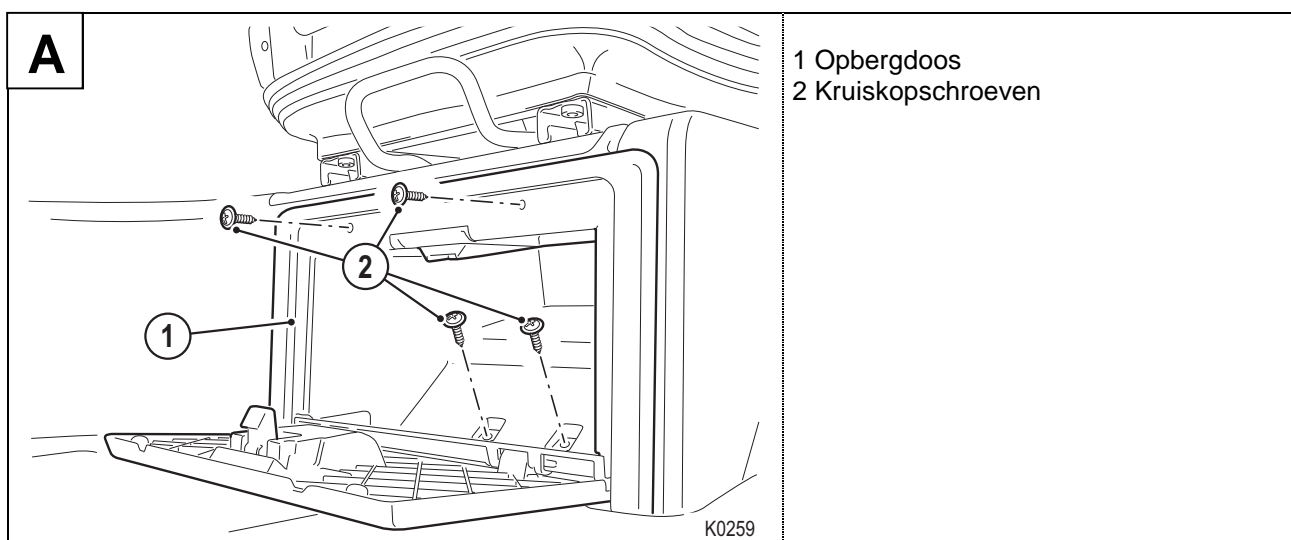

1. Open de klep van de opbergdoos. Los de vier kruiskopschroeven (2) van de opbergdoos (1) en verwijder ze (kruiskopschroevendraaier).
2. Verwijder de opbergdoos.
3. Bewaar de opslagdoos en de schroeven om ze na de montage van de RECARO stoel opnieuw te gebruiken.

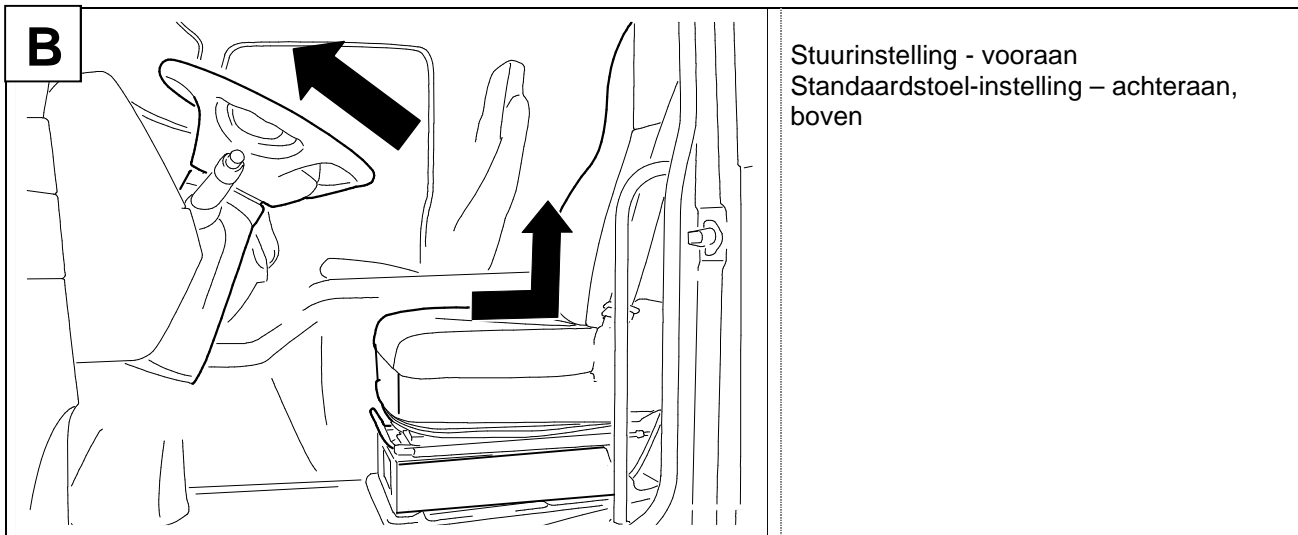

4. Breng het stuur in de voorste positie.
5. Breng de rugleuning in de verticale positie en de stoel in de achterste en bovenste positie.

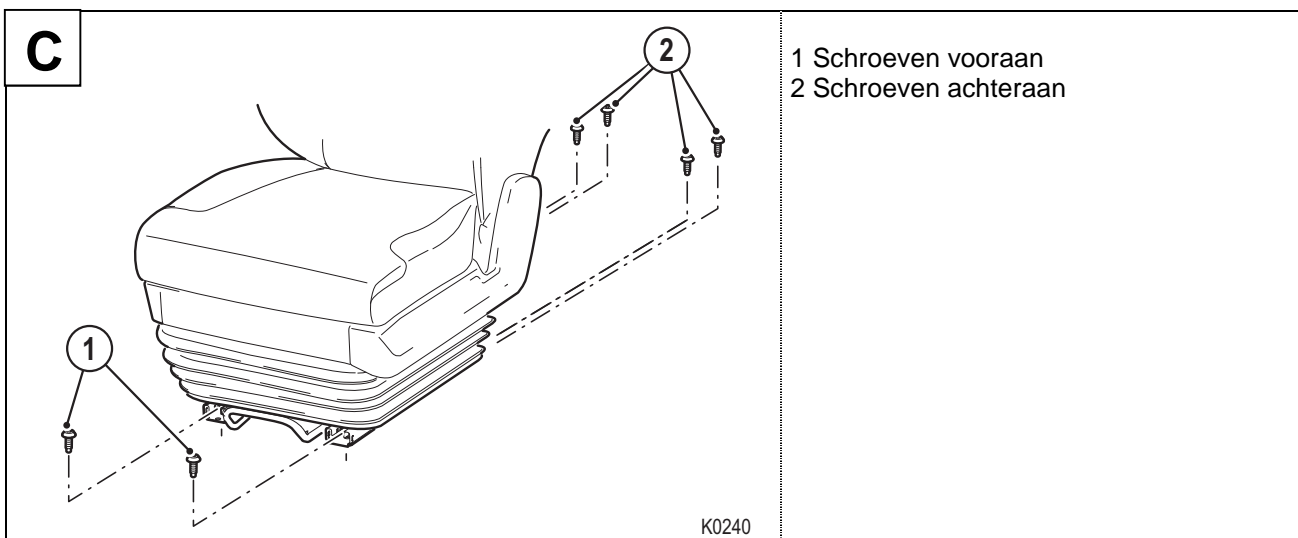

6. Los beide schroeven (1) aan de voertuigbodem vooraan en neem de schroeven en moeren eruit (adapter 6mm inbus, insteeksleutel SW13).
7. Breng de stoel in de voorste positie.
8. Los de vier schroeven (2) aan de voertuigbodem achteraan en neem de schroeven eruit (adapter 6mm inbus).

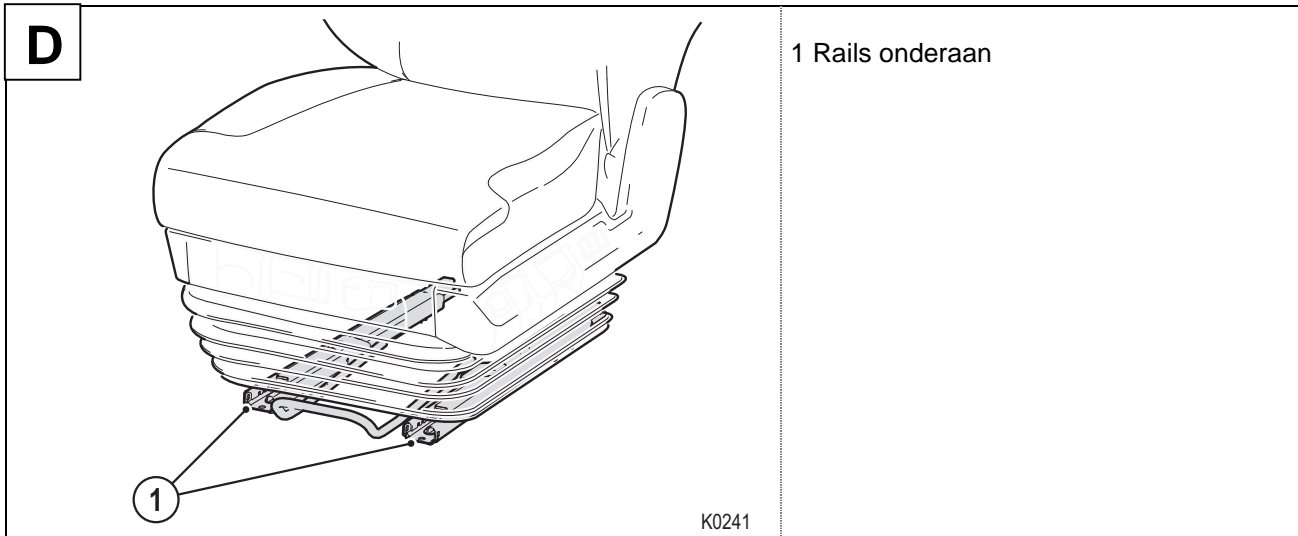

9. Ontgrendel de stoelrails en schuif beide rails onderaan (1) manueel in de middelste positie.
10. Activeer het snel neerlaten.
11. Laat het luchtsysteem van het voertuig leeglopen.



**Waarschuwing (beknellingsgevaar):**

Bij het neerlaten van de stoel en verschuiven van de rails onderaan bestaat kneuzings- en beknellingsgevaar voor uw vingers.

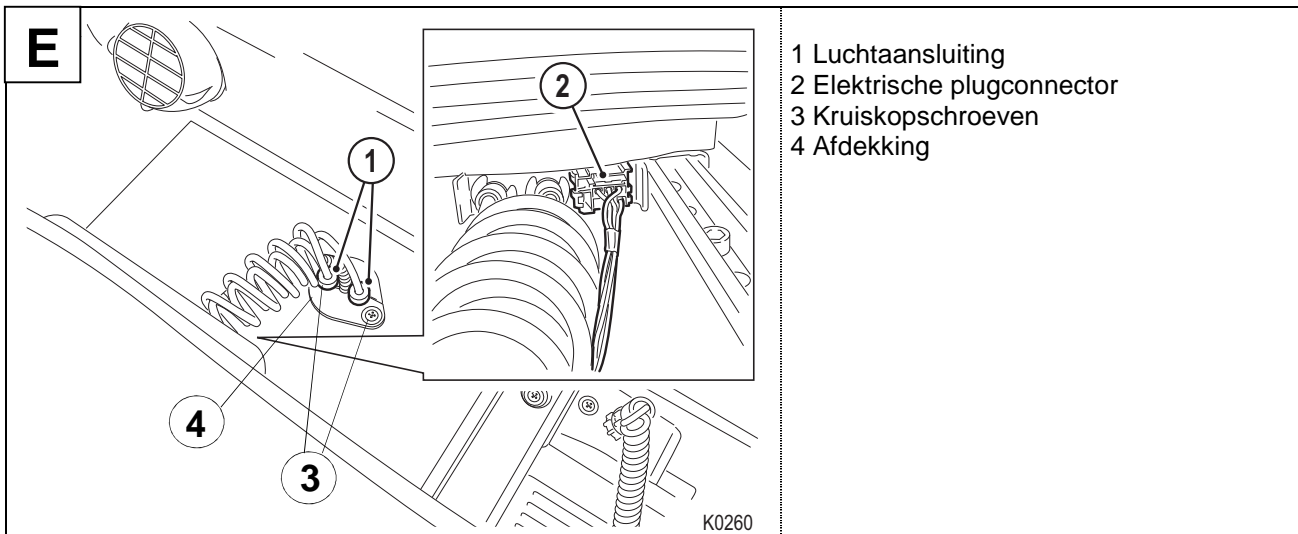

12. Los de beide kruiskopschroeven (3) en verwijder ze.
13. Trek de afdekking (4) naar boven. Voor de verwijdering van de afdekking trekt u beide helften uit elkaar.
14. Bewaar de afdekking en de schroeven om ze opnieuw te gebruiken bij de montage van de RECARO stoel.
15. Snij de luchtaansluitingen (1) af aan de bodem.
16. Scheid de elektrische plugconnectoren (2) aan de stoel.
17. Hef de stoel voorzichtig uit het voertuig en plaats hem naast het voertuig.



### Voorzichtig:

Hou er rekening mee dat de stoel tot 50 kg zwaar is. Gebruik eventueel een hef- resp. draaghulp.

## 3.4 RECARO adapter op de voetuigbodemplaten monteren

### Belangrijke opmerking:

Let bij het monteren op de markeringen op consoles en adapters.

Fahrtrichtung  
Direction of travel  
Sens de la marche

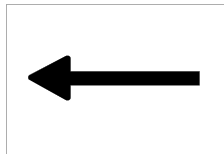

De pijl moet wijzen in de beweegrichting.

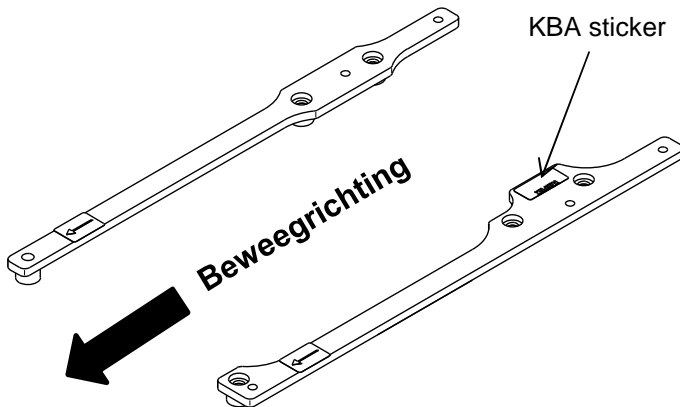

De sticker van het Bondsbureau voor motorvoertuigen (KBA) moet in de beweegrichting op de bovenzijde van de adapter aan de deurszijde liggen.

### Aanhaalmoment

Let bij alle montagewerkzaamheden steeds op het aangegeven aanhaalmoment.

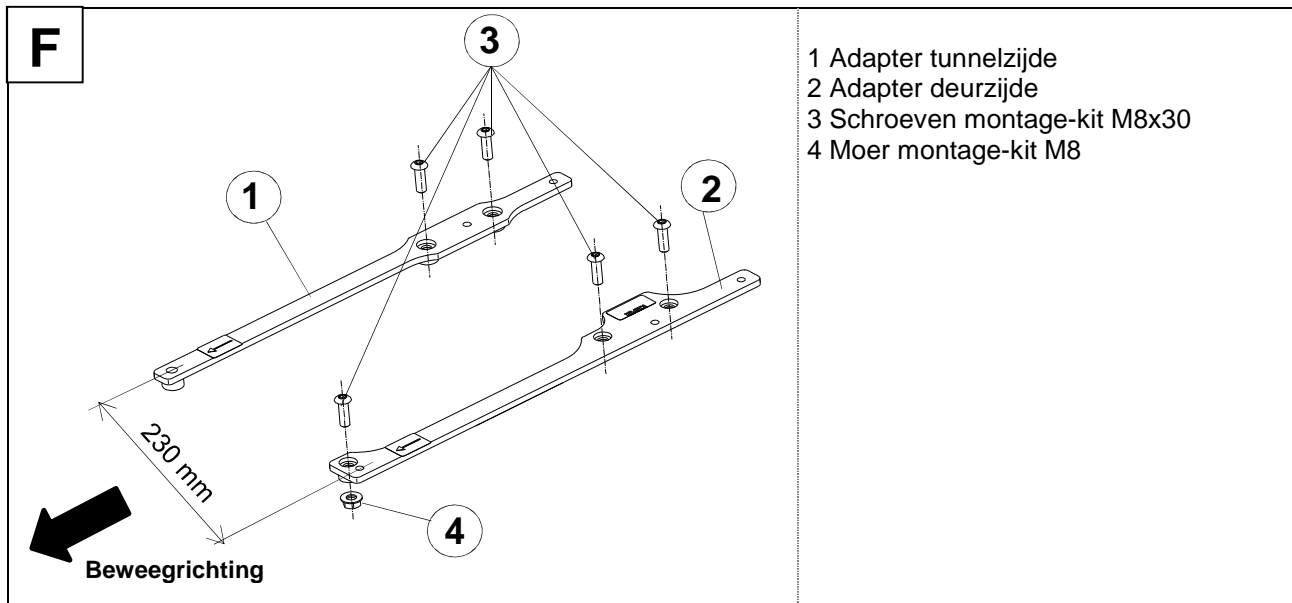

1. Leg adapter (1) aan de tunnelzijde en aan de deurzijde adapter (2) op de voertuigbodem. Let op de markeringen!

### Belangrijke opmerking:

Lijn de RECARO adapter uit op een parallelle spoorwijdte van 230 mm.

2. Schroef de adapter met de schroeven (3) en de moer (4) uit de montage-kit met het voorgeschreven draaimoment vast. (5mm inbus en steeksleutel SW13)

**Aanhaalmoment: M8-schroeven: 25 Nm +/- 2 Nm**



### Waarschuwing!

Let erop dat het hierboven vermelde aanhaalmoment noch over-, noch onderschreden wordt. Bij te klein aanhaalmoment kunt de schroeven tijdens het rijden lossen. Bij te hoog aanhaalmoment bestaat het gevaar van een beschadiging van de schroefdraad. In beide gevallen bestaat een ernstig ongeval- en letselgevaar tijdens het rijden. Het voertuig moet onmiddellijk tot stilstand gebracht worden en de schroeven moeten door nieuwe schroeven vervangen worden resp. met gepaste schroefborging aangehaald worden met het voorgeschreven aanhaalmoment.

### 3.5 Slang-kabelboom aan de RECARO stoel monteren

#### Belangrijke opmerking:

De montage van de slang-kabelboom aan de RECARO stoel moet buiten het voertuig gebeuren.

Verwijder eerst de aan de stoel bevestigde slang-kabelboom (indien aanwezig) en voer hem af. Leg daartoe de stoel op de rugleuning om beschadiging van panelen en grepen te vermijden.



#### Waarschuwing:

Let erop dat bij de montage vervuiling en beschadigingen aan de elektrische en pneumatische aansluitingen uitgesloten worden, zodat een zeker contact kan gemaakt worden.

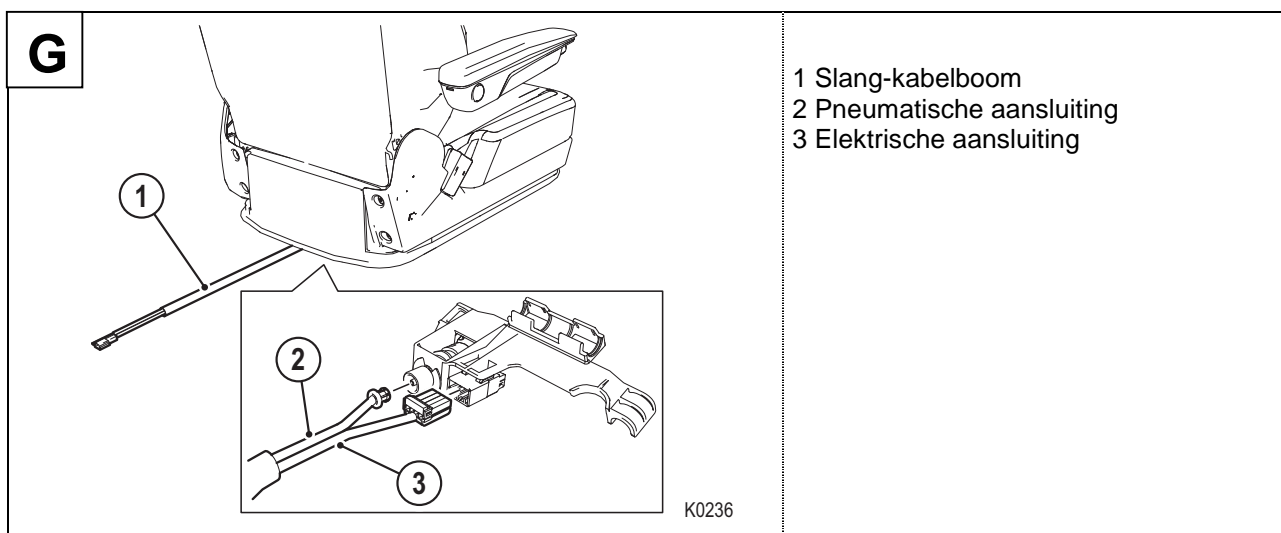

1. Monteer de slang-kabelboom (1) uit de adapterkit van de RECARO stoel.
2. Verbind daartoe de pneumatische aansluiting (2) en de elektrische aansluiting (3).



#### Waarschuwing:

Let erop dat tijdens de verdere montage de slang-kabelboom niet geklemd, beschadigd, op trek en/of druk belast wordt, omdat anders een foutvrije functie van de controle-elementen niet kan gewaarborgd worden.

## 3.6 RECARO stoel monteren

1. Hef de stoel voorzichtig in het voertuig.



### Voorzichtig:

Hou er rekening mee dat de stoel tot 50 kg zwaar is. Gebruik eventueel een hef- resp. draaghulp.

Let erop dat de stoel door het hef- resp. draaghulpmiddel niet beschadigd wordt.

### Belangrijke opmerking:

Positioneer, om de montage te vergemakkelijken, de rugleuning verticaal alsook de bovenste en onderste rails vooraan uitgelijnd.

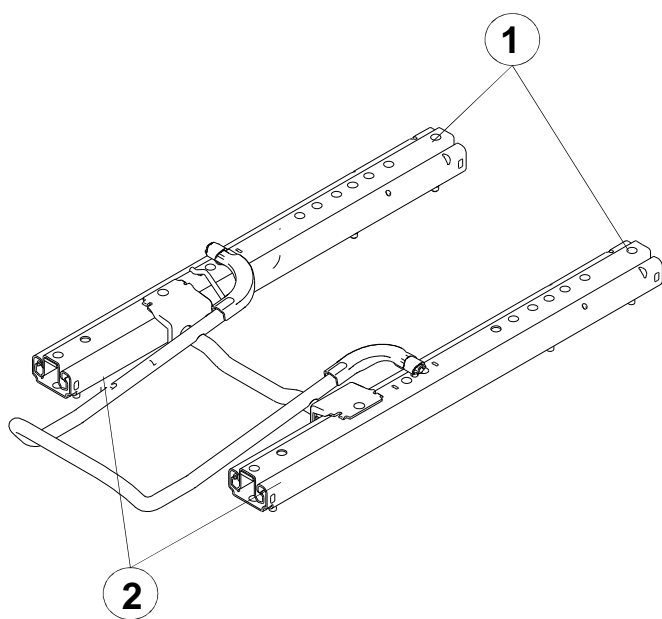

Middelste railpositie

- 1 Bovenste rail
- 2 Onderste rail

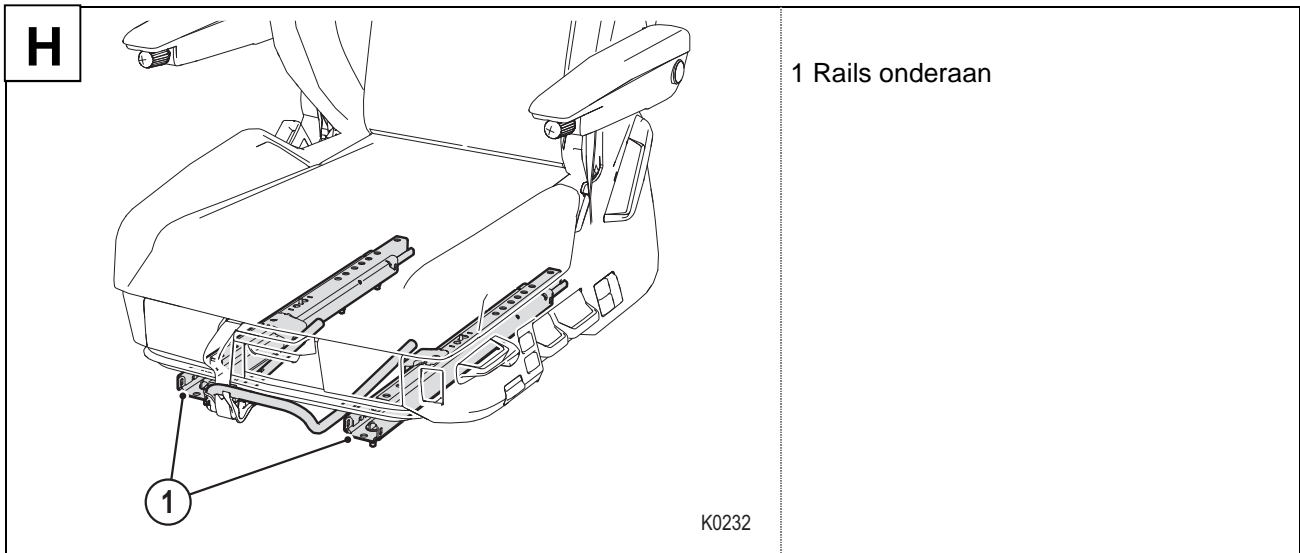

2. Ontgrendel, na het in positie tillen, de stoelrail en beweeg beide onderste rails (1) naar achter.



**Waarschuwing (beknellingsgevaar):**

Bij het verschuiven van de onderste rails bestaat kneuzings- en inklemmingsgevaar voor de vingers.

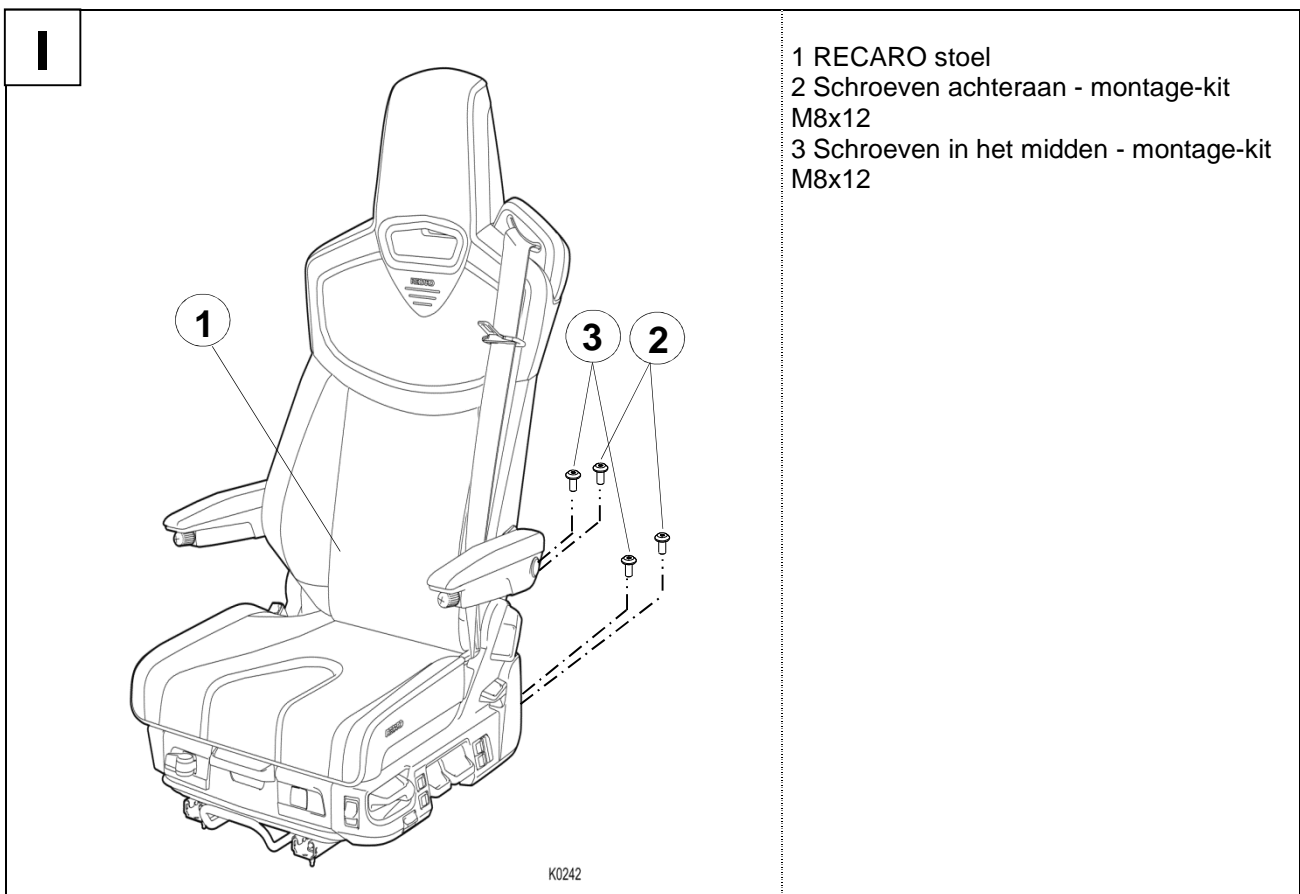

3. Schroef de beide achterste schroeven (2, 3) uit de montage-kit in de adapter zodat ze gemakkelijk met de hand gedemonteerd kunnen worden.





### Waarschuwing:

De bijgevoegde schroeven zijn micro-ingekapseld en mogen slechts eenmalig gebruikt worden. Bij meervoudig gebruik verliest de micro-inkapseling zijn werking en kan het een duurzame borging van de schroefverbinding niet meer waarborgen.

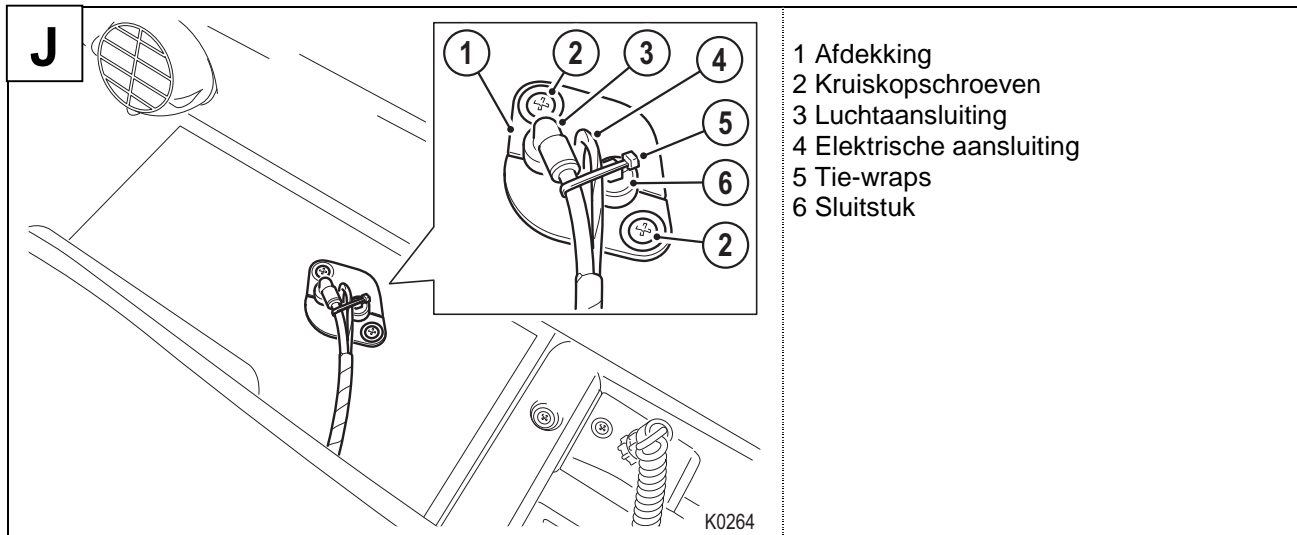

4. Schuif de luchtaansluiting (3) van de slang-kabelboom in de voertuigaansluiting.
5. Sluit de afvoerluchtaansluiting af met het bijgevoegde sluitstuk (6).
6. Breng de elektrische aansluiting (4) in contact met de aansluiting aan de voertuigzijde en haal ze door de opening.
7. Monteer beide helften van de afdekking (1). Let erop dat, in de beweegrichting gezien, de luchtaansluiting (3) rechts en het sluitstuk (6) links ligt.
8. Schroef de afdekking met de beide kruiskopschroeven (2) aan de voertuigbodem vast.
9. Leg de luchtslang in de richting van de rail aan de deurzijde en borg ze met de bijgevoegde tie-wrap (5) aan het afsluitstuk (6).

### Belangrijke opmerking:

De elektrische aansluitingen voor de stroomvoorziening (plus / min) van de stoel moeten door geschoold personeel gemaakt worden. Zie hoofdstuk 5 schakelplan.

Let erop dat bij het verplaatsen van de stoel de luchtslang steeds in de richting van de rail aan de deurzijde ligt.

Let erop dat de zekering bevestigd aan de kabelboom aan de zijde van de stoel onder de afdekking ligt. Ter controle van de zekering moet de afdekking verwijderd worden.

10. Activeer het snel neerlaten.
11. Start het voertuig om de nodige perslucht voor de verdere montageschappen op te bouwen.

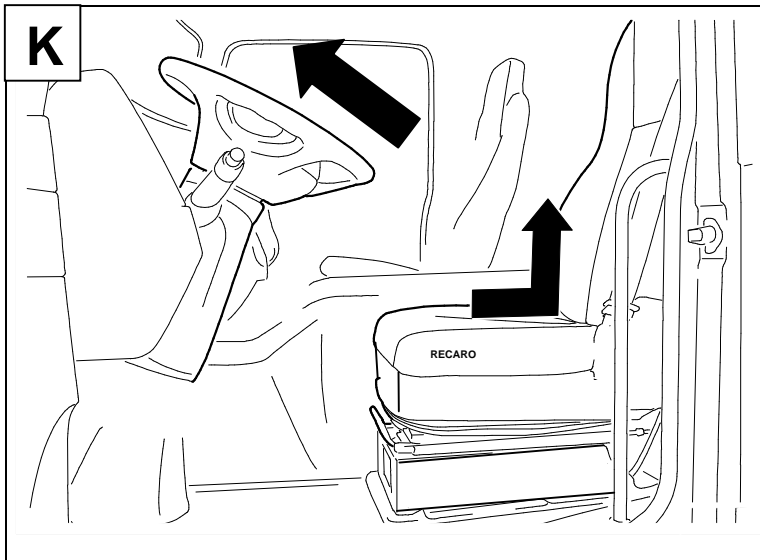

Stuurinstelling - vooraan  
 RECARO stoel-instelling – achteraan,  
 boven

12. Deactiveer het snel neerlaten.
13. Breng de stoel in de achterste positie.
14. Breng de hoogteinstelling in de bovenste positie.

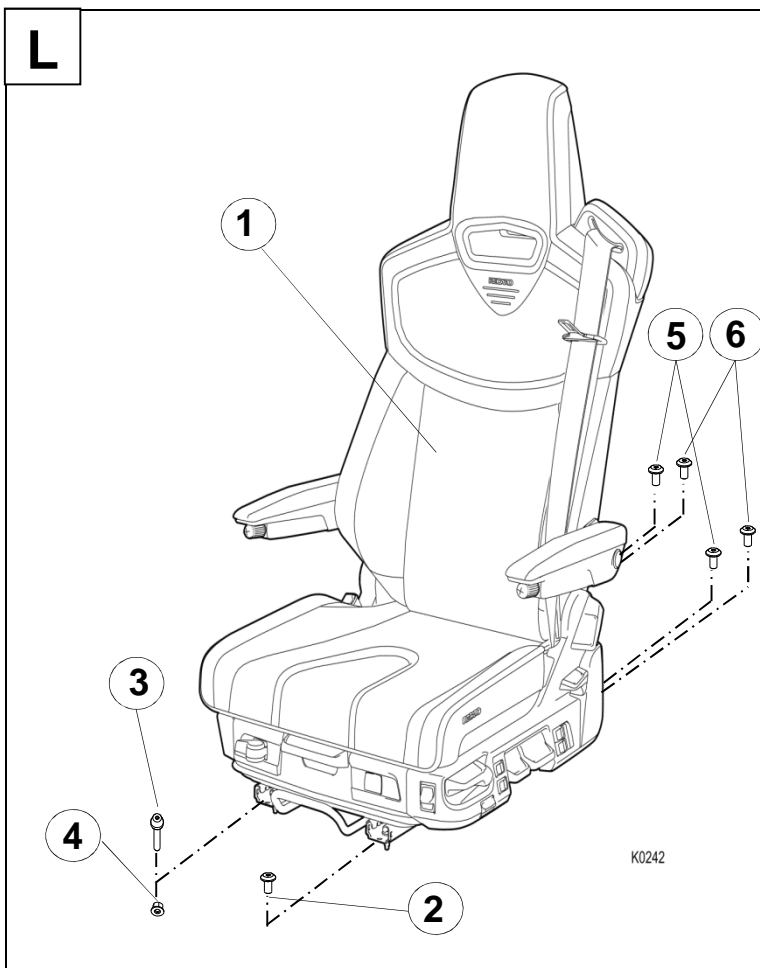

- 1 RECARO stoel
- 2 Schroef vooraan - montage-kit M8x12
- 3 Schroef vooraan - montage-kit M8x35
- 4 Moer - montage-kit M8
- 5 Schroeven in het midden - montage-kit M8x12
- 6 Schroeven achteraan - montage-kit M8x12

15. Schroef de schroef (2) in de adapter zodanig dat ze gemakkelijk met de hand verwijderd kan worden.
16. Steek de schroef (3) door de adapter en schroef ze in de moer (4) zodanig dat ze gemakkelijk met de hand kan gedemonteerd worden.

17. Schroef de schroef (2) vooraan in de adapter vast met het voorgeschreven aanhaalmoment (Torx adapter T40).  
**Aanhaalmoment: M8-schroeven: 25 Nm +/- 2 Nm**
18. Schroef de schroef (3) door de adapter in de moer (4) vast met het voorgeschreven aanhaalmoment (Torx adapter T40 en steeksleutel SW13).  
**Aanhaalmoment: M8-schroeven: 25 Nm +/- 2 Nm**
19. Breng de stoel in de voorste positie.
20. Schroef de vier schroeven (5, 6) achteraan met het voorgeschreven aanhaalmoment vast (Torx adapter T40).  
**Aanhaalmoment: M8-schroeven: 25 Nm +/- 2 Nm**

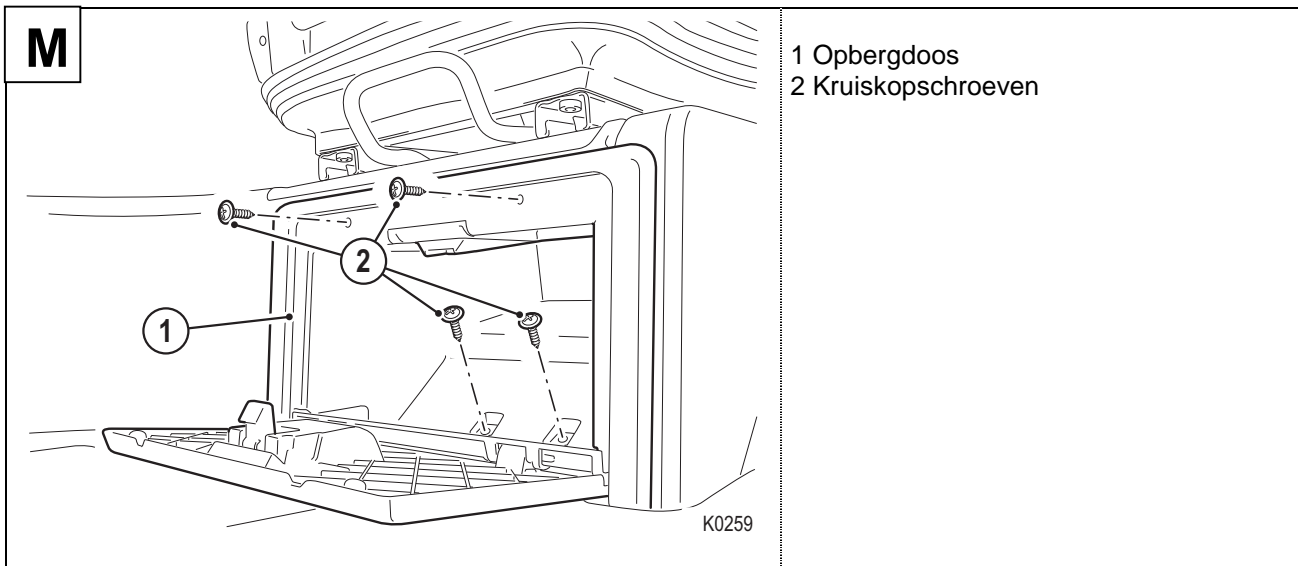

21. Schuif de opbergdoos in de stoelconsole.
22. Schroef de opbergdoos (1) met de vier originele schroeven (2) vast. (kruiskopschroevendraaier)



### **Gevaar:**

Bij niet-inachtneming van de aanhaalmomenten kunnen de schroeven tijdens het rijden lossen.

In dit geval wordt het veiligheidsconcept niet meer gerespecteerd en mag er niet met het voertuig gereden worden. De schroeven moeten met het voorgeschreven aanhaalmoment aangedraaid worden.

## 4. Na de montage

1. Controleer of de stoel zich gemakkelijk en veilig in de langsrichting laat verschuiven. De stoelrail moet, na het verschuiven van de stoel en het loslaten van de ontgrendelingshendel langs weerskanten, hoorbaar inklikken. Let door lichtjes heen en weer bewegen van de stoel erop dat de stoel langs weerszijden volledig vergrendeld is.
2. Vergewis u ervan dat bij het heen en weer bewegen van de stoelrail geen kabel of slang ingeklemd of beschadigd kan worden.
3. Controleer de functie en toegankelijkheid van de afzonderlijke stoelcontrole-elementen.
4. Controleer de gordel-waarschuwingsfunctie, indien aanwezig.



### Waarschuwing!

Bewaar de gedemonteerde kinderstoel buiten bereik.

Sluit de elektrische aansluitingen van de stoel niet aan op elektrische spanningsbronnen.

Bij draaiende motor en ingestoken gordeltong moet het waarschuwingssignaal in het dashboard verdwijnen. Indien dit niet het geval is, moet de elektrische aansluiting gecontroleerd worden.

## 5. Schakelplan

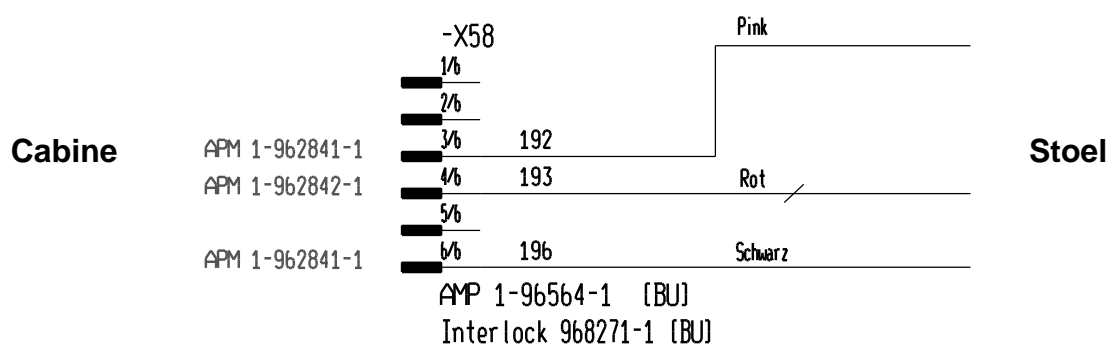

rood	24V / plus
zwart	GND / min
roze	Gordelwaarschuwing

## 6. Bondsbureau voor motorvoertuigen-sticker RECARO stoel

De sticker met een vermelding van het type stoel en de door het Bondsbureau voor motorvoertuigen voorgeschreven typeteken (KBA-sticker) bevindt zich onder het zitkussen op de dwarsbalk in de beweegrichting rechts. Voor de controle van de sticker moet het zitkussen gedemonteerd worden.

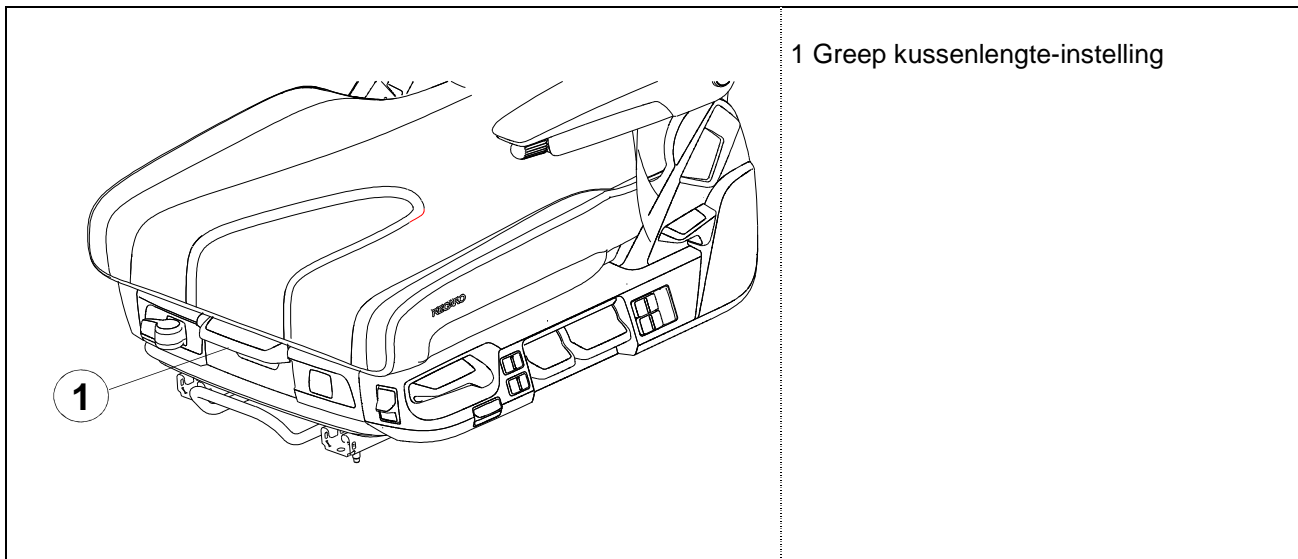

### Demontage zitkussen

1. Lengte-instelling zitkussen ontgrendelen en zitkussen naar voor in de aanslag trekken.
2. Greep van de lengte-instelling van het zitkussen naar rechts (in beweegrichting) zwenken en zitkussen nogmaals naar voren trekken. Het zitkussen laat zich nu naar boven afnemen.
3. Het zitkussen vooraan optillen, omdat achteraan kabels of luchtleidingen zouden kunnen beschadigd worden.

### Belangrijke opmerking:

Let erop dat de kabel en slang aan het zitkussen bij de demontage niet beschadigd worden.

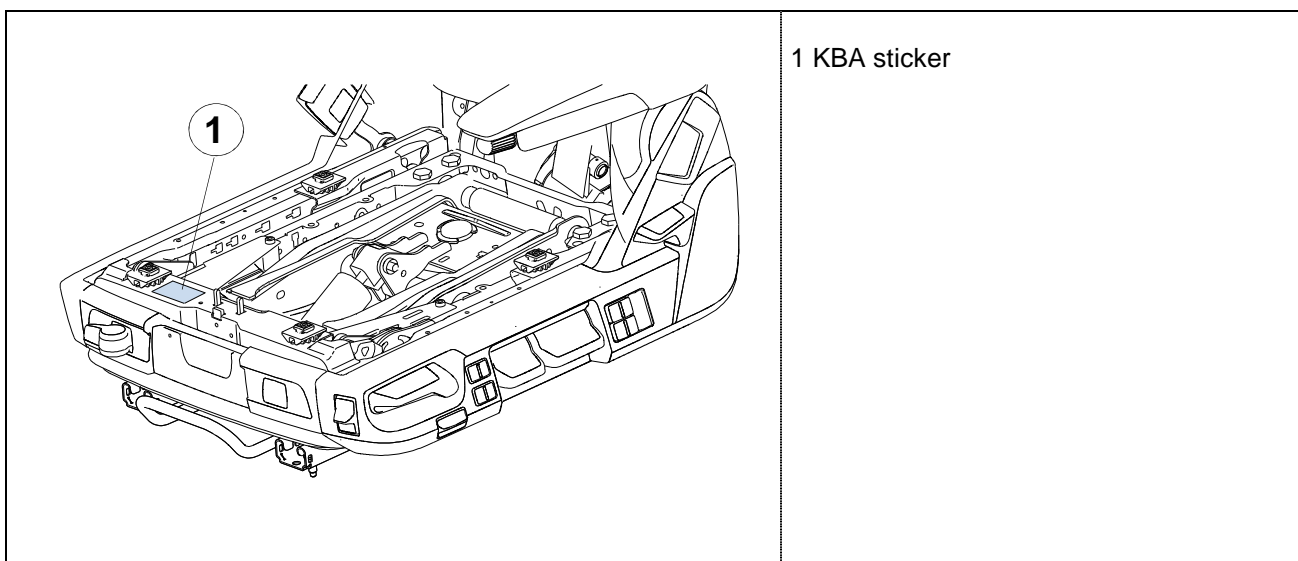

## Montage zitkussen

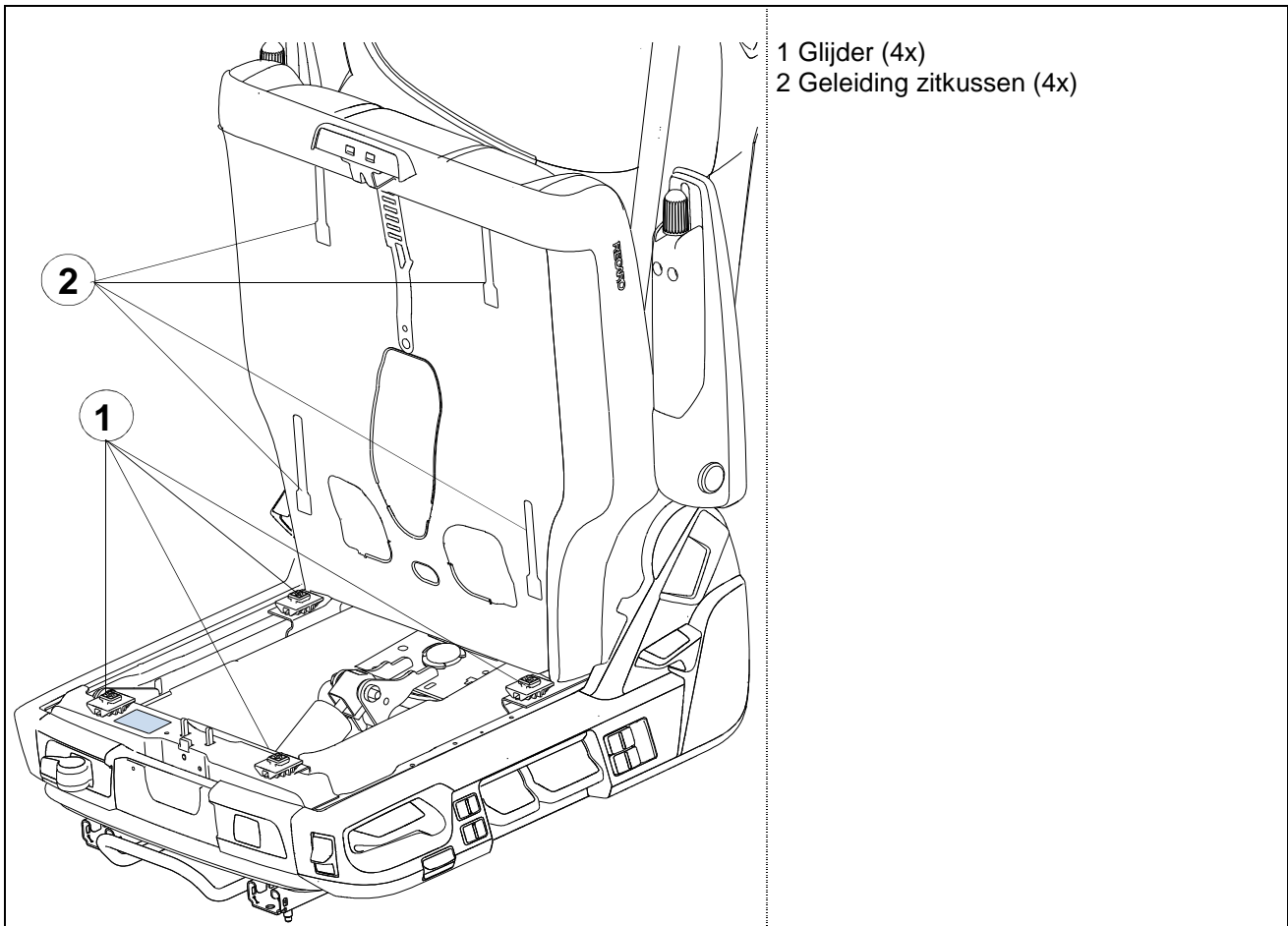

1. Zitkussen op zitframe leggen.
2. Glijders in de overeenkomstige geleidingen invoegen.

### **Belangrijke opmerking:**

Controleer door licht heen en weer bewegen van het zitkussen of de glijders volledig en veilig in de geleidingen vergrendeld zijn.

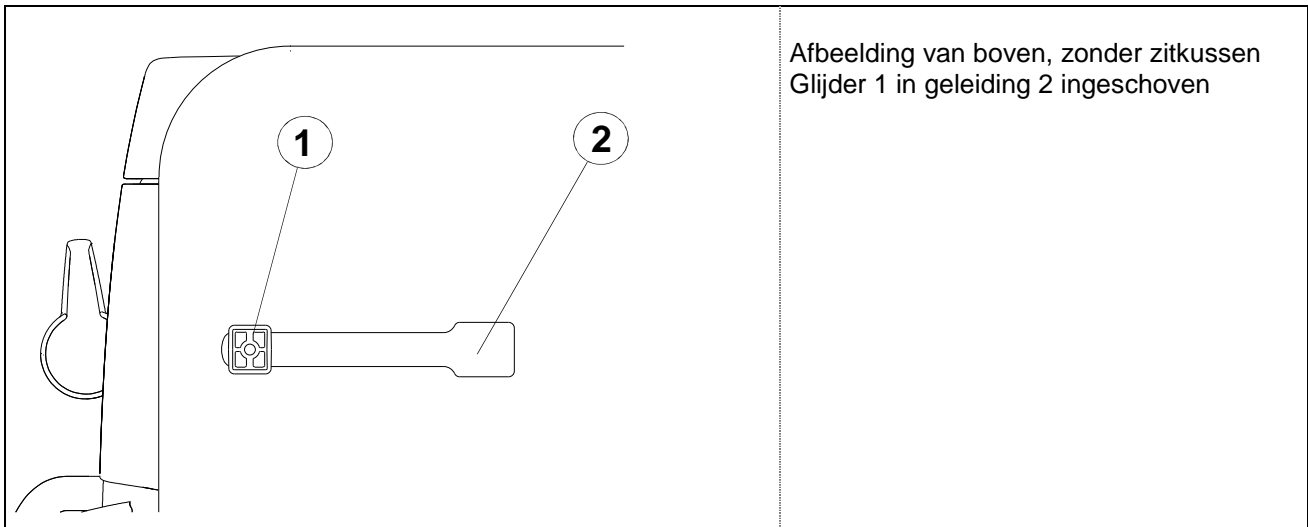

3. Zitkussen in de gewenste lengtepositie schuiven.

**Belangrijke opmerking:**

Let door lichtjes heen en weer bewegen van het zitkussen erop dat het zitkussen langs weerszijden volledig vergrendeld is.

**SELLERIE MINOT**

Parc d'activités de la Bouchardière  
230 rue Francis Perrin  
37260 MONTS

Téléphone: 06 51 55 10 37  
Email: [sellerieminot@gmail.com](mailto:sellerieminot@gmail.com)  
Internet: [www.sellerieminot.com](http://www.sellerieminot.com)

